

МИНИСТЕРСТВО ПРОСВЕЩЕНИЯ РОССИЙСКОЙ ФЕДЕРАЦИИ
МИНИСТЕРСТВО ОБРАЗОВАНИЯ И НАУКИ САМАРСКОЙ
ОБЛАСТИ

ДЕПАРТАМЕНТ ОБРАЗОВАНИЯ г.о. САМАРА

МБОУ Школа № 127 г.о. Самара

РАССМОТРЕНА

на заседании ШМО
естественно-
математического цикла
МБОУ Школы № 127



М.В. Сыпченко

Протокол № 1
от «28» августа 2025 г.

СОГЛАСОВАНА

Заместитель директора
по УВР

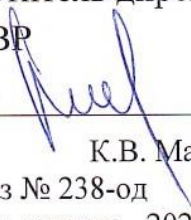

К.В. Мартынов

Приказ № 238-од
от «28» августа 2025 г.

УТВЕРЖДЕНА

Директор школы



А.В. Лебедев

Приказ № 238-од
от «28» августа 2025 г.

РАБОЧАЯ ПРОГРАММА КУРСА ВНЕУРОЧНОЙ ДЕЯТЕЛЬНОСТИ

(ID 8832702)

«Орлята России»

для обучающихся 1 классов

Самара, 2025

ДК 373.3.035(073)
ББК 74.100.5
У91

Рецензенты:

Столбова Е. А., кандидат педагогических наук, руководитель методического центра ФГБНУ «Институт изучения детства, семьи и воспитания Российской академии образования» (ФГБНУ «ИИДСВ РАО»).

Пилипчевская Н. В., кандидат педагогических наук, доцент, доцент кафедры педагогического образования Гуманитарно-педагогического института ФГАОУ ВО «Севастопольский государственный университет».

Фролова Е. В., кандидат педагогических наук, декан факультета подготовки учителей начальных классов ФГБОУ ВО «Южно-Уральский государственный гуманитарно-педагогический университет».

Шебанец Е. Ю., кандидат психологических наук, доцент кафедры педагогики и социальной психологии факультета социальных технологий и туризма ФГБОУ ВО «Адыгейский государственный университет».

У91 Учебно-методический комплекс программы развития социальной активности обучающихся начальных классов «Орлята России», 1 класс / Под ред. А. В. Джеуса; авторы-составители: Л. В. Спирина, Л. Р. Сайфутдинова, О. В. Шевердина, О. Ю. Телешева, И. П. Тимофеева, А. Ю. Китаева, Н. А. Волкова, А. А. Сокольских, Т. И. Шатунова. – Воронеж: ООО «Тендер», 2024. – 134 с.: ил.

ISBN 978-5-6052809-1-0

Учебно-методический комплекс 1 класса разработан в рамках реализации программы развития социальной активности обучающихся начальных классов «Орлята России» и содержит описание особенностей реализации программы «Орлята России»; календарно-тематическое планирование внеурочной деятельности; конспекты занятий к трекам, подготовительного этапа к участию в Программе, Вводного Орлятского урока, игр для подведения итогов; а также рекомендации к проведению официальной Церемонии посвящения в Орлята России.

Методические материалы могут быть использованы для написания программ воспитания образовательных учреждений. В содержание занятий вошёл опыт педагогического коллектива ВДЦ «Орлёнок» по организации воспитательной деятельности, опыт реализации программы «Орлята России» учителями начальных классов в 2021–2024 гг.

Методические материалы носят практико-ориентированный характер и адресованы учителям начальных классов, руководителям образовательных учреждений, их заместителям по воспитательной работе, советникам директоров школ по воспитанию и взаимодействию с детскими общественными объединениями, методистам, классным руководителям, студентам и преподавателям педагогических учебных заведений и системы повышения квалификации.

ISBN 978-5-6052809-1-0



9 785605 280910 >

УДК 373.3.035(073)

ББК 74.100.5

© ФГБОУ ВДЦ «Орлёнок», 2024

Содержание

1. Введение.....	4
2. Пояснительная записка	6
3. Организация внеурочной деятельности в рамках программы «Орлята России»	9
3.1. Построение курса внеурочной деятельности для 1 класса.....	9
3.2. Логика построения треков	13
3.3. Содержание курса внеурочной деятельности для 1 класса.....	14
4. Целевой блок и предполагаемые результаты освоения курса внеурочной деятельности	33
5. Календарно-тематическое планирование программы 1 класса.....	36
6. Методическое и материальное обеспечение Программы	38
6.1. Памятка по организации коллективного творческого дела.....	39
6.2. Методика ЧТП – чередования творческих поручений	40
6.3. Занятия подготовительного этапа для активного включения в Программу	41
6.4. Вводный Орлятский урок для 1 класса	51
6.5. Методические рекомендации к проведению официальной Церемонии посвящения обучающихся в Орлята России	57
6.6. Технологические карты занятий	72
6.6.1. Занятия трека «Орлёнок-Эрудит».....	72
6.6.2. Занятия трека «Орлёнок-Мастер»	79
6.6.3. Занятия трека «Орлёнок-Доброволец»	86
6.6.4. Занятия трека «Орлёнок-Спортсмен»	93
6.6.5. Занятия трека «Орлёнок-Хранитель исторической памяти»	100
6.6.6. Занятия трека «Орлёнок-Эколог».....	108
6.6.7. Занятия трека «Орлёнок-Лидер»	116
6.7. Конспекты игровых занятий для подведения итогов года участия в программе «Орлята России» для 1 класса	122
6.7.1. Итоговая игра «Тайна за 7-ю печатями» (1 вариант)	122
6.7.2. Итоговая игра «Тайна за 7-ю печатями» (2 вариант)	126
7. Полезная копилка для учителей Орлят России	132
8. Библиографический список.....	133

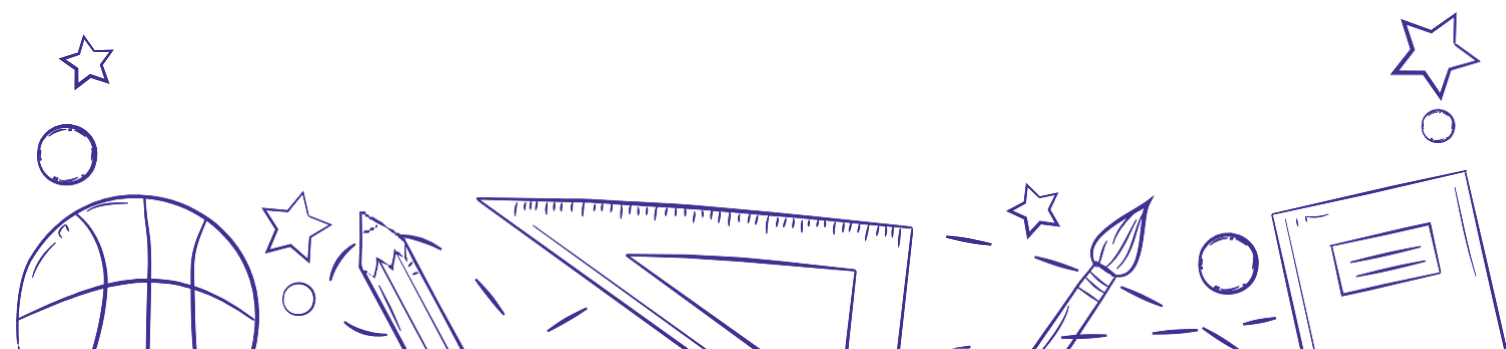

1. Введение

Стратегические цели системы образования и воспитания призваны обеспечить «создание основы для устойчивого социально-экономического и духовного развития России, утверждение её статуса как великой державы в сфере образования, культуры, искусства, науки, высоких технологий и экономики» (Национальная доктрина развития образования в РФ до 2025 г.).

За последнее время принято государственных документов, активно влияющих на процессы воспитания и социализации детей и молодежи: Конституция Российской Федерации 2020 г., Стратегия национальной безопасности Российской Федерации 2021 г., Федеральные государственные образовательные стандарты начального и основного общего образования (2021 г.), Федеральный проект «Патриотическое воспитание граждан РФ», Стратегия развития воспитания в Российской Федерации на период до 2025 г. и другие.

Содержание государственных документов, направленных на совершенствование системы образования, сегодня задаёт вектор развития воспитательной работы среди детей и молодёжи Российской Федерации и приоритетными задачами в сфере воспитания детей определяет:

- «...развитие высоконравственной личности, разделяющей российские традиционные духовные ценности, обладающей актуальными знаниями и умениями, способной реализовать свой потенциал в условиях современного общества, готовой к мирному созиданию и защите Родины» (Стратегия развития воспитания в Российской Федерации на период до 2025 г.);
- «...воспитание гармонично развитой и социально ответственной личности на основе духовно-нравственных ценностей народов Российской Федерации, исторических и национально-культурных традиций» (Федеральный закон № 304 от 31.07.2020 г. «О внесении изменений в ФЗ «Об образовании в РФ» по вопросам воспитания обучающихся»).

Разработка и реализация федеральных и региональных программ воспитания обучающихся позволяет создать институциональную среду, учитывающую как законодательную базу и нормативные документы, так и общественное мнение по вопросам образования и воспитания подрастающего поколения, а также сконцентрировать воспитательный потенциал различных социальных институтов. Придание воспитанию институционального характера повышает уровень ответственности всех участников процесса воспитания (учащихся, педагогов, родителей, социальных партнёров) и максимально способствует решению таких задач, как сохранение исторической преемственности поколений; воспитание бережного отношения к историческому и культурному наследию народов России; воспитание патриотов своей страны, граждан, способных как к социализации в условиях гражданского общества, так и к противодействию негативным социальным процессам.

Отдельное внимание при разработке и реализации программ воспитания детей и молодёжи уделяется процессам управления существующими рисками и вызовам современного детства: негативному влиянию информационной социализации и цифрового пространства, социальной разобщенности детей и взрослых, росту числа детей и подростков с асоциальным и антисоциальным поведением, суицидальным актам и самоповреждению со стороны детей. Особенности содержания всех модулей программы развития социальной активности обучающихся начальных классов «Орлята России» (учебно-методический комплекс к внеурочной деятельности, программы летнего отдыха детей младшего школьного возраста, курсы подготовки

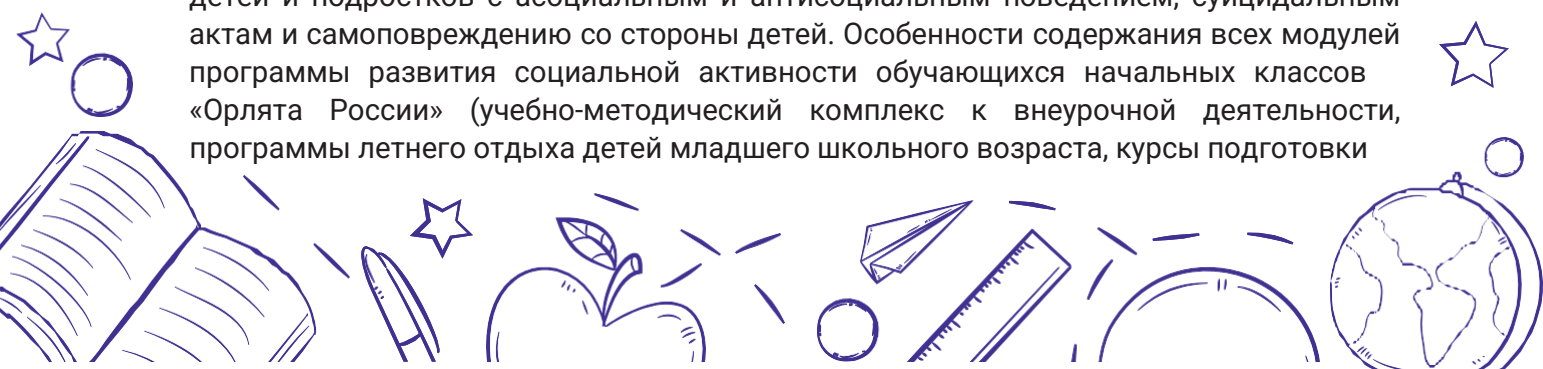

и повышения квалификации учителей начальных классов к реализации Программы), а также использование в качестве базовой методики коллективно-творческой деятельности в сочетании с учётом возрастных особенностей развития личности младшего школьника позволяют педагогам выстраивать воспитательный процесс, нивелируя обозначенные риски.

Особое положение в системе непрерывного образования и воспитания детей занимают дети 7–10/11 лет, обучающиеся начальной общеобразовательной школы. Возрастные особенности самой сенситивной к воспитательным влияниям возрастной группы детей создают существенные социально-педагогические возможности развития их социальной активности. Начальная школа выступает фундаментом в процессе социального воспитания, осмысления ребёнком себя в окружающем мире, выстраивания системы коммуникации со сверстниками и взрослыми. Именно поэтому важно выстроить систему включения младшего школьника в общественную жизнь класса как основной социальной группы, в которой происходит его становление как члена общества.

Вовлечение данной категории школьников в социальную жизнь целесообразно осуществлять в рамках системно-деятельностного подхода, в котором главное место отводится активной и разносторонней, в максимальной степени самостоятельной продуктивной деятельности ребёнка, широкому использованию в работе с детьми современных игровых технологий, социального проектирования, интерактивных методов, позволяющих моделировать социальные процессы и явления с учётом возраста и сформированного ранее социального опыта общения, взаимодействия и сотрудничества детей.

Дети этого возраста стремятся утвердить своё право на самостоятельность, быть как взрослые; получить признание своих возможностей; желают участвовать в разнообразных делах наравне со взрослыми. Это период начала формирования гражданской идентичности. Предполагается, что дети осваивают групповые (социальные) нормы и ценности поведения, активно овладевают культурным наследием, принимают на себя ответственность за культуру группового гражданского действия.

Реалии современного общества предъявляют к юным гражданам страны особые требования, связанные с проявлением инициативы, ответственности, самостоятельности, активности. Успешность решения жизненных задач обусловлена способностью школьников находить нетривиальные решения, проявлять энергичность, настойчивость, формулировать цели, для реализации которых необходимо привлекать и использовать ресурсы, строить свои деловые и межличностные отношения в социальной среде.

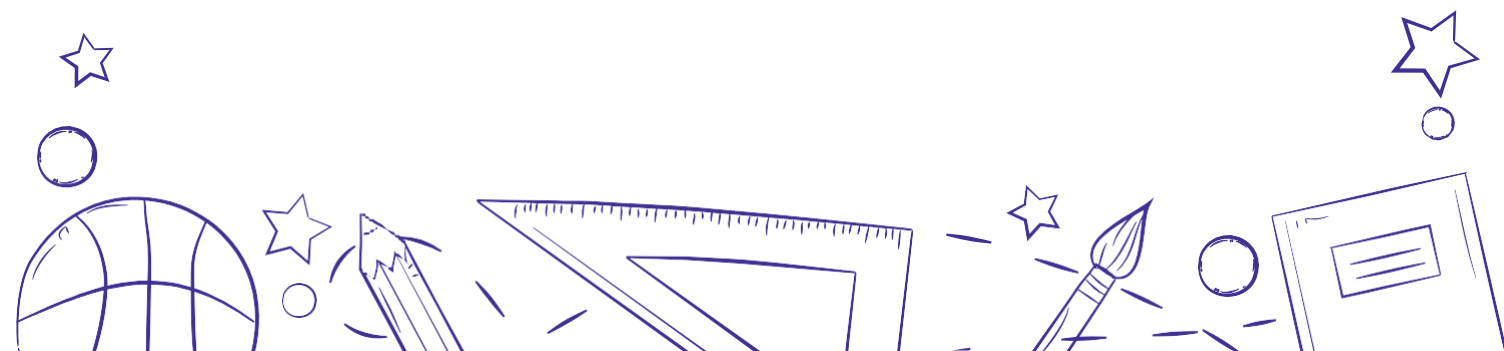

2. Пояснительная записка

Содержательные основы программы развития социальной активности обучающихся начальных классов «Орлята России»

В рамках указанных выше тенденций была разработана программа развития социальной активности обучающихся начальных классов «Орлята России» (далее – Программа, программа «Орлята России»). Внедрение программы «Орлята России» в практику общеобразовательных школ Российской Федерации позволяет решать одну из главных задач государственной политики в сфере образования – сохранение и развитие единого образовательного пространства России.

Актуальность программы «Орлята России»

Актуальность продиктована общим контекстом изменений в образовательной политике, связанных с усилением роли воспитания в образовательных организациях (поправки в ФЗ № 273 «Об образовании в Российской Федерации»). Так, «активное участие в социально значимой деятельности» артикулируется как в текстах последнего ФГОС начального общего образования, так и в Примерной рабочей программе воспитания, в которой указывается, что «поощрение социальной активности обучающихся» может рассматриваться в качестве «основной традиции воспитания в образовательной организации».

Участие детей и педагогов в программе «Орлята России» способствует восстановлению богатого опыта воспитательной работы с подрастающим поколением и его дальнейшему развитию с учётом всех вызовов современного мира.

В данном разделе мы определим своё понимание основных понятий и категорий, заложенных в Программе.

Тезаурус основных понятий программы «Орлята России»

Понятие «социальная активность младшего школьника» в контексте Программы рассматривается как творчески-преобразовательное отношение социального субъекта к окружающей его социальной и природной среде, проявление возможностей и способностей человека как члена социума, устойчивое активное отношение личности к отдельным общностям или обществу в целом. Развитие социальной активности отражает превращение личности из объекта в субъект общественных отношений.

Воспитание – деятельность, направленная на развитие личности, создание условий для самоопределения и социализации обучающихся на основе социокультурных, духовно-нравственных ценностей и принятых в российском обществе правил и норм поведения в интересах человека, семьи, общества и государства, формирование у обучающихся чувства патриотизма, гражданственности, уважения к памяти защитников Отечества и подвигам героев Отечества, закону и правопорядку, человеку труда и старшему поколению, взаимного уважения, бережного отношения к культурному наследию и традициям многонационального народа Российской Федерации, природе и окружающей среде (Федеральный закон № 273 «Об образовании в Российской Федерации»).

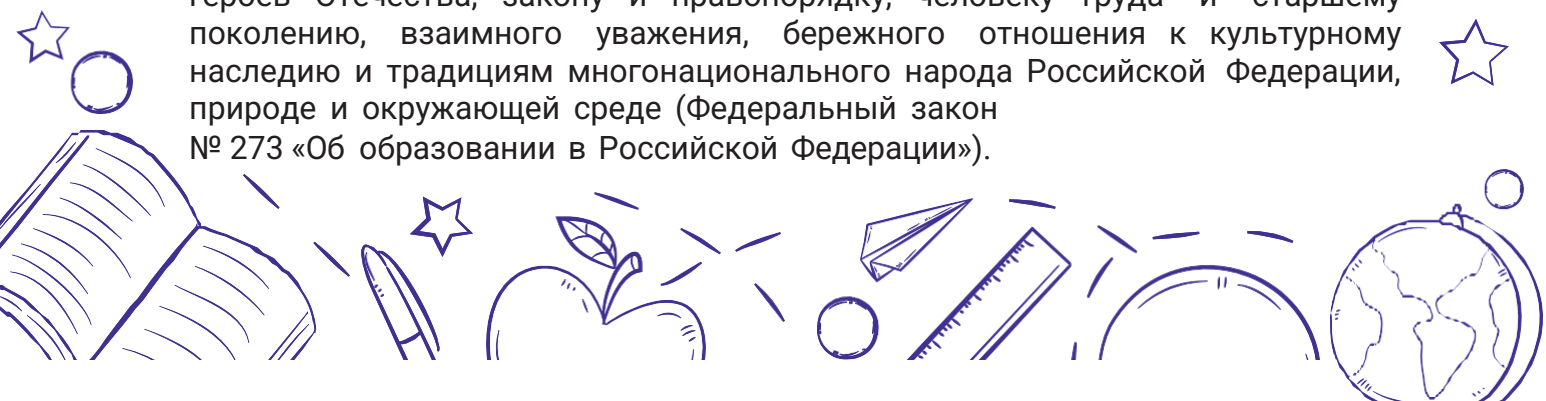

Коллективная творческая деятельность – это совместная деятельность детей и взрослых, направленная на развитие навыков социального взаимодействия и творческих способностей каждого участника деятельности, интеллектуальное развитие, а также формирование организаторских способностей (Иванов И.П. *Энциклопедия коллективных творческих дел.* – М.: Педагогика, 1989. – 208 с.).

Событийность – это принцип, предполагающий, что для эффективного воспитания необходимо повседневную, будничную жизнь детей насыщать яркими, запоминающимися событиями, которые были бы привлекательны для детей и обладали бы при этом достаточным воспитательным потенциалом (Степанов П.В. *Современная теория воспитания: словарь-справочник / Под ред. Н.Л. Селивановой.* – М.: АНО Издательский дом «Педагогический поиск», 2016. – С. 30).

Детский коллектив – группа детей, в которой создаётся система высоконравственных и эстетически воспитывающих общественных отношений, деятельности и общения, способствующая формированию личности и развитию индивидуальности каждого её члена (Ковалёва А.Г. *Педагогика «Орлёнка» в терминах и понятиях: уч. пособие-словарь / А.Г. Ковалёва, Е.И. Бойко, С.И. Панченко, И.В. Романец, А.М. Кузнецова.* – М: Собеседник, 2005. – 192 с.).

Ценность – значимость для людей тех или иных объектов и явлений (Степанов П.В. *Современная теория воспитания: словарь-справочник / Под ред. Н.Л. Селивановой.* – М.: АНО Издательский дом «Педагогический поиск», 2016. – С. 47).

Микрогруппа – одно из пространств общения и деятельности обучающихся начальных классов в детском коллективе или внутри детско-взрослого сообщества.



Ценностные основания программы «Орлята России»

Примерная рабочая программа воспитания, задавая целевые ориентиры и требования к результатам программ воспитания образовательных учреждений, обеспечивает соответствие ФГОС, единство воспитательного пространства и его смыслов в образовательных учреждениях Российской

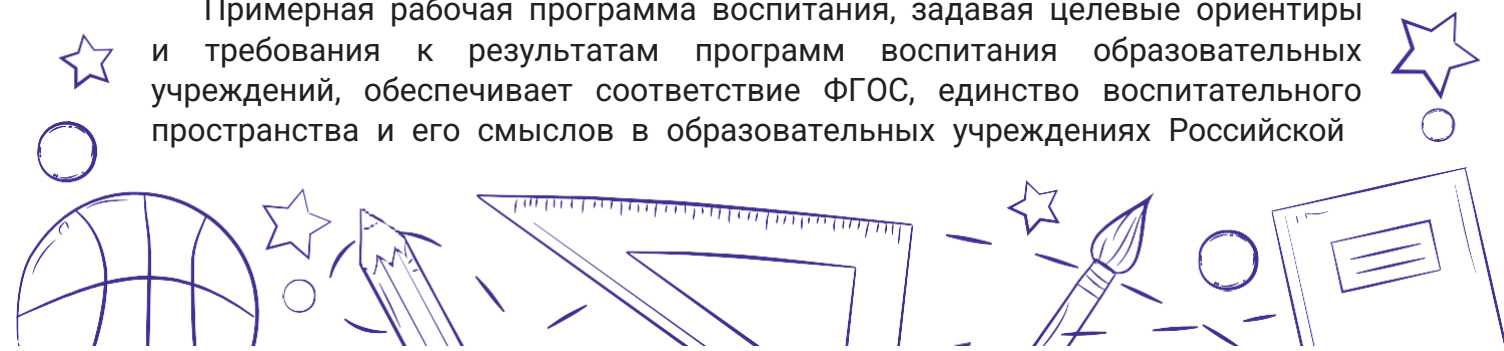

Федерации, а также позволяет на основе российских базовых национальных ценностей выделить ценностные основания программы «Орлята России»: Родина, Семья, Команда, Природа, Познание, Здоровье.

Родина – воспитание любви к родному краю, Родине, своему народу, дому, земле, людям, желание служить своему Отечеству тем делом, к которому есть призвание, и быть полезным своей стране; формирование российского национального исторического сознания, российской культурной идентичности через уважение национальных традиций народов России, истории и культуры своей страны.

Семья – основа развития страны и благосостояния народа, исток добра, любви, верности, поддержки, сочувствия, взаимного уважения, возможность сохранения добрых семейных традиций с учётом национальных и религиозных принадлежностей.

Команда – содружество, искренность, уверенность в успехе; совместная деятельность в соответствии с нравственными нормами; умение отдавать своё время другому и бескорыстно приходить на помощь, желание добра и блага другому.

Природа – бережное и ответственное отношение к окружающей среде, природному наследию своей страны, осознание влияния людей на окружающую среду, понимание зависимости жизни людей от природы.

Познание – открытие окружающего мира и понимание себя в нём; активность, любознательность и самостоятельность в познании, первоначальные представления о многообразии и взаимосвязи природных и социальных явлений и объектов, о науке и научном знании.

Здоровье – равнение на чемпионов, ценность здорового образа жизни; безопасное поведение как в быту, так и в информационной среде, принятие своей половой принадлежности.

Главным принципом участия в Программе должно стать: всё делать вместе, сообща и делать для других! Вместе – радости и удачи, вместе – активное действие и увлекательное приключение!

Методологической основой Программы является воспитание в коллективной творческой деятельности, автор которой, доктор педагогических наук, профессор, академик Российской академии образования (РАО) Игорь Петрович Иванов, считал, что самый педагогически эффективный коллектив – это единое содружество взрослых и детей, а самая эффективная воспитывающая деятельность – та, что создаётся и развивается самими воспитанниками, вовлечёнными в процесс жизнетворчества.

В.А. Сухомлинский писал: «В школе учат не только читать, писать и считать, но и думать, познавать окружающий мир и богатства науки и искусства. В школе учат жить. В школе учатся жить».

Материалы Программы позволяют педагогам использовать подготовленные материалы в работе с детьми 1–4 классов. Логика реализации и содержание треков Программы учитывают разницу в развитии между обучающимися 1 класса и более старших параллелей.



3. Организация внеурочной деятельности в рамках программы «Орлята России»

3.1. Построение курса внеурочной деятельности для 1 класса

Первоклассники занимают особое место среди обучающихся начальных классов. Учитывая их физиологические, психологические и познавательные особенности развития, учитель должен первоначально решить вопросы, связанные с адаптацией детей к учебному процессу. Поэтому вхождение в программу «Орлята России», знакомство с треками для ребят 1 класса начинается со 2-й четверти. Последовательность треков, а также количество занятий в каждом треке для обучающихся в 1 классе отличается от предлагаемых для остальной начальной школы.

Для подготовки первоклассников к участию в программе «Орлята России» в 1 четверти учителю предлагается провести с детьми четыре игровых занятия – по два в каждом месяце четверти.

Четверть	Деятельность	Даты	Комментарии
1	<p>4 игровых занятия для:</p> <ul style="list-style-type: none"> – вхождения ребёнка в ритм и атмосферу школьной жизни; – включения детей в деятельность, мотивирующую на дальнейшее участие в Программе. <p>Занятия:</p> <ul style="list-style-type: none"> – с использованием игр на командообразование, создание благоприятной психоэмоциональной атмосферы в классе, мотивацию участия в Программе; – для приобретения опыта совместной деятельности в команде; – для выявления лидеров и формирования в дальнейшем микрогрупп для использования методики ЧТП (чередования творческих поручений); – первичная оценка уровня сплочённости класса. 	сентябрь – октябрь	<p>В 1 четверти учителю необходимо решить ряд главных задач: введение первоклассника в новый для него школьный мир, помощь ребёнку в адаптации к новым социальным условиям, сохранение/настрой на позитивное восприятие учебного процесса. А также развитие мотивации детей на участие в программе «Орлята России».</p> <p>У каждого учителя есть собственный опыт решения вышеобозначенных задач, и к этому опыту в рамках подготовки к участию в программе «Орлята России» мы предлагаем добавить проведение четыре игровых занятий.</p> <p>Дни и время, удобные для их проведения, педагог выбирает самостоятельно.</p>



Четверть	Деятельность	Даты	Комментарии
Каникулы			
2	Вводный Орлятский урок для первоклассников	ноябрь	Основными задачами являются старт Программы для детей и эмоциональный настрой класса на участие в Программе.
	Церемония посвящения	ноябрь	Торжественное событие, предваряющее участие класса в программе «Орлята России», где обучающиеся обещают следовать правилам и законам Орлят, получают свидетельства, удостоверяющие звание «Орлята России».
	«Орлёнок-Эрудит»	ноябрь	Ко 2 четверти учебный процесс и все связанные с ним новые правила жизнедеятельности становятся для ребёнка более понятными. Данный трек позволит, с одной стороны, поддержать интерес к процессу получения новых знаний, с другой стороны – познакомить обучающихся с разными способами получения информации.
	«Орлёнок-Мастер»	декабрь	Мастерская Деда Мороза: подготовка класса и классной ёлки к новомуднему празднику / участие в новогоднем классном и школьном празднике.
Каникулы			
3	«Орлёнок-Доброволец»	январь	Тематика трека актуальна круглый год. Важно как можно раньше познакомить обучающихся с понятиями «доброволец», «волонтёр», «волонтёрское движение». Рассказывая о тимуровском движении, в составе которого трудились их бабушки и дедушки, показать преемственность традиций помощи и участия.

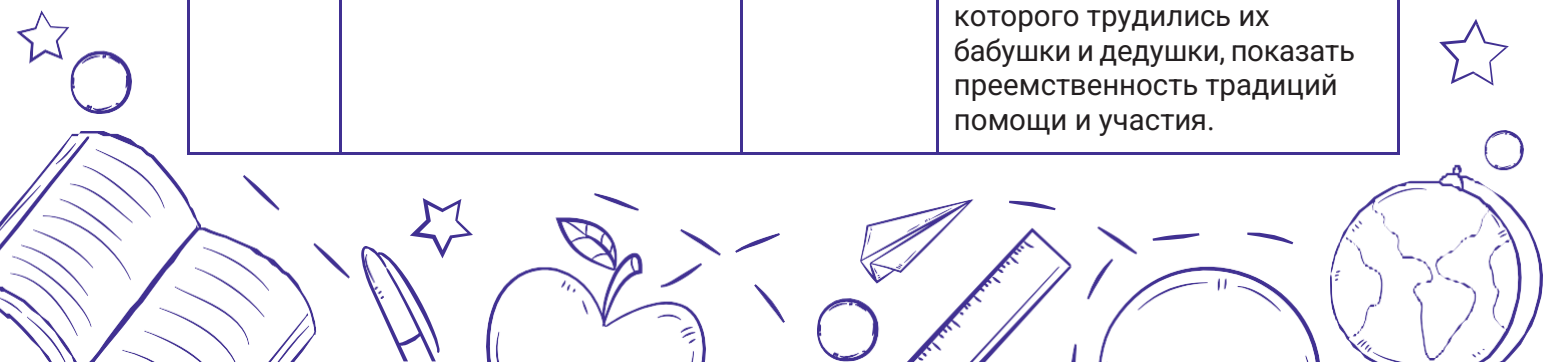

Четверть	Деятельность	Даты	Комментарии
	«Орлёнок-Спортсмен»	январь – февраль	К середине учебного года у всех школьников нарастает гиподинамический кризис, повышается утомляемость. Как следствие, согласно статистике, это один из периодов повышения заболеваемости среди детей школьного возраста. Рекомендуем к предложенному содержанию трека добавить больше занятий, связанных с двигательной активностью, нахождением детей на свежем воздухе.
Каникулы			
	«Орлёнок-Хранитель исторической памяти»	февраль – март	Основная смысловая нагрузка трека: Я – хранитель традиций своей семьи, Мы (класс) – хранители своих достижений, Я/Мы – хранители исторической памяти своей страны. Решению задач трека будет способствовать празднование важных дат: Дня защитника Отечества, Международного женского дня и других праздников.
	«Орлёнок-Эколог»	март – апрель	Пробуждение природы после зимы даёт учителю более широкие возможности для проведения трека. Часть мероприятий можно уже проводить за пределами здания школы.
Каникулы			
4	«Орлёнок-Лидер»	апрель – май	В логике Программы важно, чтобы максимальное количество треков прошло до трека «Орлёнок-Лидер», так как он является треком, подводящим итоги участия первоклассников в Программе в учебном году.

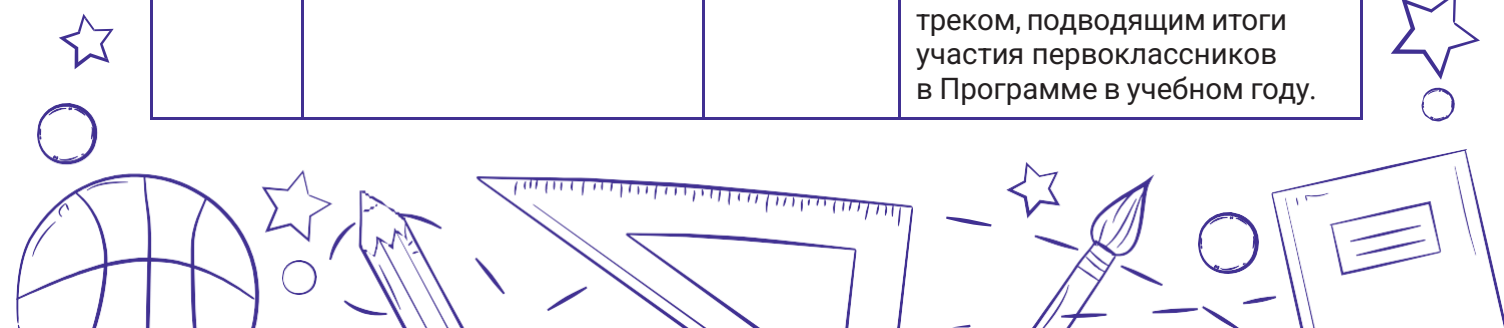

Четверть	Деятельность	Даты	Комментарии
			Основной задачей является оценка уровня сплочённости класса и приобретенных ребёнком знаний и опыта совместной деятельности в классе как коллективе.
	Подведение итогов участия в Программе в текущем учебном году	май	В учебно-методическом комплексе – использование игровых методов диагностики результатов. Основными результатами, которые нам необходимо оценить станут: <ul style="list-style-type: none">• сформированность класса как коллектива;• личностное развитие ребёнка (изменение его позиции от «наблюдателя» до «активного участника»);• уровень принятия/ осознания ценностей, заложенных в Программе.

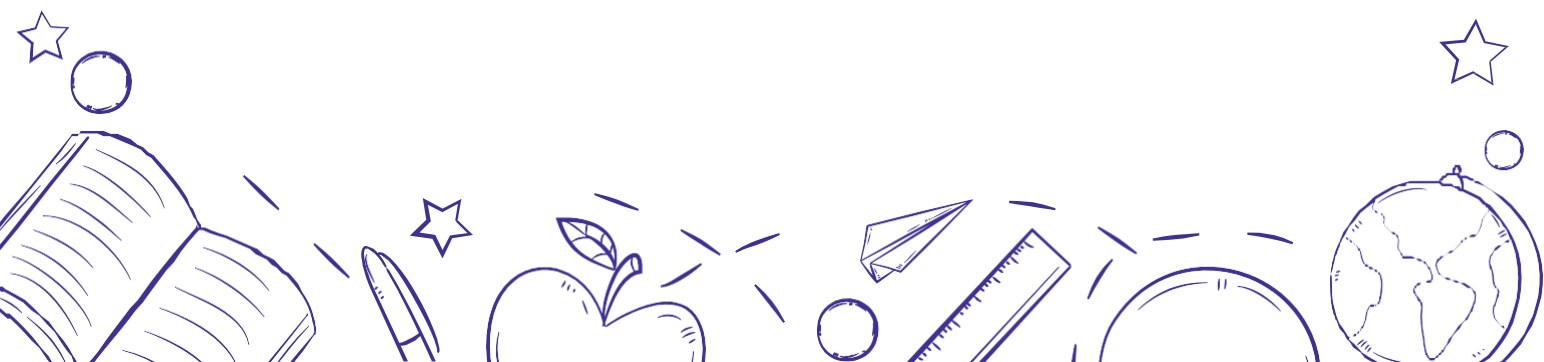

3.2. Логика построения учебного года

Подготовка к участию в Программе

4 игровых занятия

Вводный Орлятский урок

1-е занятие

Погружение в тематику трека (работа с понятиями, качествами – 1 класс – устно)

2-е занятие

Занятия/ мастер-классы, участие в которых поможет детям выработать идею для коллективного творческого дела

3–5-е занятия

Встречи с интересными людьми по тематике трека.
Подведение итогов, опорные схемы, анализ, награждение.
Диагностика.
**Готовится педагогом по предложенным рекомендациям с учётом регионального компонента.*

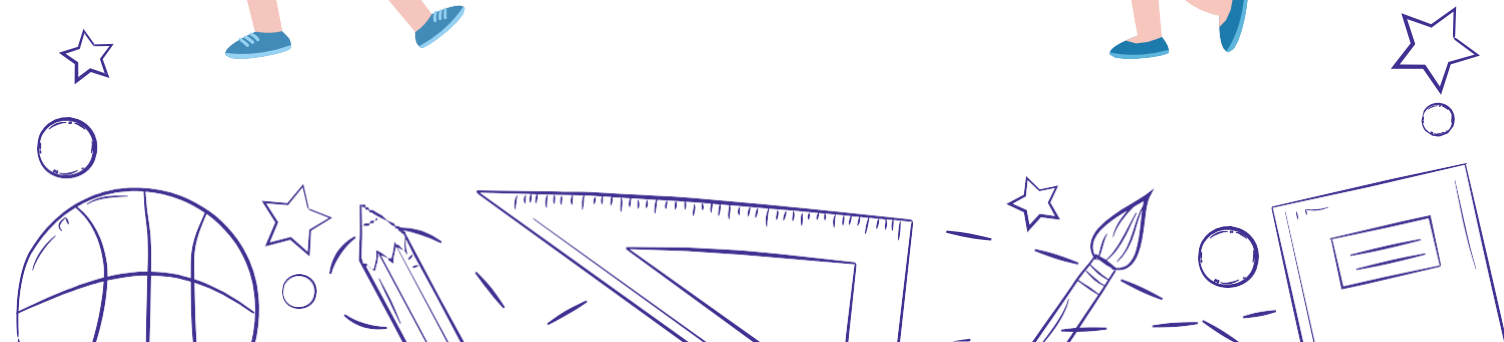

3.2. Содержание курса внеурочной деятельности для 1 класса



Трек «Орлёнок-Эрудит» – 5 занятий

Ценность трека: познание

Символ трека – конверт копилка Эрудита

Трек «Орлёнок-Эрудит» занимает первый месяц 2 четверти. Именно к этому времени учебный процесс и все связанные с ним новые правила жизнедеятельности становятся для первоклассника более понятными. Данный трек позволит, с одной стороны, поддержать интерес к процессу получения новых знаний, с другой стороны, познакомить обучающихся с разными способами получения информации.

№ п/п	Тема	Содержание темы	Виды деятельности	Формы организации занятий
1.	«Кто такой эрудит?»	Введение в тему, мотивация, целеполагание. Знакомство с понятием «Эрудит»: лексическая работа — разбираем значение нового слова. Учитель организует обсуждение вопроса: как называют тех, кто много знает, тех, кто обладает большими знаниями? Для достижения цели занятия используется игровое взаимодействие с мультгероями.	Познавательная, игровая. Взаимодействие – групповое, фронтальное, индивидуальное.	Просмотр мультфильма; решение ребусов, кроссвордов, загадок; танцевальная пауза.
2.	«Эрудит – это ...»	Совместно с детьми обсуждает и фиксирует качества личности, необходимые для того, чтобы стать и быть эрудитом. Через групповую работу учатся рассуждать и слушать другого, работать	Познавательная, игровая, проблемно-ценностное общение. Взаимодействие – групповое, фронтальное, индивидуальное.	Диалог с детьми; работа в парах; высказывание детьми своей точки зрения; логические и интеллектуальные игры-минутки.

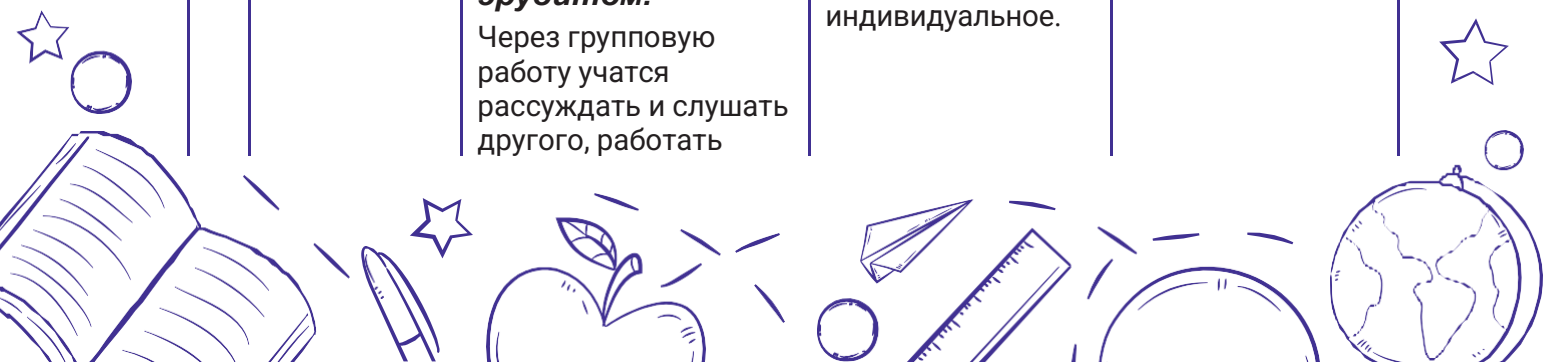

№ п/п	Тема	Содержание темы	Виды деятельности	Формы организации занятий
3.	«Всезнайка»	Учимся узнавать главные качества эрудита, осознавать ценность умственного труда в жизни человека. Определяем значимость совместной работы. <i>*Работа с конвертом-копилкой трека «Орлёнок-Эрудит».</i>	Познавательная, игровая, проблемно-ценностное общение. Взаимодействие – групповое, фронтальное, индивидуальное.	Повторение материала.
4.	«Встреча с интересным эрудитом – книгой»	Выход в библиотеку (районная, школьная), совместно с библиотекарем знакомство с детскими энциклопедиями и другими интересными книгами, запись обучающихся в библиотеку.	Познавательная, проблемно-ценностное общение. Взаимодействие – групповое, фронтальное, индивидуальное	Посещение библиотеки; работа с книгой.
5.	«Подведём итоги»	Смотрят фото или видео, как проходил трек, открывают конверт-копилку, анализируют результат, совместно составляют опорную схему: чему научились, что узнали.	Познавательная, проблемно-ценностное общение. Взаимодействие – групповое, фронтальное, индивидуальное.	Работа в парах; просмотр фото/видео; составление и использование опорных схем.



Трек «Орлёнок-Мастер» – 5 занятий

Ценности, значимые качества трека: познание
Символ трека – Шкатулка Мастера

В рамках данного трека дети знакомятся с тезисом, что можно быть мастерами в разных сферах деятельности, в разных профессиях. Здесь первоклассники готовят новогодний спектакль, концерт или представление, а также знакомятся с лучшими мастерами своего дела (на уровне региона

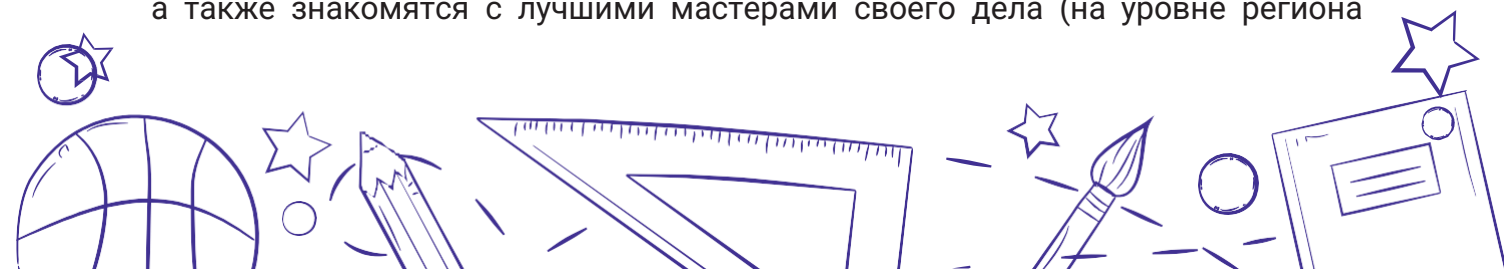

16 3. Организация внеурочной деятельности в рамках программы «Орлята России» или страны).



№ п/п	Тема	Содержание темы	Виды деятельности	Формы организации занятий
1.	«Мастер – это ...»	<p>Введение в тему, мотивация, целеполагание. Знакомство с понятием «Мастер»: лексическая работа – разбираем значение нового слова. Работа в парах – рассказы первоклассников друг другу о родителях как мастерах своего дела («Моя мама мастер своего дела. Она...»).</p> <p>Блицвысказывания ребят: «Я узнал, что у Никиты мама – повар. Она мастер готовить салаты».</p> <p>Пробуем себя в роли мастера. Задаём вопросы: Что может делать мастер? Хотите попробовать себя в роли мастера?</p> <p>Обсуждаем, придумываем, делаем простое оригами, дорисовываем, создаем коллективную работу по объединению оригами в единый смысловой сюжет, после чего организовывается творческое выступление учащихся.</p> <p>Подводим итоги: Кто такой мастер? Кто может быть мастером? Какими мы были мастерами? Что нужно сделать нам, чтобы стать мастерами? Как мастер создаёт свою работу – придумывает, делает/создаёт, показывает и радуется других?</p> <p><i>*Работа с символом трека – Шкатулкой Мастера.</i></p>	<p>Познавательная, досугово-развлекательная, художественное творчество, проблемно-ценностное общение.</p> <p>Взаимодействие – групповое, фронтальное, индивидуальное.</p>	<p>Прослушивание стихотворения; просмотр мультфильма; обсуждение вопросов; изготовление оригами; танцевальная пауза.</p>



№ п/п	Тема	Содержание темы	Виды деятельности	Формы организации занятий
2.	«Мастерская Деда Мороза...»	<p>Реализуем нашу идею (учитель выстраивает занятие на основе этапов коллективной творческой деятельности).</p> <p><i>*Работа с символом трека «Орлёнок-Мастер». В Шкатулку вкладываем итоги дела (например, видео с впечатлениями ребят на флеш-носителе).</i></p> <p>Для создания новогоднего настроения в классе и формирования чувства коллектива ребята вместе с педагогом изготавливают одну большую новогоднюю гирлянду. Работа идет под девизом: Одной большой командой делаем общее дело!</p>	<p>Познавательная, досугово-развлекательная, художественное творчество, проблемно-ценностное общение.</p> <p>Взаимодействие – групповое, фронтальное, индивидуальное.</p>	<p>Отгадывание загадок; деление на группы; танцевальная пауза.</p>
3.	«Класс мастеров»	<p>Основной посыл данного занятия — реализация идей по украшению класса или классной ёлки, знакомство с историей новогодних игрушек в России, праздника Нового года в целом.</p> <p>Обучающиеся продолжают создавать атмосферу праздника и волшебства своими силами. Отличительной чертой является то, что дело реализуется всеми обучающимися под руководством педагога — дети выдвигают свои предложения, идеи, инициативы.</p> <p><i>*Работа с символом трека – Шкатулкой Мастера. В шкатулку вкладываем идеи по</i></p>	<p>Познавательная, художественное творчество.</p> <p>Взаимодействие – групповое, фронтальное, индивидуальное.</p>	<p>Реализация идей по украшению класса/ классной ёлки; знакомство с историей новогодних игрушек.</p>

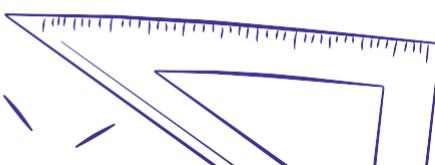

№ п/п	Тема	Содержание темы	Виды деятельности	Формы организации занятий
		Нового года, игрушки, подарки, сделанные стараниями ребят.		
4.	«Классная ёлка»	<p>Данное занятие отводится для проведения самого праздника Нового года. Классный коллектив своими силами, идеями, инициативами, с поддержкой педагога и родителей устраивает Новый год на свой лад, соблюдая придуманные ими же традиции.</p> <p>Все дети, родители, учитель и старшекласник-наставник класса (если есть) становятся актёрами, декораторами, художниками, костюмерами, сценаристами. Праздник от самого начала до конца пропитан гордостью за свой класс и себя как члена коллектива.</p> <p><i>*Работа с символом трека – Шкатулкой Мастера. В шкатулку вкладываем фотографии праздника Нового года, подарочки, открытки – всё, созданное детьми.</i></p>	<p>Познавательная, художественное творчество.</p> <p>Взаимодействие – групповое, фронтальное, индивидуальное.</p>	<p>Украшение классной ёлки; знакомство с историей Нового года и новогодних игрушек.</p>
5.	«Новогоднее настроение»	<p>Занятие-подведение итогов трека. Смотрят видеоролик/ слайд-шоу, демонстрирующий процесс прохождения трека, делятся впечатлениями, мнениями.</p> <p><i>*Работа с символом</i></p>	<p>Познавательная, художественное творчество.</p> <p>Взаимодействие – групповое, фронтальное, индивидуальное.</p>	<p>Просмотр фото/ видео – анализ результатов; составление опорной схемы.</p>

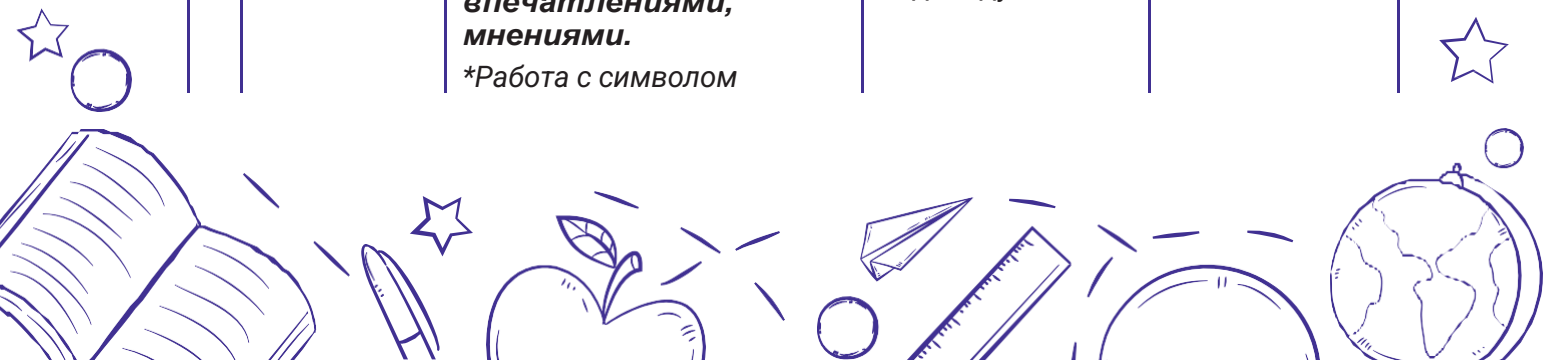



Трек «Орлёнок-Доброволец» – 5 занятий

Ценности, значимые качества трека: милосердие, доброта, забота

Символ трека – Круг Добра

Реализация трека проходит для ребят 1-х классов зимой, но его тематика актуальна круглый год. Важно, как можно раньше, познакомить обучающихся с понятиями «доброволец», «волонтер», «волонтерское движение». Рассказывая о тимуровском движении, в котором участвовали их бабушки и дедушки, показать преемственность традиций помощи и участия.

№ п/п	Тема	Содержание темы	Виды деятельности	Формы организации занятий
1.	«От слова – к делу»	<p>Введение в тему. Мотивация, целеполагание. Знакомство с понятиями «добро», «доброволец», «волонтер», «добровольчество»: лексическая работа – значения новых слов.</p> <p>На занятии прослушивают песню или устраивают просмотр отрывка «Если добрый ты» из мультфильма про Кота Леопольда, чтение рассказа «Просто старушка» В. Осеевой для того, чтобы помочь детям охарактеризовать те или иные поступки, действия, сделать выводы. Можно использовать такой приём: «Ребята, прижмите свои ладошки к сердцу, закройте глаза, улыбнитесь, подумайте о чём-то добром. Кто готов, откройте глаза. Прикоснитесь ладошками к своему соседу, пожелайте друг другу всего самого хорошего».</p>	<p>Познавательная, проблемно-ценностное общение.</p> <p>Взаимодействие – групповое, фронтальное, индивидуальное.</p>	<p>Прослушивание песни или просмотр мультфильма; анализ рассказа; танцевальная пауза.</p>

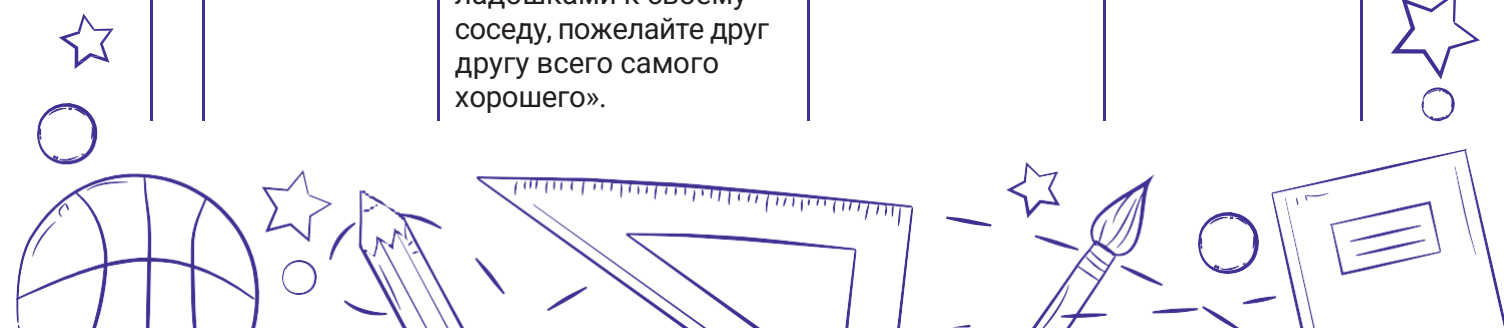

№ п/п	Тема	Содержание темы	Виды деятельности	Формы организации занятий
		<p>Происходит знакомство с символом волонтерства – приподнятая рука с раскрытой ладонью и сердцем.</p> <p><i>*Работа с символом трека «Орлёнок-Доброволец» – Кругом Добра</i></p>		
2.	«Спешить на помощь безвозмездно»	<p>Важно с детьми прийти к пониманию того, что в их силах делать добрые дела. Вместе их придумать, обсудить, решить, что можно сделать уже в ближайшее время. Знакомству детей с понятиями «добро» и «добровольчество» способствует решение первоклассниками проблемных ситуаций.</p> <p><i>Работая в микрогруппах, дети обсуждают в проблемы, касающиеся темы добровольчества, анализируют, примеряют на себя разные роли и ситуации. Деятельность в микрогруппах по 3 человека позволяет увидеть и услышать разные мнения и точки зрения.</i></p> <p><i>*Работа с символом трека «Орлёнок-Доброволец» – Кругом Добра.</i></p>	<p>Познавательная, проблемно-ценностное общение.</p> <p>Взаимодействие – групповое, фронтальное, индивидуальное.</p>	<p>Участвуют в игре; обсуждении ситуаций; создание «Классного Круга Добра»; танцевальная пауза.</p>
3.	«Совместное родительское собрание «Наша забота!»	<p>Совместное обсуждение с родителями и детьми: Что значит делать добро для бабушек и дедушек (родным, соседям)? Что значит быть</p>	<p>Познавательная, проблемно-ценностное общение.</p> <p>Взаимодействие – групповое,</p>	<p>Обсуждение вопросов; дела, направленные на сплочение детско-взрослого коллектива.</p>

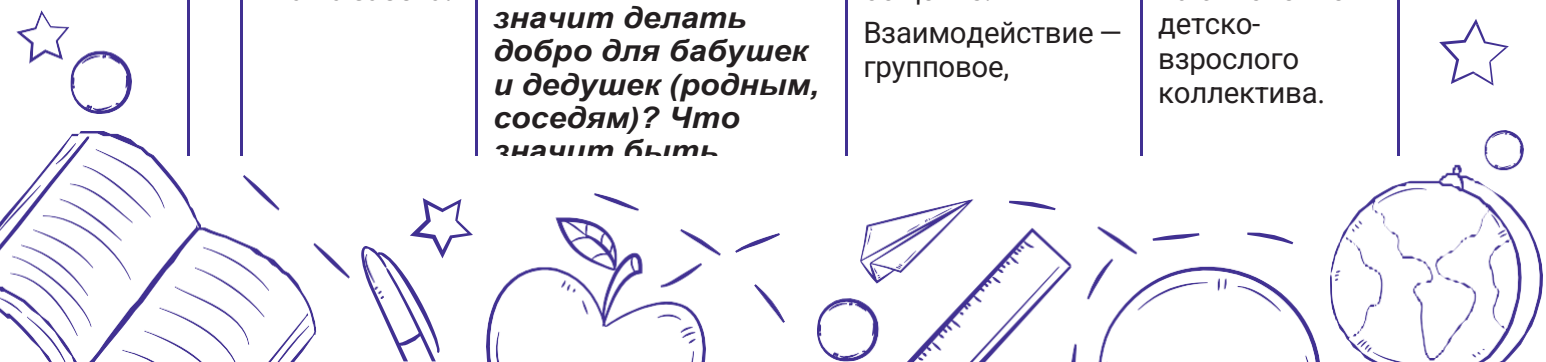

№ п/п	Тема	Содержание темы	Виды деятельности	Формы организации занятий
		<p>Обучающиеся становятся соучастниками коллективного благородного дела. Важным моментом является то, что родители включаются и совместно с детьми и педагогом выбирают то доброе дело, которое по силам и взрослым, и первоклассникам.</p> <p>Дети на примере своих родителей учатся тому, как распределять роли, выполнять поручения, вести конструктивные разговоры, то есть работе в команде на благо добра.</p> <p><i>*Работа с символом трека «Орлёнок-Доброволец» – Кругом Добра.</i></p>	фронтальное, индивидуальное.	
4.	«Доброволец – это доброе сердце»	<p>Встреча с гостем, который достиг успехов в области добровольчества.</p> <p><i>*Работа с символом трека «Орлёнок-Доброволец» – Кругом Добра.</i></p> <p>Дополняют «Классный Круг Добра» впечатлениями о встрече.</p>	<p>Познавательная, проблемно-ценностное общение.</p> <p>Взаимодействие – групповое.</p>	Встреча с волонтером; интервью-беседа.
5.	«Подведём итоги»	<p>Творческая работа «Классный Круг Добра». Дополняем качествами добровольца (выбирая из предлагаемого педагогом списка: милосердный, злой, отзывчивый, вредный...).</p> <p><i>*Работа с символом трека «Орлёнок-Доброволец».</i></p>	<p>Познавательная, проблемно-ценностное общение.</p> <p>Взаимодействие – групповое, фронтальное, индивидуальное.</p>	<p>Просмотр фото/видео; обсуждение хода трека; участие в игре; участие в танцевальной паузе.</p>



№ п/п	Тема	Содержание темы	Виды деятельности	Формы организации занятий
		Просмотр видео/слайд-шоу о том, как прошёл трек, чем запомнился и что доброго смогли сделать для других.		



Трек «Орлёнок-Спортсмен» – 5 занятий

Ценность трека: здоровый образ жизни

Символ трека – ЗОЖИК (персонаж, ведущий здоровый образ жизни)

Время для реализации этого трека обусловлено необходимостью усилить двигательную активность детей, так как к середине учебного года накапливается определённая физическая и эмоциональная усталость от учебной нагрузки. Дополнительные физкультурно-оздоровительные мероприятия позволят снизить заболеваемость детей, что актуально в зимний период.

№ п/п	Тема	Содержание темы	Виды деятельности	Формы организации занятий
1.	«Утро мы начнём с зарядки»	<p>Введение в тему, мотивация, целеполагание. Знакомство с понятием «Орлёнок-Спортсмен»: лексическая работа — разбор значения нового словосочетания.</p> <p>Что такое здоровый образ жизни? Из чего он состоит? Почему это важно?</p> <p>*Работа с символом трека «Орлёнок-Спортсмен» — персонажем ЗОЖИКОМ.</p> <p>Создаем визуальный образ человека, ведущего здоровый образ жизни, дописывая к нему ответы детей.</p> <p>Учитель должен</p>	<p>Познавательная, игровая, физкультурно-спортивная, проблемно-ценностное общение.</p> <p>Взаимодействие — групповое, фронтальное, индивидуальное.</p>	Танцевальная зарядка; введение образа ЗОЖИКА; работа в парах.

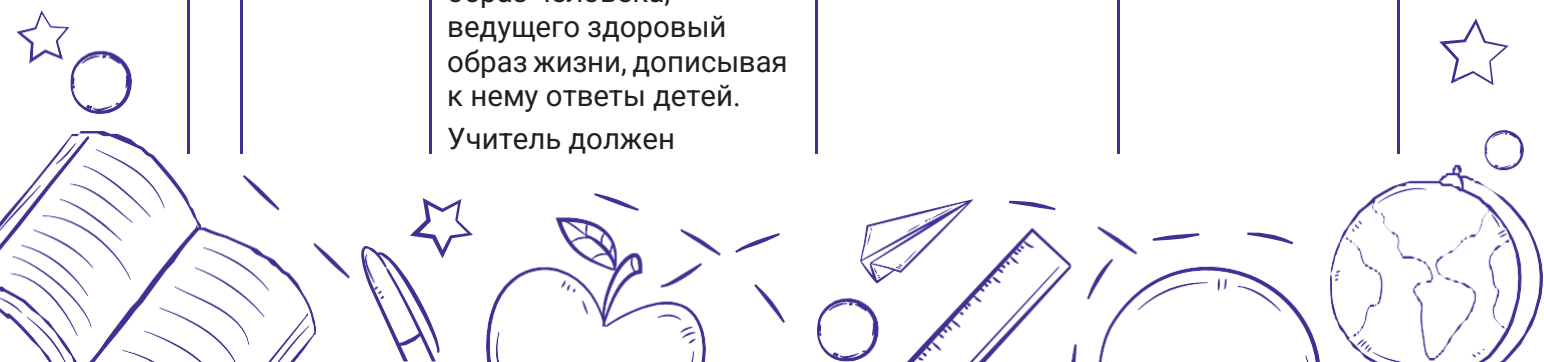

№ п/п	Тема	Содержание темы	Виды деятельности	Формы организации занятий
		<p>Говорим о важности зарядки для человека в любом возрасте. Далее обязательно каждая группа ЧТП показывает на уроках, переменах мини-зарядки, которые придумывает сама группа поручения.</p> <p>Дети совместно с педагогом придумывают традиционную утреннюю зарядку как для класса, так и для дома. ОБЯЗАТЕЛЬНО: создаём памятку с упражнениями, дети забирают её домой.</p> <p><i>*Работа с символом трека «Орлёнок-Спортсмен» – ЗОЖИКОМ.</i></p>		
2.	«Сто затей для всех друзей»	<p>Вспоминаем первое занятие. Проговариваем, что получилось сделать дома? Актуализация полезности физкультминуток на уроках и переменах, предложение сделать зарядку утренней традицией. Знакомство с подвижными играми и площадками, где можно в них играть.</p> <p>Осознание детьми идеи, что зарядка может быть весёлой и энергичной.</p> <p><i>*Работа с символом трека «Орлёнок-Спортсмен» – фиксируем подвижные игры.</i></p>	<p>Познавательная, игровая, проблемно-ценностное общение.</p> <p>Взаимодействие – групповое, фронтальное, индивидуальное.</p>	<p>Весёлая физкультминутка; обсуждение вопроса; участие в подвижных играх; встреча с ЗОЖИКОМ; танцевальная зарядка.</p>
3.	«Весёлые старты»	<p>Спортивные соревнования. Используем плакаты, кричалки.</p> <p>Смена волей при</p>	<p>Познавательная, игровая.</p> <p>Взаимодействие – групповое, фронтальное</p>	<p>Участие в весёлых стартах; проба спортивных ролей детьми.</p>



№ п/п	Тема	Содержание темы	Виды деятельности	Формы организации занятий
		<p>решает, кто из числа команды будет судьёй этого этапа, кто — помогает педагогу с реквизитом.</p> <p><i>*Работа с символом трека «Орлёнок-Спортсмен»: фиксация умозаключения, что спортивные игры — для всех: и для спортсменов, и для болельщиков, и для судей, и для зрителей.</i></p>		
4.	«Самые спортивные ребята моей школы»	<p><i>Встреча-подарок с выдающимися спортсменами школы (3–4 действующими учениками-спортсменами школы). Гости расскажут детям, что необходимо для того, чтобы быть талантливым спортсменом, какие награды можно получить, о тех российских спортсменах, которые являются примером не только для них, но и для многих таких же ребят.</i></p> <p><i>*Работа с символом трека «Орлёнок-Спортсмен».</i></p> <p>Фиксация вывода о том, что нужно, чтобы стать профессионалом в спорте.</p>	<p>Познавательная, проблемно-ценностное общение.</p> <p>Взаимодействие — групповое, фронтальное, индивидуальное.</p>	<p>Прослушивание рассказа спортсмена школы; интервью-беседа со спортсменами.</p>
5.	«Азбука здоровья»	<p><i>Подведение итогов. Дети рассматривают фото или видео, как</i></p>	<p>Познавательная, игровая.</p> <p>Взаимодействие — групповое, фронтальное,</p>	<p>Просмотр фото/ видео; анализ/ дополнение правил подвижных игр.</p>

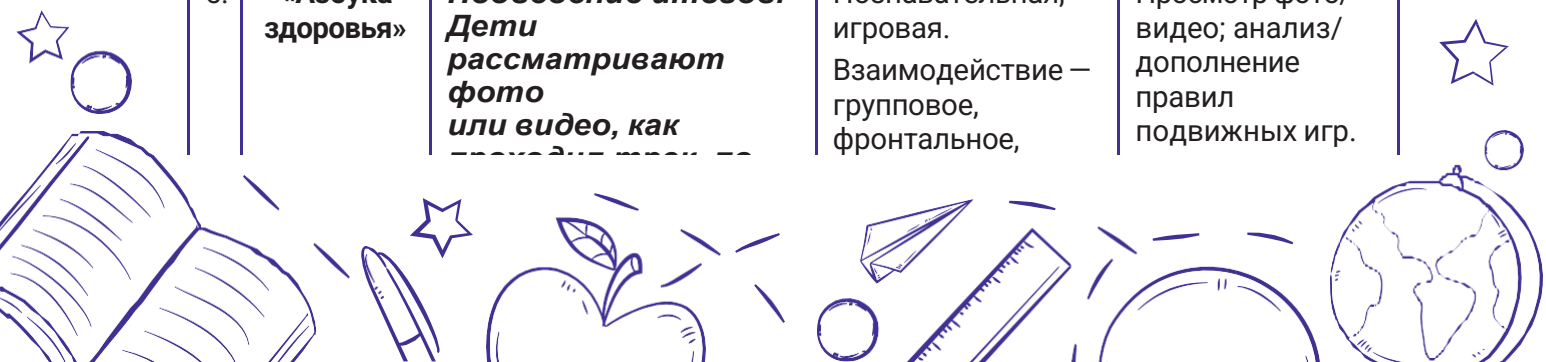

№ п/п	Тема	Содержание темы	Виды деятельности	Формы организации занятий
		Составляют «Азбуку здоровья» – тезисно записывают мысли о том, что нужно, чтобы быть здоровым.		



Трек «Орлёнок-Хранитель исторической памяти» – 5 занятий
 Ценности, значимые качества трека: семья, Родина
 Символ трека – альбом «Мы – Хранители»

В рамках трека происходит ценностно ориентированная деятельность по осмыслению личностного отношения к семье, Родине, к своему окружению и к себе лично. Ребёнок должен открыть для себя значимость сохранения традиций, истории и культуры своего родного края через понимание фразы «Я и моё дело важны для Родины». Основная смысловая нагрузка трека: Я – хранитель традиций своей семьи, мы (класс) – хранители своих достижений, Я/Мы – хранители исторической памяти своей страны. Решению задач трека способствует празднование Дня защитника Отечества, Международного женского дня и других праздников.

№ п/п	Тема	Содержание темы	Виды деятельности	Формы организации занятий
1.	«Орлёнок – Хранитель исторической памяти»	Введение в тему, мотивация, целеполагание. Знакомство с понятием «Хранитель»: лексическая работа – разбираем значение нового слова через вопросы: Кто может быть хранителем? Что можно хранить? Для кого хранить? Зачем хранить? Как и где хранить? *Работа с символом трека – альбомом «Мы – хранители»: собираем в альбом письменные или рисованные ответы на вопросы. Учимся работать в	Познавательная, игровая, проблемно-ценностное общение. Взаимодействие – индивидуальное, групповое, фронтальное.	Обсуждение вопросов; просмотр презентации, старых фотографий; работа в паре; просмотр видео о культурных и исторических ценностях региона/страны; историческое фотографирование.

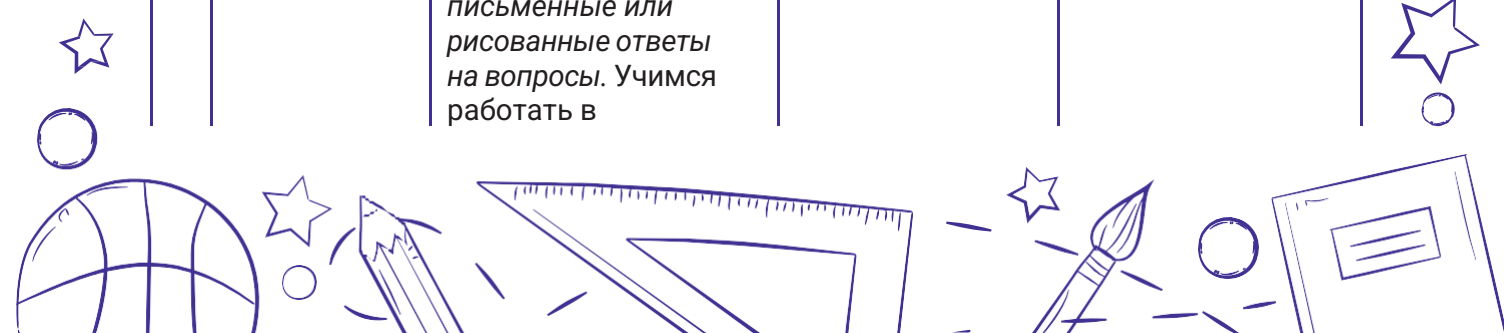

№ п/п	Тема	Содержание темы	Виды деятельности	Формы организации занятий
		<p>парах/группах. Возможна помощь старшеклассника-наставника. Дети делают выводы о важности сохранения знаний и материалов об исторической памяти и транслирования её будущим поколениям. Получают ответ на главный вопрос: «Как можно сохранить историческую память?»</p> <p>Первоклассники делают общую фотографию, которую могут поместить в летопись класса/школы.</p> <p><i>*Работа с символом трека «Орлёнок-Хранитель исторической памяти» (альбом «Мы – Хранители»): вкладываем идеи по сохранению исторической памяти региона, страны.</i></p>		<p>Работа в парах по изучению данных в детской энциклопедии, просмотр познавательного видеоролика об историческом и культурном богатстве своего региона/своей страны, просмотр фотографий о прошлом, старине.</p>
2.	«История школы – моя история»	<p>Данное занятие позволяет обучающимся ощутить себя учениками именно этой школы, носителями идей, традиций школы, в которой обучаются. Занятие направлено на знакомство со школой, где обучаются дети: историей, традициями, героями, выдающимися людьми, которыми гордится школа.</p> <p>Ключевой момент знакомства состоит в том, что оно</p>	<p>Познавательная, игровая, проблемно-ценностное общение.</p> <p>Взаимодействие – индивидуальное, групповое, фронтальное.</p>	<p>Пение в караоке; участие в игре-путешествии; подведение итогов через игровой приём.</p>

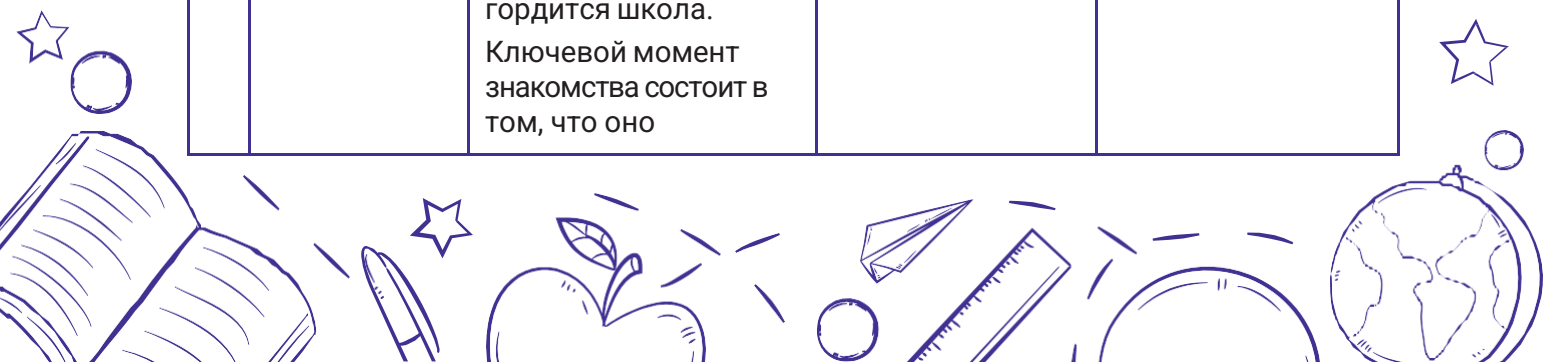

№ п/п	Тема	Содержание темы	Виды деятельности	Формы организации занятий
		<p>происходит в виде игры по станциям, где ребята выполняют различные задания и путешествуют по школе, в том числе знакомясь с её работниками. Такой формат занятия позволит не только достичь поставленных целей, но и пробудить в детях чувство гордости за школу.</p> <p><i>*Работа с символом трека «Орлёнок-Хранитель исторической памяти» (альбом «Мы – Хранители»):</i> вкладываем опорные схемы по результатам игры по станциям.</p>		
3–4.	«Поход в музей»	<p>Занятие посвящено знакомству с музеями — школьным, городским, районным.</p> <p>Обучающиеся с помощью экскурсовода знакомятся с экспонатами, историей музея — познают свой родной город, край.</p> <p><i>*Работа с символом трека «Орлёнок-Хранитель исторической памяти» (альбом «Мы – Хранители»):</i> дополняем альбом информационными карточками, сделанными детьми, о том, что было увидено в музее.</p>	<p>Познавательная, проблемно-ценностное общение.</p> <p>Взаимодействие — групповое.</p>	Экскурсия.
5.	«Историческое чаепитие»	К ребятам в класс приходят	Познавательная, проблемно-	Чаепитие; встреча с приглашёнными



№ п/п	Тема	Содержание темы	Виды деятельности	Формы организации занятий
		<p>(экскурсовод-краевед, историк, родитель — знаток истории).</p> <p>Актуализация полученной на предыдущих встречах информации. Дети за чашкой чая задают интересующие их вопросы по истории и событиям в России. Гости отвечают. Также гости могут задать вопрос ребятам. Самый лучший вопрос отмечается гостями.</p> <p><i>*Работа с альбомом «Му — хранители», подведение итогов: впечатления и пожелания гостей заносятся в альбом. Дети, которые умеют писать, также могут оставить записи о своих впечатлениях.</i></p>	Взаимодействие — групповое, фронтальное.	



Трек «Орлёнок-Эколог» — 5 занятий

Ценности: природа, Родина

Символ трека — рюкзачок Эколога

Погодные условия в момент реализации трека «Орлёнок-Эколог» позволяют проводить мероприятия за пределами здания школы с выходом на природу. Есть возможность использования природных материалов при изготовлении поделок, проведении акций с посадками деревьев, уборке мусора в рамках экологического субботника и пр.

№ п/п	Тема	Содержание темы	Виды деятельности	Формы организации занятий
1.	«ЭКОЛОГИЯ»	<p>Введение в тему. Мотивация, целеполагание. Знакомство с понятиями «экология»,</p>	Познавательная, игровая. Взаимодействие — групповое,	Словесная игра; работа в парах; работа с визуальным

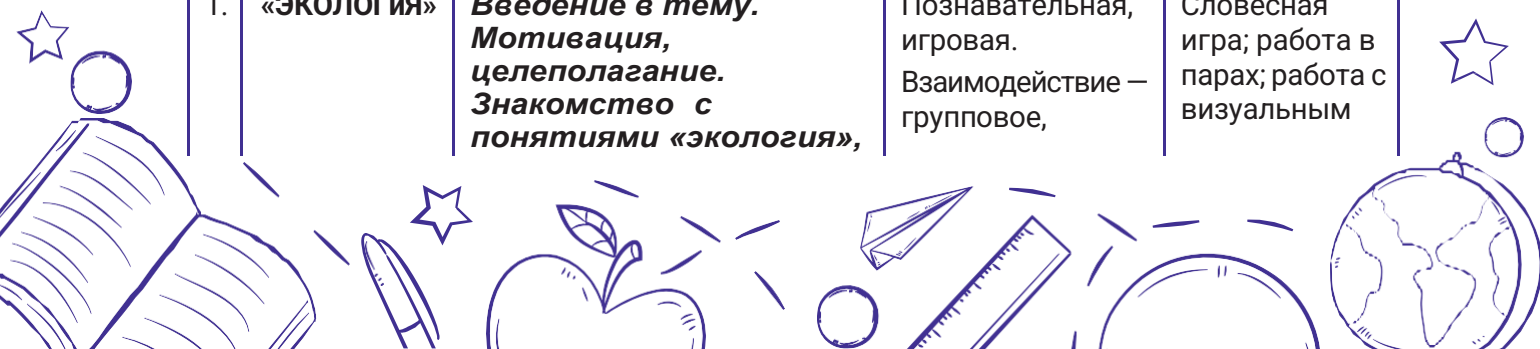

№ п/п	Тема	Содержание темы	Виды деятельности	Формы организации занятий
		<p>работа – разбираем значение нового слова. Обсуждение вопросов: кто должен беречь природу и заботиться о ней? После просмотра мультфильма «Давайте вместе украшать природу» направляет рассуждения детей к идеям по защите и украшению окружающей среды – первым шагам к экологической культуре.</p> <p><i>*Работа с символом трека – рюкзачком Эколога. Вкладываются знаки, характеризующие бережное отношение к природе.</i></p>	фронтальное, индивидуальное.	образом; подвижная игра; сбор рюкзачка Эколога; участие в игре; просмотр мультфильма.
2.	«Каким должен быть настоящий эколог?»	<p>Мотивация: видеофильм «Красота природы России». Наводящие вопросы: Как сохранить красоту природы России? Как её сберечь?</p> <p><i>*Работа с символом трека – рюкзачком Эколога.</i></p> <p>Составляем правила эколога. Определяем качества эколога (добавляем в рюкзачок). Посредством игр обучающиеся знакомятся с «визитками» природы: следами животных, пением птиц, описанием особо распространённых растений и животных.</p> <p><i>*Работа с символом трека – рюкзачком Эколога: помещаем в него качества эколога, заметки о природном богатстве России и т.п.</i></p>	<p>Познавательная, игровая, проблемно-ценностное общение.</p> <p>Взаимодействие – групповое, фронтальное, индивидуальное.</p>	<p>Коллективное обсуждение, участие в игровом упражнении; дополнение рюкзачка Эколога; работа в группах; отгадывание загадок; работа с карточкой.</p>
3.	«В гости к природе»	<p>Данное занятие отводится для экскурсии (в ботанический сад, в лес, в музей)</p>	Познавательная, проблемно-ценностное общение.	Экскурсия.

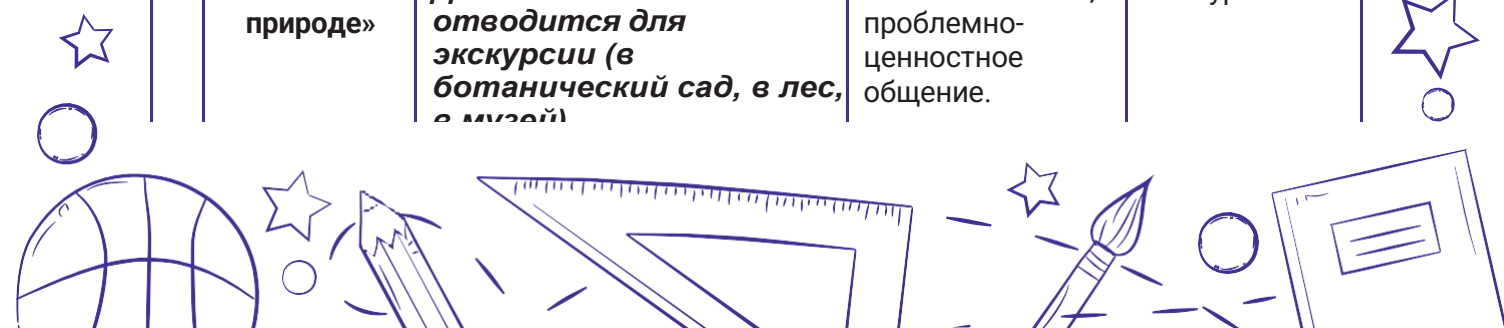

№ п/п	Тема	Содержание темы	Виды деятельности	Формы организации занятий
		<p>за её явлениями, особенностями, природными «знаками».</p> <p><i>*Работа с символом трека – рюкзачком Эколога: фиксируем полученную на экскурсии информацию.</i></p>	<p>Взаимодействие – групповое, фронтальное, индивидуальное.</p>	
4.	«Мы друзья природе»	<p><i>Данное занятие — интеллектуально-креативная игра, посвящённая экологии и экологическому поведению обучающихся.</i></p> <p>Через игру обучающиеся отвечают на вопросы о том, что люди делают у нас в стране, чтобы сохранить природу; отмечают, как понимать природу, как природа «говорит» с людьми, когда ей плохо.</p> <p><i>*Работа с символом трека – рюкзачком Эколога: фиксируем «симптомы» болезни природы, устанавливаем связь природа – экология – человек.</i></p>	<p>Познавательная, игровая, проблемно-ценностное общение.</p> <p>Взаимодействие – групповое, фронтальное, индивидуальное.</p>	<p>Участие в игре, работа в группах.</p>
5.	«Орлята – экологи»	<p><i>Подводим итоги. Организация просмотра слайд-шоу или видео о том, как проходил трек, обсуждение того, как проходил трек, делают выводы об экологической культуре и поведении.</i></p> <p>Просмотр и обсуждение экологических мультфильмов о природе.</p> <p><i>*Работа с символом трека – рюкзачком Эколога:</i></p>	<p>Познавательная, проблемно-ценностное общение.</p> <p>Взаимодействие – групповое, фронтальное, индивидуальное.</p>	<p>Просмотр фото/видео; дополнение рюкзачка Эколога; просмотр мультфильмов.</p>

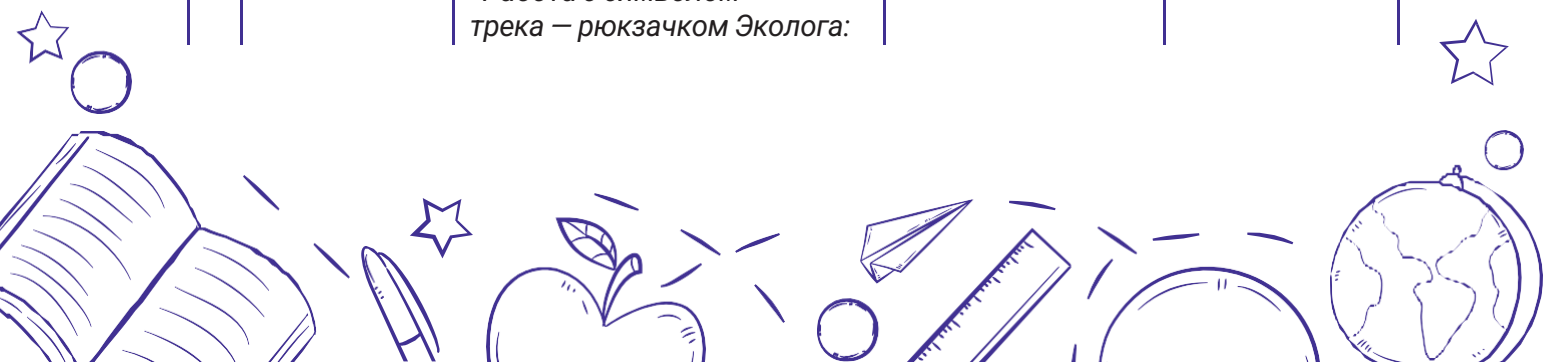



Трек «Орлёнок-Лидер» – 5 занятий

Ценности трека: дружба,
команда

Символ трека – конструктор «Лидер»

Трек является завершающим в учебном году, подводящим итоги участия первоклассников в Программе. Основными задачами являются оценка уровня сплочённости класса, приобретённых ребёнком знаний и опыта совместной деятельности в классе как коллективе.

№ п/п	Тема	Содержание темы	Виды деятельности	Формы организации занятий
1.	«Лидер – это ...»	<p>Введение в тему, мотивация, целеполагание. Знакомство с понятием «лидер»: лексическая работа – разбираем значение нового слова.</p> <p>От учителя звучит вопрос детям: кто со мной хочет в команду? Учимся работать в команде – знакомство с явлением лидерства через игру; учитель объясняет задание, учит детей слушать друг друга, показывает, как правильно такие задания выполнять, даёт ребятам подсказки, что нужно сделать при выполнении задания.</p> <p>Подведение итогов: работа с конструктором «Лидер»: собираем понятие «лидер».</p>	<p>Познавательная, игровая, проблемно-ценностное общение.</p> <p>Взаимодействие – групповое, фронтальное, индивидуальное.</p>	Участие в игре; заполнение чек-листа.
2.	«Я хочу быть лидером»	<p>Обсуждение: Кто может быть лидером? Для чего быть лидером?</p> <p>Данное занятие подразумевает более глубокое усвоение детьми понятия лидера и лидерства в целом. А также здесь подробно разбираются качества лидера. Ключевая точка занятия – проведение педагогом социометрии для изучения атмосферы в классе: дружный коллектив или нет, для понимания педагогом, как в дальнейшем направлять деятельность класса и выстраивать свою работу.</p> <p>*Работа с символом трека –</p>	<p>Познавательная, игровая, проблемно-ценностное общение.</p> <p>Взаимодействие – групповое, фронтальное, индивидуальное.</p>	Участие в игре; прослушивание песни/ просмотр мультфильма; обсуждение результатов; танец; проведение игры; проведение социометрии.

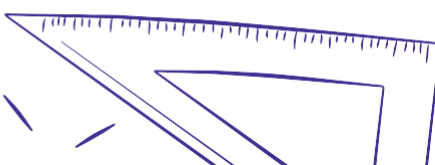

№ п/п	Тема	Содержание темы	Виды деятельности	Формы организации занятий
3.	«С командой действую!»	<p>Данное занятие подразумевает выход за пределы класса. На большой просторной территории классный коллектив будет проходить игровые испытания, направленные на сплочение и командообразование.</p> <p>В этой игре нет победителей. Она предназначена для того, чтобы улучшить эмоциональную атмосферу класса. Педагогу важно понимать, что для проведения игры ему необходима дополнительная помощь коллег или старшеклассников-наставников.</p> <p><i>*Работа с конструктором «Лидер»: вносятся выводы по игре «Команда».</i></p>	<p>Познавательная, игровая.</p> <p>Взаимодействие – групповое.</p>	<p>Игра по станциям «Команда» на образование команд.</p>
4.	«Как становятся лидерами?»	<p>Смотрят фото/видео, как проходил трек. Подводят итоги, обращаясь к конструктору «Лидер».</p> <p>Встреча с администрацией школы по теме: «Традиции школы», «Ими гордится школа»; пресс-конференция со старшеклассником-лидером; демонстрация классных достижений.</p> <p><i>*Работа с конструктором «Лидер»: вносятся выводы по встрече с лидерами.</i></p>	<p>Познавательная, проблемно-ценностное общение.</p> <p>Взаимодействие – групповое, фронтальное.</p>	<p>Встреча, пресс-конференция.</p>
5.	«Мы дружный класс»	<p>Выход детей с родителями, наставниками и классным руководителем на «выходной». Квест для сплочения коллектива класса, родителей и наставников, коллективные подвижные игры, выпуск итоговой КЛАССной газеты «Какими мы были – и вот</p>	<p>Познавательная, игровая, проблемно-ценностное общение.</p> <p>Взаимодействие – групповое, фронтальное.</p>	<p>Поход; подвижные игры; выпуск газеты.</p>

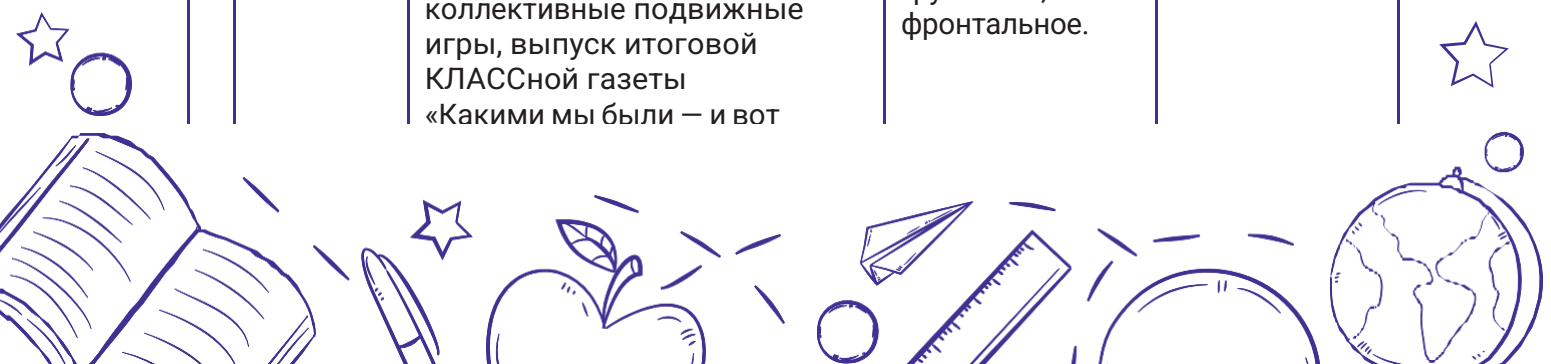

4. Целевой блок и предполагаемые результаты освоения курса внеурочной деятельности

В основу курса внеурочной деятельности положен системно-деятельностный подход, позволяющий за период освоения ребёнком образовательных треков (социально-коммуникативного) осуществить качественный переход от «социальной активности» к «социальной позиции» и «гражданской идентичности». Важно, что в названии программы заключён сущностный нравственный идеал – «Орлёнок России».

Структура построения курса предлагает богатые возможности для проявления творческой энергии каждого ребёнка, для развития его инициативы, для формирования активной позиции юных граждан страны. В структуре заложено понимание особенностей психологического развития младшего школьника и условия для формирования самостоятельной личности будущего подростка. Учтено соотношение построения учебных четвертей и распределение нагрузки в них. Цикличность курса, где даётся возможность вернуться к ранее пройденным трекам, позволяет ребёнку, опираясь на полученный опыт, проанализировать свои действия, сделать вывод и попробовать применить этот опыт в своей жизни.

Курс внеурочной деятельности представляет комплекс из 5 занятий в 1 классе и из 9 занятий для обучающихся 2, 3, 4 классов по 7 трекам Программы. Изменение позиции ребёнка в реализации содержания, логика каждого трека выстроены на основе коллективной творческой деятельности И.П. Иванова и с учётом возрастных особенностей младших школьников в зависимости от класса. Предлагаемая последовательность треков – результат анализа реализации Программы классами начальной школы в 2021/2022 учебном году, а также аналитических сессий Консультативного совета Программы (временный совещательный орган, создан в феврале 2022 г. в ВДЦ «Орлёнок» на базе отдела обеспечения реализации программы «Орлята России», прекратил свою деятельность в сентябре 2022 г.).

Учебно-методический комплекс программы «Орлята России» обеспечивает содержание воспитательной деятельности с младшими школьниками по направлениям воспитательной работы в соответствии с возрастом участников.

Результатом Программы является сформированность у ребёнка младшего школьного возраста социально ценностных знаний, отношений и опыта позитивного преобразования социального мира на основе российских базовых национальных ценностей.

Цель программы «Орлята России» – развитие у обучающихся младшего школьного возраста социально-ценностных знаний, отношений и опыта позитивного преобразования ближайшего социального окружения на основе традиционных российских духовно-нравственных ценностей, воспитания культуры общения, воспитания любви к Родине.

Задачи:

1. Воспитывать любовь и уважение к своей семье, своему народу, малой Родине, общности граждан нашей страны, России.



2. Воспитывать уважение к духовно-нравственной культуре своей семьи, своего народа, семейным ценностям с учётом национальной, религиозной принадлежности.

3. Формировать лидерские качества и умение работать в команде.

4. Развивать творческие способности и эстетический вкус.

5. Воспитывать ценностное отношение к здоровому образу жизни, прививать интерес к физической культуре.

6. Воспитывать уважение к труду, людям труда. Формировать значимость и потребность в безвозмездной деятельности ради других людей.

7. Содействовать воспитанию экологической культуры и ответственного отношения к окружающему миру.

8. Формировать ценностное отношение к знаниям через интеллектуальную, поисковую и исследовательскую деятельность.

Предполагаемые результаты:

Целевые ориентиры результатов участия и освоения младшими школьниками содержания учебно-методического комплекса программы «Орлята России» определены в соответствии с ФГОС основными направлениями воспитания, зафиксированными в Примерной рабочей программе воспитания, и основываются на российских базовых национальных ценностях.

По итогам участия в программе «Орлята России» в течение учебного года младший школьник:

- понимает важность социально значимых ценностей Программы (понимает сопричастность к истории родного края, своей Родины – России, Российского государства; осознаёт принадлежность к своему народу и общности граждан России; понимает значение государственных символов; уважает духовно-нравственную культуру своей семьи, народа; понимает ценность человеческой жизни, ценность родного языка, русского языка; осознаёт и принимает свою половую принадлежность, соответствующие ей психофизические и поведенческие особенности с учётом возраста; ориентирован на физическое развитие с учётом возможностей здоровья, занятия физкультурой и спортом; понимает важность труда в жизни человека, семьи, общества; понимает ценность природы, зависимость жизни людей от природы, влияние людей на природу, окружающую среду);
- применяет в жизни позитивный опыт, полученный в результате участия в различных видах внеурочной деятельности (принимает участие в жизни класса, общеобразовательной организации – в доступной по возрасту социально значимой деятельности; умеет оценивать поступки с позиции их соответствия нравственным нормам, осознаёт ответственность за свои поступки; проявляет стремление к самовыражению в разных видах художественной деятельности, искусстве; владеет основными навыками личной и общественной гигиены, безопасного поведения в быту, природе, обществе; проявляет интерес к разным профессиям; участвует в различных видах доступного по возрасту труда, трудовой деятельности; проявляет любовь и бережное отношение к природе, неприятие действий, приносящих вред природе, особенно живым существам; имеет первоначальные навыки наблюдения, систематизации и осмысления опыта в естественно-научной и гуманитарной областях знаний);

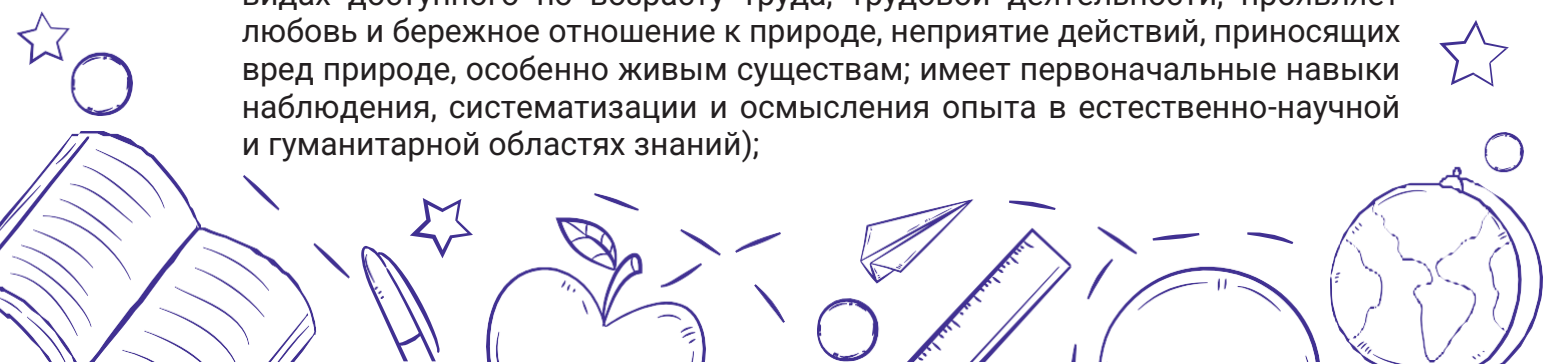

- демонстрирует социально значимую активность в социуме (демонстрирует уважение к государственной символике России, своего региона, местам почитания героев и защитников Отечества); первоначальные навыки общения с людьми разных народов, вероисповеданий; во взаимодействии с окружающими доброжелателен, проявляет сопереживание, готовность оказывать помощь, выражает неприятие поведения, причиняющего физический и моральный вред другим людям, уважает старших; бережно относится к физическому здоровью, соблюдает основные правила здорового и безопасного для себя и других людей образа жизни, в том числе в информационной среде, проявляет интерес к чтению; проявляет уважение к труду, людям труда, демонстрирует бережное отношение к результатам труда; придерживается в своей деятельности экологических норм; выражает познавательные интересы, активность, любознательность и самостоятельность в познании, демонстрирует в деятельности и повседневном общении интерес и уважение к научным знаниям, науке).

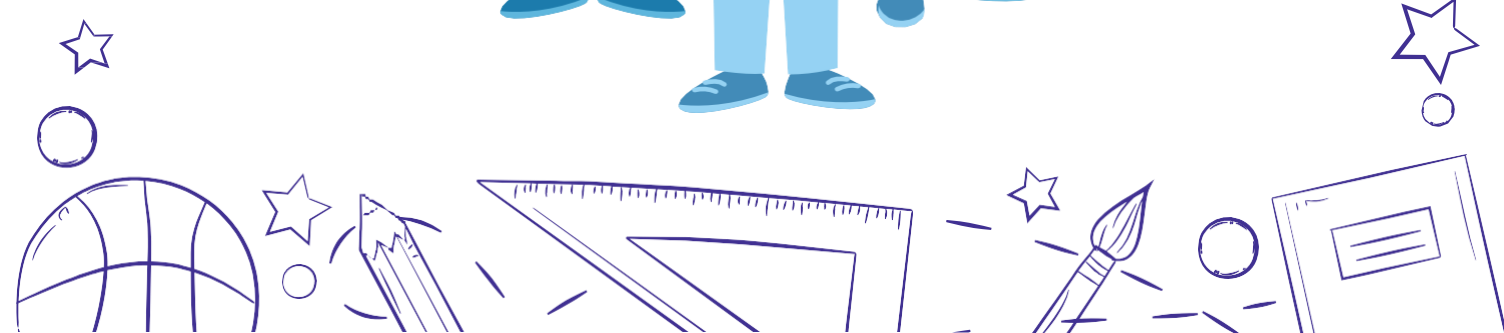

5. Календарно-тематическое планирование программы 1 класса

Срок проведения	Тема	Количество часов
Подготовительный этап к участию в Программе		
сентябрь	«Играй, узнавай, найди друзей в классе»	1
сентябрь	«Мы будем друзьями в классе»	1
октябрь	«Волшебные слова дружбы»	1
октябрь	«Правила настоящих друзей»	1
октябрь – ноябрь	Вводный Орлятский урок	1
«Орлёнок-Эрудит»		
ноябрь	«Кто такой эрудит?»	1
ноябрь	«Эрудит – это...»	1
ноябрь	«Всезнайка»	1
ноябрь	«Встреча с интересным эрудитом – книгой»	1
ноябрь	«Подведём итоги»	1
«Орлёнок-Мастер»		
декабрь	«Мастер – это...»	1
декабрь	«Мастерская Деда Мороза ...»	1
декабрь	«Класс мастеров»	1
декабрь	«Классная ёлка»	1
декабрь	«Новогоднее настроение»	1
«Орлёнок-Доброволец»		
январь	«От слова к делу»	1
январь	«Спешить на помощь безвозмездно»	1
январь	«Совместное родительское собрание «Наша забота!»	1
январь	«Доброволец – это доброе сердце»	1
январь	«Подведём итоги»	1
«Орлёнок-Спортсмен»		
январь	«Утро мы начнём с зарядки»	1
февраль	«Сто затей для всех друзей»	1

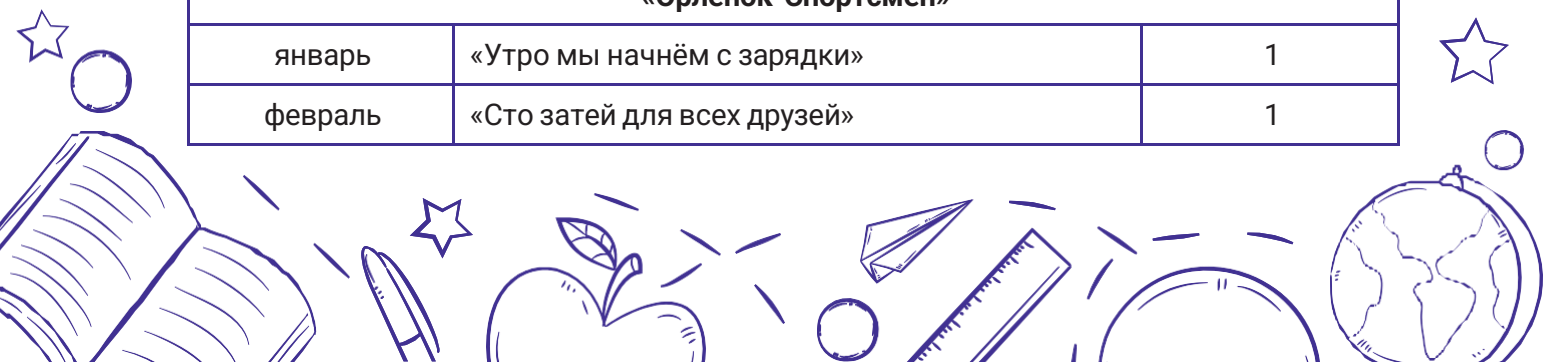

Срок проведения	Тема	Количество часов
февраль	«Весёлые старты»	1
февраль	«Самые спортивные ребята моей школы»	1
февраль	«Азбука здоровья»	1
«Орлёнок-Хранитель исторической памяти»		
февраль–март	«Орлёнок – Хранитель исторической памяти»	1
март	«История школы – моя история»	1
март	«Поход в музей»	1
март	«Поход в музей»	1
март	«Историческое чаепитие»	1
«Орлёнок-Эколог»		
март–апрель	«ЭКОЛОГИЯ»	1
март–апрель	«Каким должен быть настоящий эколог?»	1
март–апрель	«В гости к природе»	1
апрель	«Мы друзья природе»	1
апрель	«Орлята – экологи»	1
«Орлёнок-Лидер»		
апрель	«Лидер – это...»	1
апрель	«Я хочу быть лидером!»	1
апрель	«С командой действую!»	1
апрель–май	«Как становятся лидерами?»	1
май	«Мы дружный класс»	1
Подведение итогов		
май	Подведение итогов участия в Программе в текущем учебном году	1
ИТОГО:		41

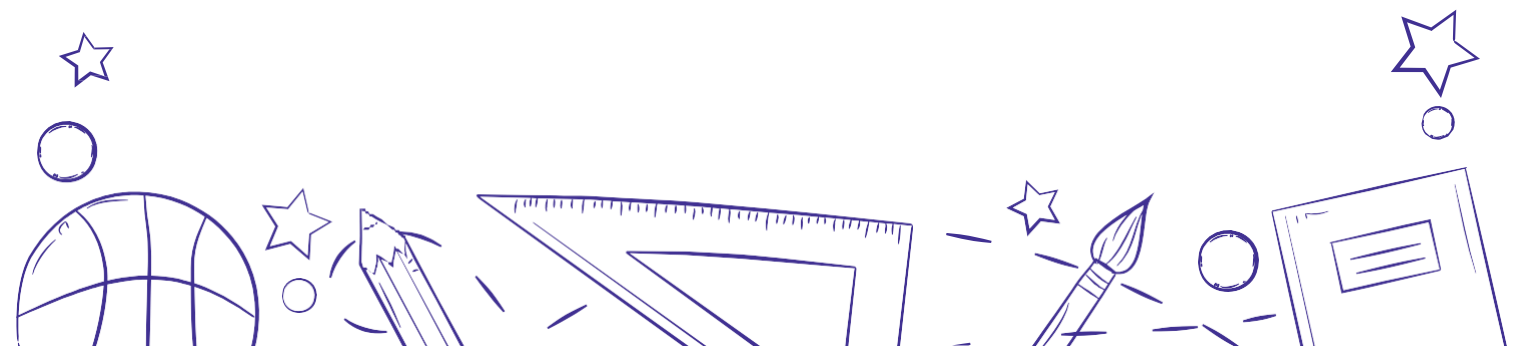

6. Методическое и материальное обеспечение Программы

Программа «Орлята России» – интересно или обычно? Совместное с ребёнком творчество – сложно или профессионально-радостно? Четыре года (или чуть больше 1460 дней) – много это или мало? Ведь каждый из этих дней должен стать для младшего школьника той единственной и неповторимой ступенькой к большому миру новых достижений и свершений, должен наполниться открытиями и интересными событиями. Пусть это будут дела небольшие и не грандиозной масштабности, но они должны помочь ребёнку лучше понять историю своей Родины и её культурное наследие, раскрыть для себя значение главных ценностей человечества – дружбы и доброты, значимости заботы и труда на благо Отчизны.

Ученик начальной школы через активное участие в Программе должен осознать, что наша Родина – это большая многонациональная семья, в которой единство народов России не только забота государства, но и его личное большое и значимое дело. Необходимо научить ребёнка гордиться своей Родиной через любовь к семье, к малой Родине и России в целом.

Младшие школьники через систему дел, идущую по восходящей от простых к более сложным, от индивидуальной работы – к работе в творческих группах, должны научиться выдвигать идею и реализовывать её в общественно значимой деятельности. Главным педагогическим подходом для каждого учителя в этом направлении должны стать значимость реализации каждой детской инициативы, проявление ребёнком самостоятельности и самодеятельности.

Система дел и логика треков вырабатывает в ребятах способность не только выступать в роли лидера или исполнителя, но и учит по-новому относиться к себе, к своим друзьям, к своей роли в детском коллективе.

Предложения по оборудованию и оформлению рекреации/холла/уголка программы «Орлята России» для начальной школы:



6.1. Памятка по организации коллективного творческого дела

ПАМЯТКА

ПО ОРГАНИЗАЦИИ КОЛЛЕКТИВНО-ТВОРЧЕСКОГО ДЕЛА.
В ПОМОЩЬ УЧИТЕЛЮ НАЧАЛЬНЫХ КЛАССОВ



ИВАНОВ
ИГОРЬ ПЕТРОВИЧ
1923-1992

Педагогика общей заботы, педагогика социального творчества, коммунарская педагогика – все эти определения относятся к одному явлению в отечественной педагогике, которая была разработана и внедрена в середине 60-х годов XX века Игорем Петровичем Ивановым, доктором педагогических наук Российской Академии образования, и его сподвижниками.

Каждое дело - с пользой, иначе - зачем?
Каждое дело - людям, иначе - зачем?
Каждое дело - творчески, иначе - зачем?



КТД - это общественно важное дело. Первейшее его назначение – забота об улучшении жизни своего коллектива и окружающей жизни, в которой педагоги выступают как старшие товарищи ребят, действующие вместе с ними и впереди; сплав практических и организаторских действий на общую радость и пользу.

КТД - творческое, потому что, планируя и осуществляя задуманное, оценивая сделанное и извлекая уроки на будущее, все воспитанники вместе с педагогами и во главе с ними ведут поиск лучших путей, способов, средств решения жизненно важных практических задач.

КТД - коллективное, потому что планируется, готовится, совершается и обсуждается воспитанниками и педагогами.

Основные задачи КТД:

- формирование и развитие коллектива;
- развитие личности каждого ребенка, его способностей, индивидуальности;
- развитие творчества, как коллективного, так и индивидуального;
- обучение правилам и формам совместной работы;
- реализация коммуникативных потребностей детей.

Условия успешного решения воспитательных педагогических задач:

- общая забота;
- уважение личности;
- разностороннее развитие ребенка;
- единый коллектив;
- творчество, а не шаблон.

6 этапов коллективно-творческого дела (КТД):

- 1-й этап - мотивация ребят на дело, выработка идей;
- 2-й этап - планирование деятельности и распределение творческих поручений;
- 3-й этап - работа микрогрупп по подготовке поручений;
- 4-й этап - реализация дела;
- 5-й этап - анализ дела и работы микрогрупп;
- 6-й этап - работа на последствие.

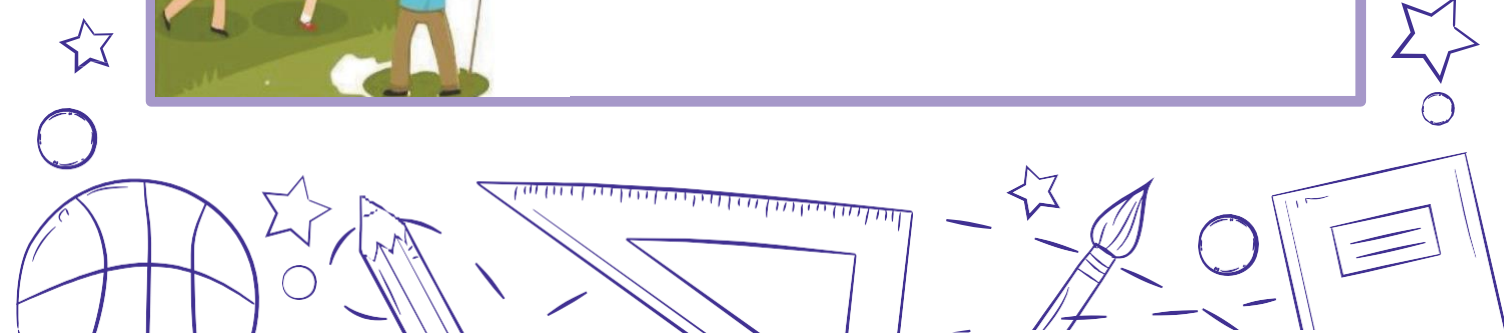

6.2. Методика ЧТП – чередования творческих поручений

Дидактические материалы: ознакомительная презентация для учителей.

Среди множества технологий работы с детским коллективом можно выделить методику «Чередование творческих поручений» (или коротко – ЧТП).

Чередование творческих поручений (ЧТП) – это набор поручений, адресованных воспитанникам детского объединения (класс, отряд, группа, спортивная команда, художественный коллектив и пр.) и составленных согласно его задачам и цели. ЧТП представляет собой соединение нескольких постоянных поручений – трудовых, познавательных, спортивных, организаторских, которые выполняются по очереди каждой микрогруппой для общего коллектива. Эта система позволяет всесторонне раскрыть способности ребёнка в процессе выполнения им широкого диапазона поручений. При этом на уровнях как отдельного ребёнка, так и коллектива (микрогруппы, класса) происходит развитие самостоятельности и навыков самоуправления.

Творческое поручение – это отдельная задача, выполнение которой позволяет решить текущую потребность микрогруппы и дать обучающимся определённые знания, отработать навыки, обучиться умениям.

Благодаря работе в рамках системы «Чередования творческих поручений» можно решить сразу две задачи:

- удовлетворение психовозрастных потребностей детей (проявление самостоятельности; проявление интереса к окружающему миру; формирование самосознания, интеллекта; проявление социальной активности; поддержка товарищеских отношений; желание объединяться в группы; развитие лидерских навыков и др.);
- достижение актуальных задач объединения детского коллектива.

Строить педагогический процесс важно так, чтобы педагог выступал как скрытый инициатор деятельности, в то время как у детей складывается впечатление, что инициаторами деятельности являются они сами.

Что даёт система ЧТП воспитанникам?

- пробу своих сил в разнообразной деятельности;
- развитие широкого кругозора, проявление себя в ранее неизвестной деятельности;
- умение краткосрочно и долгосрочно планировать свою деятельность;
- самоорганизацию и самоуправление коллектива.

Методические рекомендации по использованию системы чередования творческих поручений:

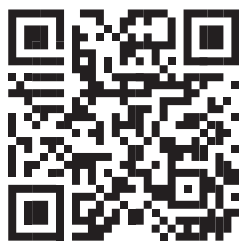

6.3. Занятия подготовительного этапа для активного включения в Программу

В 1 четверти учителю необходимо решить ряд главных задач:

- введение первоклассника в новый для него школьный мир;
- помощь ребёнку в адаптации к новым социальным условиям;
- сохранение/настрой на позитивное восприятие учебного процесса;
- развитие мотивации детей на участие в программе «Орлята России».

У каждого учителя есть собственный опыт решения вышеобозначенных задач, и к этому опыту в рамках подготовки к участию в программе «Орлята России» мы предлагаем добавить проведение 4 игровых занятий для вхождения ребёнка в ритм и атмосферу школьной деятельности и включения детей в деятельность, мотивирующую на дальнейшее участие в Программе.

Занятия:

- с использованием игр на командообразование, создание благоприятной психоэмоциональной атмосферы в классе, мотивацию на участие в Программе;
- для приобретения опыта совместной деятельности в команде;
- для выявления лидеров и формирования в дальнейшем микрогрупп для использования методики ЧТП (чередования творческих поручений);
- первичная оценка уровня сплочённости класса.

Дни и время, удобные для их проведения, педагог выбирает самостоятельно.

Материалы к занятиям подготовительного этапа к участию в программе «Орлята России» обучающихся 1 класса:



Занятие 1. «Играй, узнавай, найди друзей в классе!»

Цель: установление межличностных отношений в классе, знакомство ребят внутри коллектива.

Задачи:

Личностные: создать условия для осознания детьми себя частью коллектива, формирования культуры общения в классе.

Метапредметные:

- **познавательные:** формировать способность к демонстрации своих знаний и умений из личного жизненного опыта;
- **коммуникативные:** формировать представления о смысле и значимости дружбы, межличностные связи в коллективе;
- **регулятивные:** учить детей ставить цели и планировать деятельность.



Предметные: направить на озвучивание детьми «своими словами» первоначальных представлений об основных нормах поведения в классе, школе.

Формы организации деятельности детей: фронтальная, групповая, индивидуальная.

Оборудование: мультимедийное оборудование, распечатанные картинки, мяч, цветные карандаши, клей, ватман, папка с электронными материалами для проведения занятия (по QR-коду в конце конспекта к занятию).

№ п/п	Этапы занятия и его задачи	Деятельность педагога	Деятельность обучающихся
1.	<p>Этап организационно-мотивационный</p> <p>Задача этапа: создание положительного настроения на знакомство со сверстниками.</p>	<p>– организует положительный настрой в классе: *приёмы психологического настроения на занятие доступны в электронном приложении;</p> <p>– предлагает просмотреть мультипликационный видеоклип;</p> <p>– задаёт вопросы по просмотренному материалу: Кто такой друг? Какой должна быть настоящая дружба?</p>	<p>Участвуют в предложенной деятельности.</p> <p>Смотрят фрагмент мультфильма.</p> <p>Отвечают на вопросы педагога, анализируют просмотренный фрагмент.</p>
<p>Результат этапа: эмоционально положительный настрой на совместную деятельность.</p>			
2.	<p>Этап целеполагания</p> <p>Задачи этапа: – постановка коллективной цели; – включение обучающихся в активное межличностное взаимодействие.</p>	<p>– организует коллективную игру на знакомство или игру «Найди друга» (карточку к игре можно скачать в электронном приложении, разрезать и в случайном порядке раздать детям) – детям выдаются картинки-раскраски с героями мультфильмов, которые дружат в мультфильме (2–3 героя из одного мультфильма). Необходимо собрать героев мультфильма вместе и назвать мультфильм;</p> <p>– организует совместную деятельность обучающихся по постановке коллективной цели.</p>	<p>Знакомятся с правилами игры, участвуют в игре.</p> <p>Формулируют цель занятия, определяют понятия «дружить» – «дружба», прогнозируют, как можно дружить в классе, что объединяет всех нас или всех героев мультфильмов.</p>



№ п/п	Этапы занятия и его задачи	Деятельность педагога	Деятельность обучающихся
<p>Результаты этапа:</p> <ul style="list-style-type: none"> – постановка общей цели; – формирование межличностных связей в коллективе; – определение общего понимания слов «дружба» и «дружить». 			
3.	<p>Этап организации совместной деятельности</p> <p>Задача этапа: индивидуальное знакомство с одноклассниками.</p>	<ul style="list-style-type: none"> – организует групповую работу: каждый ребёнок раскрашивает одного из героев мультфильмов цветными карандашами, находит пару – друга этого героя картинки с героями мультфильмов. После чего рисунки нужно поместить на лист ватмана, предварительно подписав рисунки именами детей (печатными буквами дети подписывают самостоятельно); – также педагог может провести игры на знакомство: «Давай-ка познакомимся», «Откроем сердце друг другу», «Это я»; – озвучивает то, что делают обучающиеся, положительно оценивая результат их работы; – организует подвижную игру на знакомство для запоминания имён друг друга: «Мяч по кругу», «Искорка дружбы» (для упражнения «Искорка дружбы» всем необходимо встать в круг, взяться за руки. Педагог лёгким пожатием руки передаёт «искорку». Важно, чтобы ребёнок, получив «искорку», передал её следующему участнику, стоящему в кругу). 	<p>Выполняют творческое задание, знакомятся друг с другом, представляют участников своей группы другим ребятам.</p> <p>Участвуют в предложенных играх.</p> <p>Оформляют рисунки, вывешивают их на ватман.</p> <p>Участвуют в игре, закрепляют знания имён одноклассников.</p>
<p>Результаты этапа:</p> <ul style="list-style-type: none"> – знакомство с одноклассниками; – формирование положительных межличностных связей в коллективе. 			
4.	<p>Этап рефлексии, обсуждение результатов</p> <p>Задача этапа: подведение итогов занятия.</p>	<ul style="list-style-type: none"> – организует фронтальную работу по обобщению занятия на эмоционально положительном отношении к происходящему на занятии посредством игр «Закончи фразу», «Цветные карточки», «Три лица», «Букет настроения». 	<p>Участвуют в предложенном виде деятельности.</p>

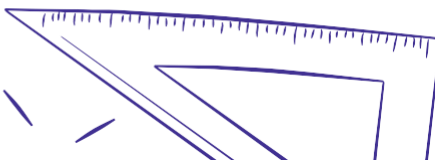

№ п/п	Этапы занятия и его задачи	Деятельность педагога	Деятельность обучающихся
Результаты этапа: – эмоционально положительное отношение к коллективной деятельности; – осознание того, что в классе эмоционально комфортно и интересно.			
5.	Этап эмоционального завершения занятия Задача этапа: позитивное завершение занятия.	– организует обмен мнениями детей; – организует повторение имён ребят в классе; – организует эмоциональное завершение занятия.	Обсуждают, что понравилось, хотя ли продолжить такие занятия. Называют имена тех, кого запомнили. Принимают участие в круге дружбы, повторяют речёвку о дружбе.
Результаты этапа: – приподнятое эмоциональное состояние детей; – желание еще раз принять участие в подобном занятии.			

Занятие 2. «Будем мы друзьями в классе!»

Цель: содействие в адаптации каждого обучающегося в классе.

Задачи:

Личностные: способствовать формированию навыков взаимодействия в группе сверстников.

Метапредметные:

- **познавательные:** развивать способность к применению своих знаний и умений, способность выражать свои мысли;
- **коммуникативные:** формировать представления о способах выражения дружеского отношения к одноклассникам;
- **регулятивные:** учить детей открыто демонстрировать свои творческие способности.

Предметные: направлять на выражение своими словами понимания значимости дружбы в классе.

Формы организации деятельности детей: фронтальная, групповая, индивидуальная.

Оборудование: мультимедийное оборудование, фанты, папка с электронными материалами к занятию (по QR-коду в конце конспекта к занятию).

№ п/п	Этапы занятия и его задачи	Деятельность педагога	Деятельность обучающихся
1.	Этап организационно-мотивационный	– организует положительный настрой в классе: повторение речёвки про дружбу, запуск	Участвуют в предложенной деятельности.

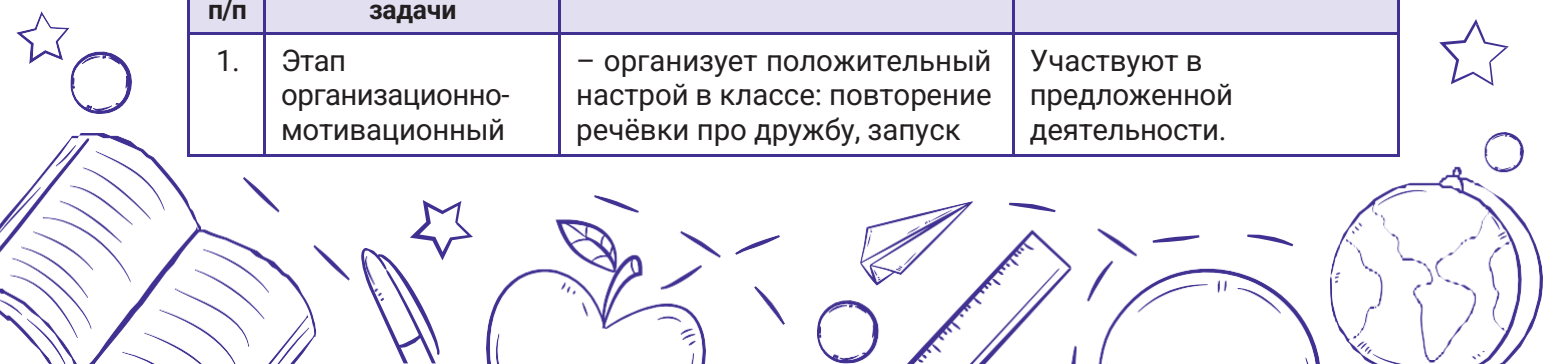

№ п/п	Этапы занятия и его задачи	Деятельность педагога	Деятельность обучающихся
	Задача этапа: создание положительного настроения на взаимодействие внутри детского коллектива.	«Искорки дружбы» (как на предыдущем занятии); – проводит игры «Аплодисменты», «Братание», «Давайте познакомимся», «Здравствуй!»; – задаёт вопросы о том, кто и кого рисовал на прошлом занятии, что делали на занятии, что обучающиеся запомнили?	Играют в игры, предложенные учителем. Отвечают на вопросы педагога, приходят к выводу, что раскрашивали картинки друзей из мультфильмов и знакомились с ребятами в классе.
Результат этапа: эмоционально положительный настрой и включённость в совместную деятельность.			
2.	Этап целеполагания Задачи этапа: – постановка коллективной цели; – включение обучающихся в активную позицию для дальнейшей совместной деятельности.	– организует обсуждение вопросов: Когда друзья радуются? Как можно развеселить их? – организует творческое выступление обучающихся (2–3 человека) для демонстрации своих способностей: кто хочет подарить подарок своим друзьям? – организует совместную деятельность обучающихся по постановке общей коллективной цели.	Отвечают на поставленные вопросы, предполагают, что для друга можно сделать: станцевать, подарить подарок, пригласить в игру и пр. Выступают и дарят по желанию одноклассникам стихотворение, песенку и пр. Активно поддерживают друг друга – хлопают. Формулируют основную цель занятия: научиться дарить друзьям радость – ведь это приятно!

Занятие 3. «Волшебные слова дружбы»

Цель: организация доброжелательного межличностного общения в классе.

Задачи:

Личностные: способствовать успешному протеканию процессов самопознания и самосозидания личностей обучающихся.

Метапредметные:

– **познавательные:** развивать способность находить новые знания в новых видах деятельности и умение применять их на практике;

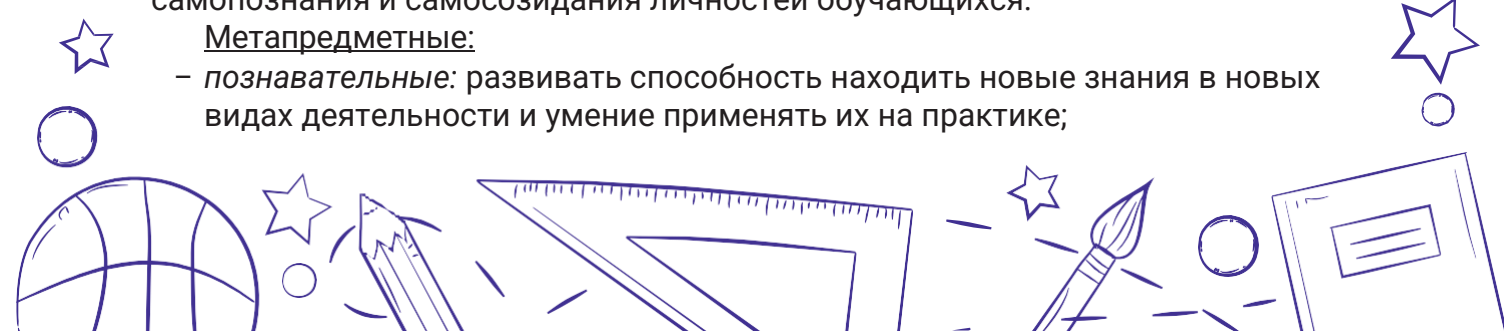

- *коммуникативные*: формировать культуру общения в классе, уважительное отношение друг к другу;
- *регулятивные*: организовать процесс, когда дети могут демонстрировать доброжелательное отношение к сверстникам и учиться общаться согласно нормам этики.

Предметные: создать условия для того, чтобы дети могли различать этикетные формы обращения в официальной и неофициальной речевой ситуации.

Формы организации деятельности детей: фронтальная, групповая, индивидуальная.

Оборудование: мяч, мультимедийное оборудование, цветные карандаши.

Предварительная подготовка: дети рисуют автопортреты и подписывают свои имена, учитель создаёт презентацию или видеоролик, оформляет выставку детских автопортретов; на листах А5 нарисована чёрно-белая радуга, и парафином написаны имена одноклассников, папка с материалами к занятию (по QR-коду в конце конспекта к занятию).

№ п/п	Этапы занятия и его задачи	Деятельность педагога	Деятельность обучающихся
1.	<p>Этап организационно-мотивационный</p> <p>Задача этапа: создание положительного настроения на взаимодействие внутри детского коллектива.</p>	<p>– организует проведение игр «Мячик», «Это – я», «Назовись»;</p> <p>– 1 вариант: приглашает детей к участию в активности «Наши имена»: показывает видеоролик из рисунков автопортретов детей, которые были нарисованы детьми на предыдущем занятии или в перерыве между 2 и 3 занятиями;</p> <p>– 2 вариант: педагог может оформить выставку из рисунков и пригласить детей на своеобразную экскурсию по выставке, предлагает узнать, где рисунки того или иного первоклассника.</p>	<p>Участвуют в предложенной деятельности.</p> <p>Дети смотрят слайд-шоу/видеоролик с автопортретами, пробуют угадать, кто из одноклассников изображён на рисунках.</p> <p>Участвуют в предложенной деятельности и называют, что им понравилось в автопортрете.</p>
Результат этапа: эмоционально положительный настрой на совместную деятельность.			
2.	<p>Этап целеполагания</p> <p>Задача этапа: постановка коллективной цели, включение обучающихся в</p>	<p>– организует обсуждение проблемного вопроса: Для чего нужны имена? Почему нам всем важно знать имена всех ребят в классе?</p>	<p>Отвечают на поставленные вопросы (основной вывод: имена нужны для доброго обращения и общения между ребятами).</p>

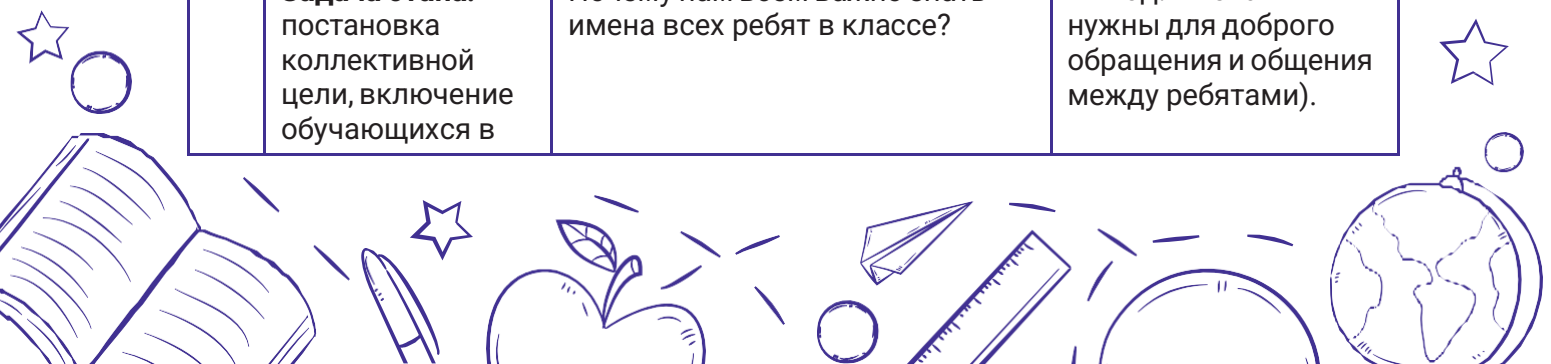

№ п/п	Этапы занятия и его задачи	Деятельность педагога	Деятельность обучающихся
	активную позицию на совместную деятельность.	– организует творческую игру «Найди друга»; – организует совместную деятельность обучающихся по постановке общей коллективной цели: какие волшебные слова вы говорили друг другу? Все ли слова сказали?	Участвуют в предложенной деятельности. Формулируют цель занятия: найти волшебные слова дружбы.
Результаты этапа: – постановка общей цели; – формирование позитивного настроения на общение одноклассниками; – проявление творческих способностей.			
3.	Этап организации совместной деятельности Задача этапа: совместный поиск волшебных слов дружбы.	– организует обсуждение на тему «Слова дружбы»: Какие слова важно говорить своим друзьям?	Участвуют в обсуждении, говорят о важности добрых слов, проговаривают вслух слова, которыми принято общаться в классе, закрепляют знания имён одноклассников.
Результаты этапа: – знакомство с одноклассниками; – формирование положительных межличностных связей в коллективе.			
4.	Этап рефлексии, обсуждение результатов Задача этапа: подведение итогов занятия.	– организует высказывания детей в свободной форме о занятии: Что понравилось? Какие новые слова узнали? Что возьмёте для себя, чтобы общаться с друзьями? <i>*Учитель не должен комментировать ответы обучающихся или высказывать личное мнение. На данном этапе целесообразно только эмоционально-вербальная или словесная поддержка обучающегося.</i>	Участвуют в предложенном виде деятельности, свободно высказывают своё мнение.
Результаты этапа: – эмоционально положительное отношение к коллективной деятельности; – осознание того, что в классе эмоционально комфортно и интересно.			
5.	Этап эмоционального завершения занятия	– организует свободное высказывание мнений о прошедшем занятии;	Обсуждают, что понравилось, хотят ли продолжить такие занятия.



№ п/п	Этапы занятия и его задачи	Деятельность педагога	Деятельность обучающихся
	<p>Задача этапа: позитивное завершение занятия.</p>	<p>– организует игры на закрепление установленной коммуникации: Класс встаёт в круг, ребята кидают друг другу мяч. Ребёнок, получивший мяч, говорит громко: «Меня зовут...» и молчит. В этот момент остальные ребята хором должны назвать имя того, у кого мяч, учитель помогает. В конце игры первоклассники берутся за руки и разучивают речёвку: Мы веселые друзья, Друг без друга нам нельзя. И девиз у нас простой – Друг за друга мы горой!</p> <p>Учитель отправляет по кругу «искорку дружбы»: дети стоят по кругу, держась за руки. Педагог запускает «искорку дружбы» в виде лёгкого пожатия руки, и «искорка дружбы» по кругу, через рукопожатие детей, возвращается к педагогу.</p>	<p>Принимают участие в предложенной деятельности.</p>
<p>Результаты этапа: – приподнятое эмоциональное состояние детей; – желание ещё раз принять участие в подобном занятии.</p>			

Занятие 4. «Правила настоящих друзей»

Цель: формирование правил дружеского взаимоотношения в классе.

Задачи:

Личностные: способствовать созданию дружеской атмосферы среди одноклассников-первоклассников.

Метапредметные:

- познавательные: формировать умение составлять совместно с учителем общие правила поведения;
- коммуникативные: формировать культуру общения в классе и умение подчиняться общим правилам общения;
- регулятивные: учить называть одноклассников по имени, демонстрировать доброжелательное отношение к сверстникам и учиться общаться согласно нормам этики.

Предметные: помочь создать коллективные правила и желание им следовать, владеть правилами поведения в классе, школе.

Формы организации деятельности детей: фронтальная, групповая, индивидуальная.

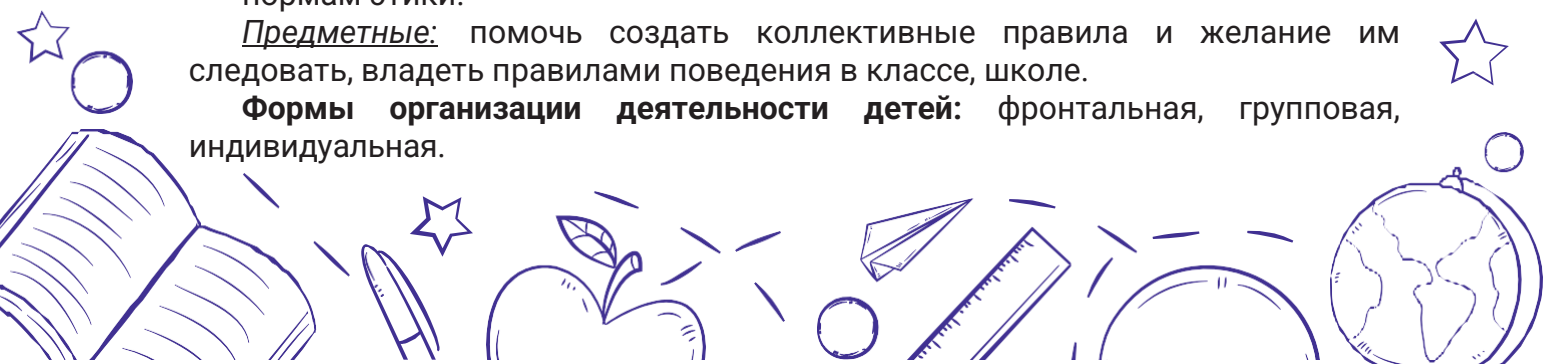

Оборудование: мультимедийное, заготовки с карточками «Наши правила», папка с электронными материалами к занятию (по QR-коду в конце конспекта к занятию).

№ п/п	Этапы занятия и его задачи	Деятельность педагога	Деятельность обучающихся
1.	<p>Этап организационно-мотивационный</p> <p>Задача этапа: создание положительного настроения на взаимодействие внутри детского коллектива.</p>	<p>– организует положительный настрой в классе: прослушивание детской песни «Ты и я» (можно скачать в электронных материалах) или проводит игру на коммуникацию: «Кто меня позвал?», «Шумная игра», «Это – я».</p>	<p>Участвуют в предложенной деятельности и называют, что им понравилось в автопортрете.</p>
<p>Результат этапа: эмоционально положительный настрой и включённость в совместную деятельность.</p>			
2.	<p>Этап целеполагания</p> <p>Задача этапа: постановка коллективной цели, включение обучающихся в активную позицию на совместную деятельность.</p>	<p>– организует обсуждение проблемного вопроса: Мы дружные? Дружный класс – это какой?</p> <p>– организует совместную деятельность обучающихся по постановке общей коллективной цели: что необходимо для того, чтобы всем было хорошо в классе?</p>	<p>Отвечают на поставленные вопросы.</p> <p>Формулируют цель занятия: нам нужны общие правила общения.</p>
<p>Результаты этапа:</p> <ul style="list-style-type: none"> – постановка общей цели; – формирование позитивного настроения на общение с одноклассниками; – проявление творческих способностей. 			
3.	<p>Этап организации совместной деятельности</p> <p>Задача этапа: совместная деятельность по выработке общих правил поведения.</p>	<p>– организует обсуждение правил общения в классе;</p> <p>– организует закрепление понимания и принятия правил поведения в классе через игру «Правильно-неправильно».</p>	<p>Участвуют в обсуждении, размещают в классном уголке правила класса.</p> <p>Принимают участие, обсуждают, какие ситуации правильные и какие неправильные и почему? Проводят параллель: как бы они сами поступили в описанных ситуациях.</p>

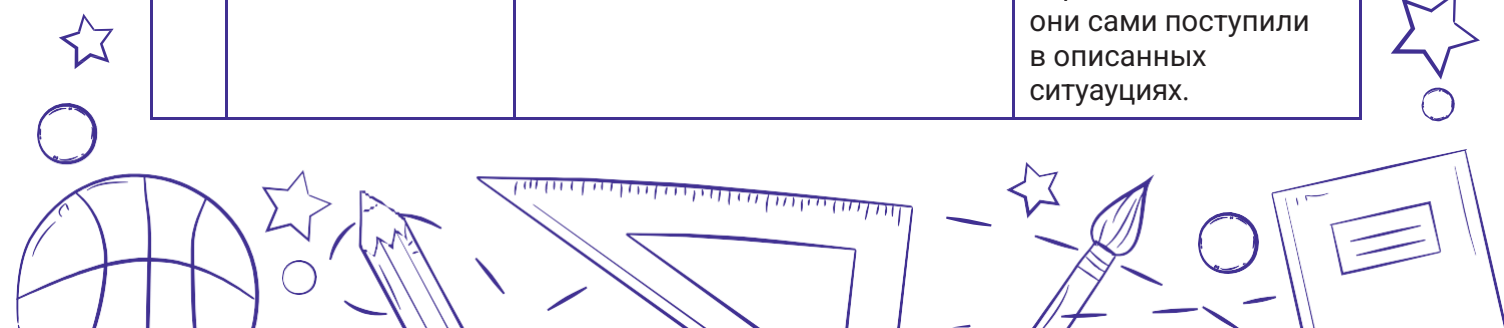

№ п/п	Этапы занятия и его задачи	Деятельность педагога	Деятельность обучающихся
Результаты этапа: – знакомство с одноклассниками; – формирование положительных межличностных связей в коллективе.			
4.	Этап рефлексии, обсуждение результатов Задача этапа: подведение итогов занятия.	– организует высказывание детей в свободной форме о занятии: Что понравилось? Какие новые слова узнали? Что будете применять при общении с друзьями? – организует подведение итогов в виде социометрии – помогает писать имена тем ребятам, которые плохо знают буквы. <i>*Учитель не должен комментировать ответы обучающихся или высказывать личное мнение. На данном этапе целесообразна только эмоциональная вербальная или словесная поддержка обучающегося.</i>	Участвуют в предложенном виде деятельности, свободно высказывают своё мнение. Участвуют в социометрии: заполняют карточки – приглашения в гости.
Результаты этапа: – эмоционально положительное отношение к коллективной деятельности; – осознание того, что в классе эмоционально комфортно и интересно.			
5.	Этап эмоционального завершения занятия Задача этапа: позитивное завершение занятия.	– организует исполнение песни под караоке «Настоящий друг» (видео можно скачать в электронных материалах) или – организует фотографирование всего класса и фотографирование «Мой друг». <i>*Фотографирование по желанию (кто с кем хочет) поможет учителю увидеть межличностные отношения в классе и сопоставить с социометрией «Приглашение на праздник».</i>	Принимают участие в общем исполнении песни. Фотографируются всем классом и с кем из одноклассников желают, придумывая сюжет для совместной фотографии.
Результаты этапа: – приподнятое эмоциональное состояние детей; – желание продолжить активное общение в классе.			

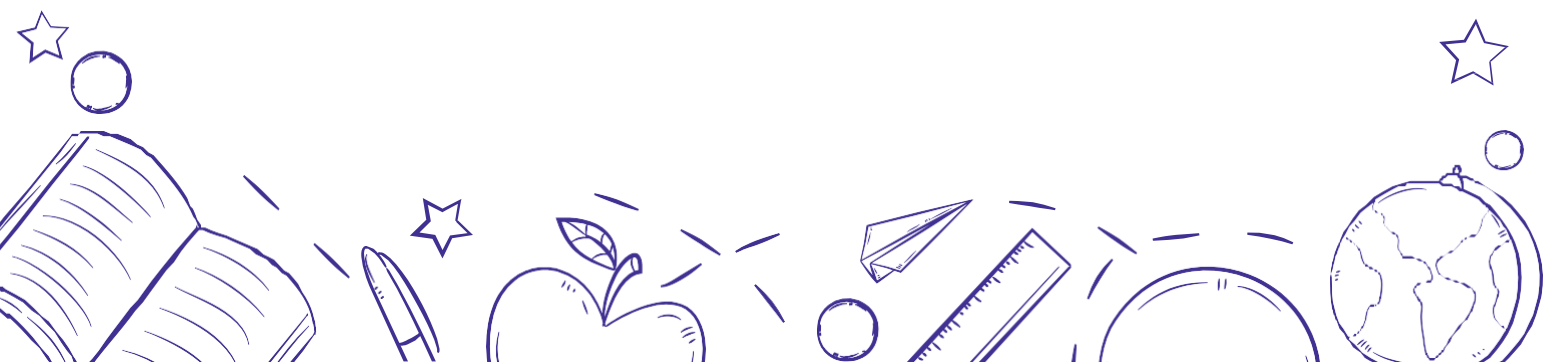

6.4. Вводный Орляцкий урок для 1 класса

Особенности проведения: Вводный Орляцкий урок направлен на мотивацию активного участия первоклассников в программе развития социальной активности обучающихся начальных классов «Орлята России» (далее – Программа), где происходит знакомство с основами Программы и формирование представления о том, что ожидает детей в период участия в «Орлятах России». Данный урок рекомендуется проводить по окончании 4 игровых занятий «Введение в программу «Орлята России», благодаря которым обучающиеся смогут быстрее и эффективнее адаптироваться под новые для них условия школьной жизни. Наиболее результативным будет проведение Вводного Орляцкого урока и последующей после него Церемонии посвящения после выхода первоклассников с осенних каникул, то есть в первую рабочую неделю ноября.

Материал Орляцкого урока подаётся крупными блоками с использованием опорных сигналов, позволяющих формировать целостное представление о Программе и её треках. Погружение должно быть эмоциональным, создающим атмосферу праздника и единства коллектива детей. Педагогу при проведении Орляцкого урока следует учитывать интересы обучающихся, физические и психофизиологические особенности данного возраста, а также результаты проведения игровых занятий в период первой учебной четверти. Также стоит обратить внимание на приглашённых гостей – старшеклассников-наставников, которые также участвуют в проведении данного урока: заранее обсудить их роли, зоны ответственности.

В ходе Орляцкого урока первоклассники под руководством педагога и с помощью старшеклассников-наставников:

- знакомятся с программой «Орлята России», её символикой и главными смыслами; происходит также краткое знакомство с Движением Первых как с организацией, членами которой они смогут стать, когда подрастут и будут выпускниками начальной школы;
- создают основу Орляцкого уголка, в котором размещают название и девиз класса, в ходе коллективной работы придумывают эскиз эмблемы класса;
- ставят простую и понятную цель перед коллективом на текущий учебный год.

Цель: формирование первичных представлений учеников 1 класса о программе «Орлята России».

Задачи:

Личностные: способствовать мотивации активного участия в Программе.

Метапредметные:

- познавательные: развивать умение выделять главное и значимое в полученной информации, умение ставить общую цель и определять пути её достижения;
- коммуникативные: содействовать дружескому взаимодействию в детском коллективе;
- регулятивные: формировать умения эмоционального конструктивного общения во внеурочной деятельности.

Предметные: способствовать умению применять полученные знания из различных областей в совместной деятельности.

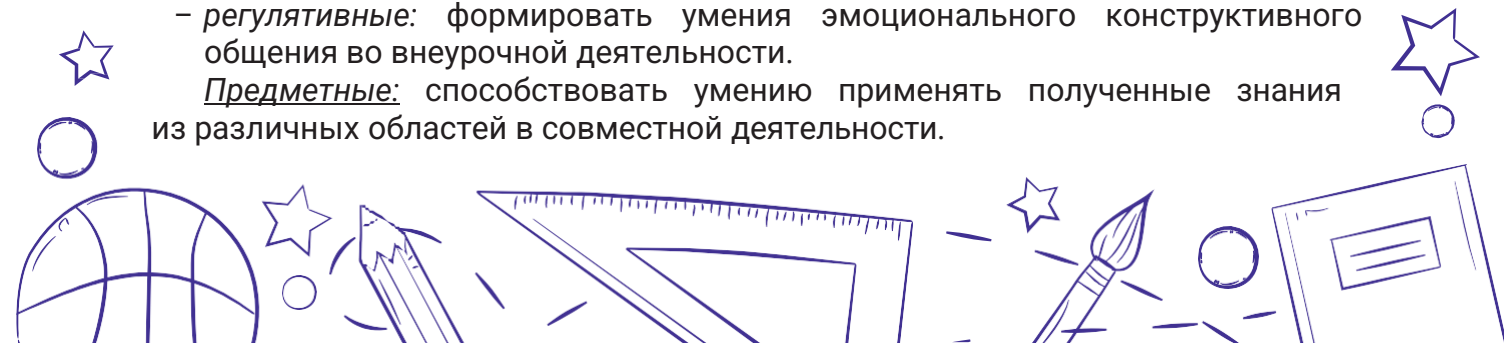

Форма организации детей: фронтальная, групповая.

Место проведения: учебный кабинет класса.

Время на проведение «Орляцкого урока»: 35–40 минут.

Оборудование и наглядные пособия: символика программы «Орлята России», видеопроектор, экран, компьютер, логотип программы «Орлята России», видео динамической паузы «Если нравится тебе...», Орляцкий уголок, песня «Орлят России» (короткая версия для танца), видео танца под песню «Орлята России», клубок ниток.

Материалы к Вводному Орляцкому уроку для 1 класса:



Последствие: в конце учебного года (в рамках итоговой игры или последнего занятия в треке «Орлёнок-Лидер»), используя материалы по трекам (символы треков, фото, видео, рисунки и пр.), заполненный Орляцкий уголок, педагог с классом подводят итоги 1 класса, где обсуждается, какими ребята были в начале учебного года, какую цель ставили перед собой, достигли ли её, какие интересные и значимые дела были в Программе, как все изменились за время прохождения треков. Обсуждая качества Орлят России, обучающиеся под руководством педагога создают на итоговом занятии эмблему своего класса, вкладывая в неё полученные смыслы через образы и символы. Эта эмблема размещается в Орляцком уголке, в дальнейшем обучающиеся используют её в своих делах с 2 по 4 класс.

Примерный план проведения вводного занятия

№ п/п	Этапы занятия и его задачи	Деятельность педагога	Деятельность обучающихся
1.	<p>Этап организационно-мотивационный</p> <p>Задачи этапа:</p> <ul style="list-style-type: none"> – создание психологического комфорта; – формирование образа участников Программы. 	<ul style="list-style-type: none"> – организует положительный психологический настрой в классе (отрывки из приложения 2); – организует мотивационное выступление обучающихся из 5 класса, кто был участником Программы, или обучающихся начальной школы, кто уже участвовал в Программе в прошлом году (если таковые в школе есть) 	<p>Активно участвуют в предложенной педагогом деятельности.</p> <p>Слушают выступление ребят, кто уже был участником Программы, или старшеклассников-наставников. При желании задают вопросы педагогу и старшим ребятам.</p>

№ п/п	Этапы занятия и его задачи	Деятельность педагога	Деятельность обучающихся
		<p>– они рассказывают о своём опыте. Также должен состояться разговор со старшеклассниками-наставниками или представителями первичного отделения Движения Первых в данной школе – они знакомят с возможностями школы;</p> <p>– совместно с наставниками знакомит с логотипом программы «Орлята России».</p>	<p>Гости дарят первоклассникам эмблему «Орлята России».</p>

Результаты этапа:

- эмоционально положительный отклик от детей;
- проявление интереса детей к программе «Орлята России».

2.	<p>Этап целеполагания</p> <p>Задачи этапа:</p> <ul style="list-style-type: none"> – содействие включённости коллектива класса в активное участие в Программе; – постановка коллективной цели на ближайший год участия в программе «Орлята России»; – знакомство с символикой Программы. 	<p>– организует обсуждение: Каких ребят вы увидели? Про какую программу они вам рассказали?</p> <p>– акцентирует внимание на логотип «Орлят России», предлагает объяснить, как обучающиеся её понимают, и порассуждать на тему «Кто такие Орлята России?»;</p> <p>– организует постановку целеполагания и общих задач класса; записывает на доске печатными буквами высказывания обучающихся (или это делает кто-то из наставников). Например,</p> <ul style="list-style-type: none"> – Наша цель: <i>стать дружными</i> – Мы хотим: <i>помогать другим, принять участие в соревнованиях и т.д.</i> 	<p>Участвуют в обсуждении, отвечают на вопросы педагога: <i>Увидели ребят активных, умных, старательных, спортивных, добрых, стремящихся помочь другим людям и природе и т.д.</i></p> <p>Рассуждают, высказывают своё мнение.</p> <p>Обсуждают, высказывают идеи, приходят к формулировке коллективной цели класса.</p>
----	---	---	---

Результаты этапа:

- постановка цели на год;
- первоначальное обсуждение образа участников программы «Орлята России»;
- знакомство с Орлятским уголком.

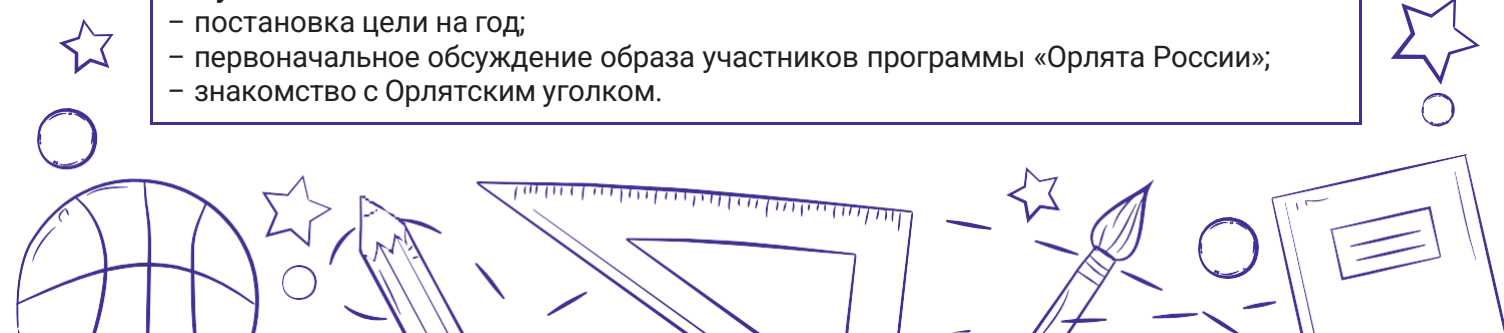

№ п/п	Этапы занятия и его задачи	Деятельность педагога	Деятельность обучающихся
3.	<p>Этап организации совместной деятельности педагога с детьми</p> <p>Задачи этапа:</p> <ul style="list-style-type: none"> – развитие коммуникативных навыков; – погружение в треки Программы. 	<ul style="list-style-type: none"> – организует из общих поставленных целей классом придумывание общего девиза, а затем и названия; – показывает первоклассникам Орлятский уголок (с незаполненными графами). Привлекает детей к заполнению Орлятского уголка названием, девизом и поставленными целями; – рассказывает о треках Программы; – педагог организует коллективную работу по выполнению упражнения «Нити дружбы». 	<p>Коллективно придумывают девиз и название (возможен вариант выбора из предложенных вариантов педагогом).</p> <p>Знакомятся с Орлятским уголком, заполняют его названием, девизом класса-участника Программы, совместно поставленными целями на год.</p> <p>Слушают рассказ педагога о треках Программы.</p> <p>Наставники проводят упражнение на сплочение коллектива: обучающиеся наматывают нить на палец, после чего говорят, что они больше всего любят или что им нравится в классе, затем бросают клубок другому человеку. В результате в центре образуется «паутина», «сеть», «связующая нить», которая объединяет всех участников. Следующий этап – участники сматывают нить в обратном порядке и задают любой вопрос человеку на другом ее конце или говорят ему комплимент.</p>
<p>Результаты этапа:</p> <ul style="list-style-type: none"> – приобретение опыта совместного взаимодействия; – приобретение опыта участия в игре на командообразование. 			

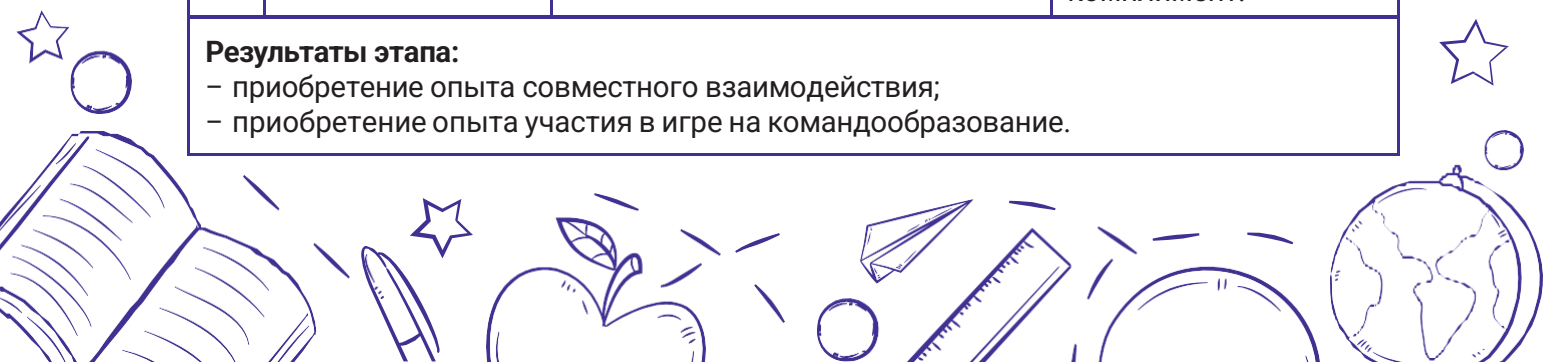

№ п/п	Этапы занятия и его задачи	Деятельность педагога	Деятельность обучающихся
4.	<p>Этап рефлексии, обсуждение результатов</p> <p>Задачи этапа:</p> <ul style="list-style-type: none"> – подведение итогов коллективной работы; – выстраивание дальнейших перспектив на участие в Программе. 	<ul style="list-style-type: none"> – организует обсуждение вопросов: Что нового узнали ребята? Что понравилось? Кто такие Орлята России? Какие задачи ставит перед собой класс? Какие у класса девиз и название? – предлагает детям принять совместное решение об участии в программе «Орлята России»; – если принято положительное решение, то предлагает вместе со старшеклассниками-наставниками во время следующей встречи или на переменах разучить танцевальные движения, которые танцуют Орлята по всей стране. 	<p>Вспоминают всё новое, что узнали за занятие. Отвечают на вопросы педагога и наставников.</p> <p>Принимают коллективное решение об участии в Программе.</p> <p>Пробуют выучить танец. Принимают решение учить танец Орлят России и в последующем.</p>
<p>Результаты этапа:</p> <ul style="list-style-type: none"> – подведение итогов и участие каждого ребёнка в коллективном формулировании итогов работы на занятии; – мотивация на дальнейшее участие в Программе. 			
5.	<p>Эмоциональное завершение занятия</p> <p>Задача этапа:</p> <p>позитивное завершение занятия.</p>	<p>– организует просмотр фильма о программе «Орлята России».</p>	<p>Обучающиеся смотрят видео.</p>
<p>Результат этапа:</p> <p>визуализация образа «Орлят России».</p>			

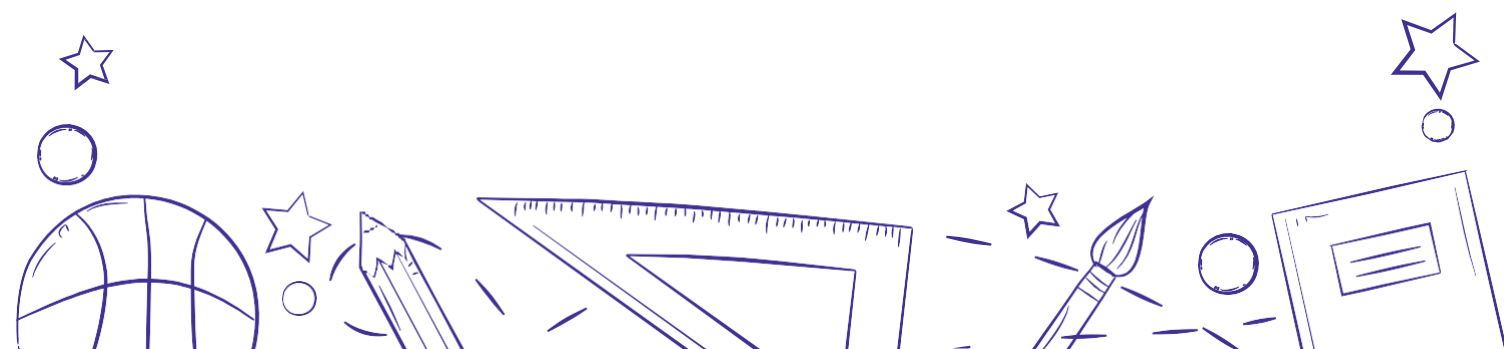

Приложение 1



Приложение 2

1. Мы детей спросили:
«Кем станете, ребята?»
Малыши России сказали:
«Мы-орлята!
Смелые и сильные!
Со знаниями дружны!
Орлята у России –
Опора для страны».
2. Орлята России любят учиться,
Со взрослыми рядом готовы трудиться.
3. Орлята России умеют дружить,
Традиции Родины свято хранить!
4. Уважают старших,
Младшим помогают,
Читают и рисуют,
Поют и сочиняют.
5. Если ты вступил в орлята,
Соблюдай законы свято –
Делай добрые дела,
Чтобы жизнь светлей была!
Справедливым будь и честным,
Слово твёрдое держи,
Ведь с друзьями интересно
И учиться, и дружить!

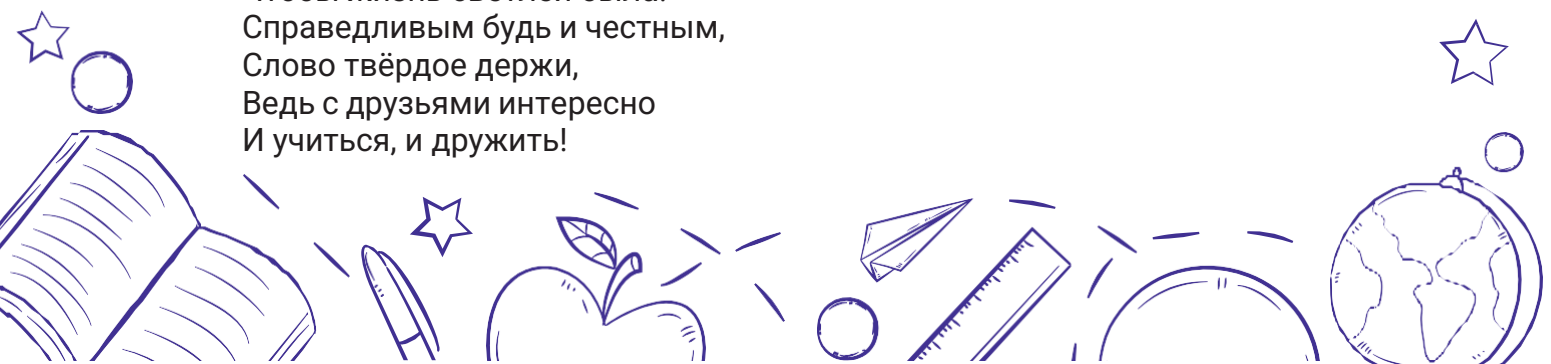

6.5. Методические рекомендации к проведению официальной Церемонии посвящения обучающихся в Орлята России

Авторы и разработчики:

Спирина Л.В.,

заместитель директора ВДЦ «Орлёнок»
по образовательной деятельности, управлению
персоналом и связям с общественностью, к.пед.н.;

Сайфутдинова

Л.Р., начальник управления
образовательных программ ВДЦ
«Орлёнок», к.пед.н.;

Шевердина О.В.,

начальник ООРП «Орлята России», к.пед.н.;

Калищук

И.Ю., начальник управления информации и
связей с общественностью ВДЦ «Орлёнок».

Форма проведения Церемонии: торжественная линейка.

Место проведения Церемонии: при хорошей погоде — школьная площадь, при плохих погодных условиях необходимо предусмотреть возможность проведения церемонии в актовом зале, холле, рекреации школы; залы домов культуры, других общественно значимых учреждений.

Время проведения Церемонии: рекомендуемая продолжительность: от 30 до 40 минут.

Участники Церемонии: обучающиеся начальных классов — участники программы «Орлята России», посвящаемые в Орлята России, старшеклассники-наставники, другие обучающиеся образовательной организации, актив школьного самоуправления и совета родителей, представители педагогического коллектива и администрации образовательной организации, председатель совета первичного отделения Общероссийского общественно-государственного движения детей и молодёжи «Движение первых», председатель совета регионального отделения Общероссийского общественно-государственного движения детей и молодёжи «Движение первых», региональные координаторы программы «Орлята России», приглашённые гости.

Администрация образовательной организации вправе определять состав участников Церемонии самостоятельно.

Общие требования к подготовке и проведению Церемонии. Рекомендуется:

1. До Церемонии с обучающимися проводится просветительское занятие о Государственных символах и ритуалах Российской Федерации, о традициях и законах Орлят России, о ценностях и возможностях Общероссийского общественно-государственного движения детей и молодёжи «Движение первых», о важности и личной значимости для каждого обучающегося вступления в Орлята России.

2. Церемония проходит одновременно для всех классов начальной школы с 1 по 4 класс. Все участвующие в Церемонии дети приходят в парадной форме.

3. К проведению Церемонии в качестве активных участников привлекаются те классы, дети которых носят звание Орлят России. Они принимают в команду новых Орлят.

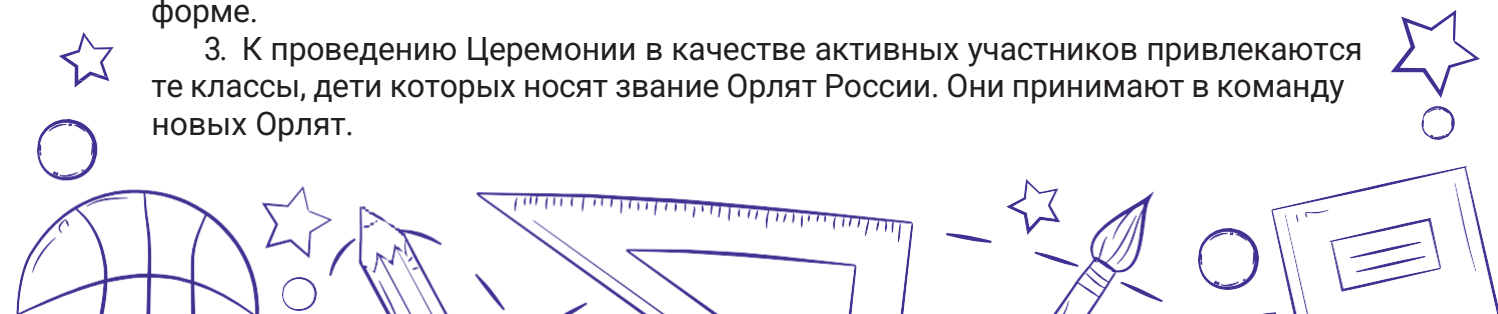

4. С каждым начальным классом в Церемонии участвуют старшеклассники-наставники. Они имеют право прикреплять значки и вручать удостоверения детям.

5. В ходе проведения Церемонии в обязательном порядке проходит вынос и поднятие/ размещение Государственного флага Российской Федерации и исполнение Государственного гимна Российской Федерации. Флаг субъекта Российской Федерации, Флаг муниципального образования или образовательной организации выносятся и поднимаются/ размещаются в сопровождении исполнения гимна субъекта Российской Федерации – в рекомендательном порядке.

При наличии флагштоков в месте проведения Церемонии флаги поднимаются. При отсутствии флагштоков знамёна устанавливаются в подставки. Для проведения Церемонии формируется знамённая группа (знаменосец и ассистенты). Количество ассистентов определяется условиями поднятия Государственного флага Российской Федерации и других флагов. В знамённую группу входят обучающиеся образовательной организации, имеющие учебные, спортивные, творческие и общественно значимые достижения.

Подробная информация: письмо Министерства просвещения Российской Федерации от 15.04.2022г. № СК-295/06 «Об использовании государственных символов Российской Федерации»; методические рекомендации «Об использовании государственных символов Российской Федерации при обучении и воспитании детей и молодёжи в образовательных организациях, а также организациях отдыха детей и молодёжи».

6. Предусмотреть в Церемонии слова о роли учителя в современной России. Должны прозвучать имена и фамилии выдающихся учителей вашей школы. Слова благодарности могут прозвучать как от обучающихся, в том числе старшеклассников-наставников, так и от родителей.

7. Пригласить к участию в Церемонии почётных гостей – выдающихся личностей региона, муниципалитета. В своём напутственном слове почётные гости должны обратить внимание на связь поколений и на то, что Орлята России являются наследниками истории и традиций России, созидателями новых достижений своей страны.

8. После проведения Церемонии предусмотреть возложение цветов к памятникам воинов, защитникам Отечества. Это возможно сделать как в день проведения Церемонии, так и на следующий день.

9. В завершение Церемонии с целью поддержания позитивного эмоционального настроения детей возможно предусмотреть проведение памятного действия, например, высадку деревьев, совместное посещение детского фильма, встречу с интересным человеком, совместный с родителями и старшеклассниками-наставниками выход на природу, посещение экскурсии и др.

Организаторы Церемонии вправе вносить дополнения в представленные материалы, исходя из особенностей и условий своей образовательной организации.

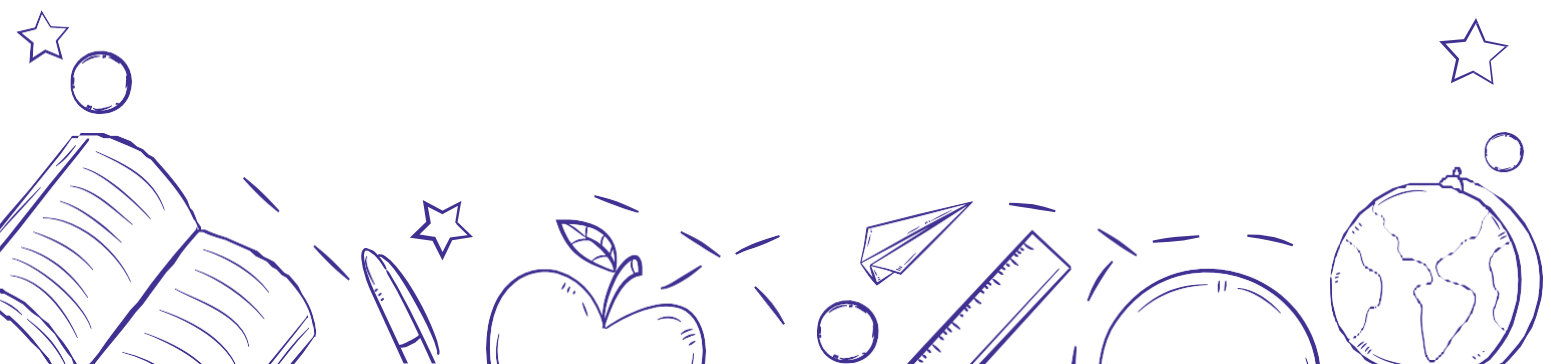

Краткий ход официальной церемонии посвящения в Орлята России

Этап/Часть	Деятельность участников/ведущих	Смысловая направленность текстов/действий/этапов	Примечания
Подготовительный этап	<ul style="list-style-type: none"> – знакомство с символами и ритуалами поднятия Государственного флага Российской Федерации и исполнения Государственного гимна Российской Федерации; – знакомство с традициями и законами Орлят России; – знакомство с одной из традиций Орлят – традицией орлятского круга; – разучивание главной песни «Орлята России» (авторы – О. Юдахина, И. Жиганов). 	Ребята знакомятся с образом Орлят России; с законами и традициями, по которым живут и растут Орлята; с перспективами интересной и познавательной жизни в классной команде и в Движении Первых	Итогом предварительной работы является готовность детей стать Орлёнком России и вступить в большую команду активных и неравнодушных ребят со всей России.
Деятельностный этап	Активное участие ребят в каждой тематической части Церемонии.	Эмоционально-ценностное погружение в программу «Орлята России».	Создание образа личности Орлёнка России как эталона для развития, поведения, отношений к миру и людям.
1 часть Церемонии – сбор участников церемонии (10 минут)	Участники собираются на площадке, занимают свои заранее определённые места. Звучат песни из альбома для Орлят России, детские песни, несущие позитивный смысл и настрой. Старшеклассники-наставники во время сбора демонстрируют	Создать праздничный эмоциональный настрой.	Это время возможно не включать в общую продолжительность Церемонии, так как дети активно двигаются, это не требует от них дополнительных интеллектуальных усилий. Гости и участники занимают



Этап/Часть	Деятельность участников/ведущих	Смысловая направленность текстов/действий/этапов	Примечания
	детям простые танцевальные движения, дети повторяют их.		исходные позиции.
2 часть Церемонии – представление образа Орлят России (до 5 минут)	<p>Ведущие Церемонии приветствуют участников, акцентируют их внимание на торжественности события и на том, что вместе с ними – почётные гости, родители и активисты школьного самоуправления и Движения Первых.</p> <p>В качестве пролога Церемонии используется легенда об Орлятах как художественный приём создания образа Орлят России. Легенду рассказывают ведущие Церемонии.</p>	<p>Ключевая задача этой части Церемонии – представить всех участников, задать торжественную тональность предстоящего события – посвящения в Орлята России.</p> <p>Используя содержание легенды, объяснить участникам, что Орлята – это содружество ребят, которые любят свою Родину, дорожат дружбой, заботятся о близких, это активные участники и организаторы добрых дел.</p>	Ведущими могут быть старшеклассники-наставники или кто-то из учителей вместе с подростками. Демонстрация активности старшеклассников-наставников важна как пример активной позиции для младших школьников.
3 часть Церемонии – «Россия – великая и любимая Родина» (до 15 минут)	<p>Дети становятся участниками ритуала поднятия Государственного флага Российской Федерации и исполняют Государственный гимн Российской Федерации. Слово почётным гостям Церемонии.</p> <p>В прологовой части ведущие используют стихотворения, в которых</p>	<p>Акцентируют внимание на торжественности события через контекст поднятия Государственного флага Российской Федерации и исполнения Государственного гимна Российской Федерации.</p> <p>Создание эмоционального фона, свидетельствующего</p>	<p>Гимн России все участники церемонии поют самостоятельно. Может использоваться короткий вариант.</p> <p>Для детей должна прозвучать краткая информация о почётном госте.</p> <p>В Год педагога и наставника в рамках</p>

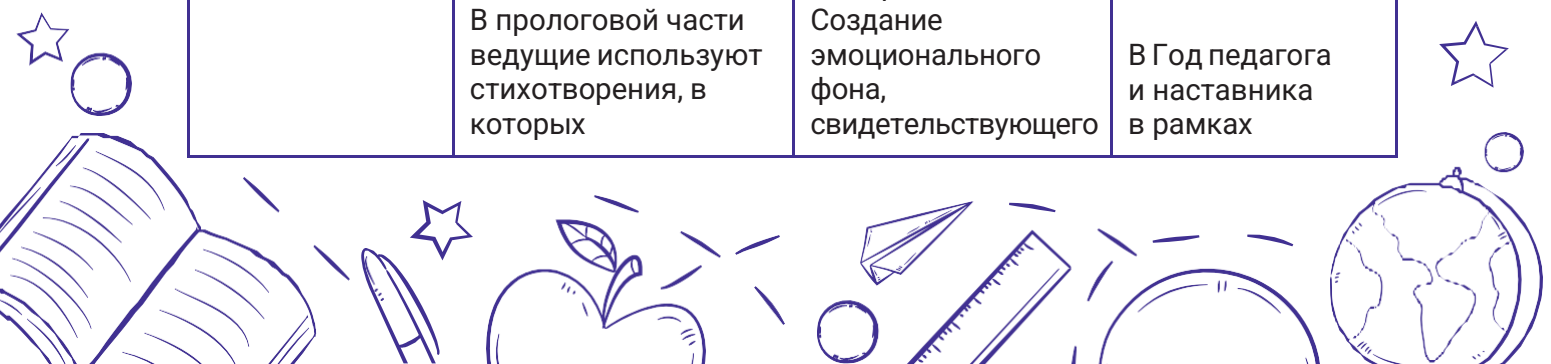

Этап/Часть	Деятельность участников/ведущих	Смысловая направленность текстов/действий/этапов	Примечания
	<p>рассказывается о флаге России, значении каждого из цветов в нём.</p> <p>Особым моментом являются напутственные слова почётных гостей (выдающихся личностей региона) и других значимых для детей взрослых (их собственного учителя, директора школы, представителей Движения Первых).</p>	<p>об особенности и важности этой Церемонии для каждого участника.</p> <p>Почётные гости поздравляют участников Церемонии с торжественным моментом, выражая уверенность в лучших качествах детей, которые позволят ребятам стать активными и достойными гражданами своей страны – наследниками и созидателями России.</p>	<p>торжественной церемонии должны прозвучать слова о роли учителя в современной России.</p>
<p>4 часть – процедура посвящения «Мы – Орлята России» (20 минут)</p>	<p>Ведущие с помощью загадок, ответы на которые участники озвучивают хором, раскрывают содержание треков программы «Орлята России» и создают у участников представление об образе будущей деятельности в «Орлятах России».</p> <p>Ведущие особое внимание уделяют законам Орлят России как образцам норм и правил отношений и поведения Орлят России. Ведущие читают законы громко, средним темпом, чтобы каждый участник смог понять</p>	<p>Игра с элементами танцевальных движений и разгадыванием загадок.</p> <p>Эта часть Церемонии является кульминационной. Вручение значков и удостоверений закрепляет статус детей как Орлят России; создает эмоциональный настрой детей на активное участие в предлагаемых учителем событиях и самостоятельное создание и воплощение новых идей.</p>	<p>Данная игра – аналог динамической паузы на уроке, которая используется для переключения внимания и снятия у детей физического напряжения.</p> <p>Подготовительный этап подготовки к Церемонии позволяет будущим Орлятам быть готовыми к принятию законов Орлят России.</p> <p>Если в Церемонии участвуют сразу более 4 классов, то смысл</p>

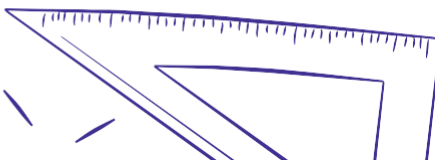

Этап/Часть	Деятельность участников/ведущих	Смысловая направленность текстов/действий/этапов	Примечания
	<p>произнесённого текста ведущим Церемонии.</p> <p>Ведущие произносят речёвку о согласии будущих Орлят и те, в свою очередь, хором отвечают, что готовы быть Орлятами России.</p> <p>Посвящение детей в Орлята России – вручение им значков «Орлята России» и удостоверений как символа принадлежности к содружеству Орлят России.</p> <p>Каждый класс встаёт в свой орлятский круг, где происходит вручение значков и удостоверений.</p>		<p>индивидуальные подарочные комплекты вручаются учителю, который позже в классе с привлечением почётных гостей или старшеклассников-наставников лично каждому ребёнку прикрепляет значок и вручает удостоверение.</p> <p>Или если в Церемонии участвуют от одного до четырёх классов, то значки и удостоверения детям возможно прикрепить и вручить сразу на Церемонии. Это делают также почётные гости, старшеклассники-наставники и сами учителя – классные руководители.</p>
<p>5 часть – процедура посвящения «Мы – Орлята России» (20 минут)</p>	<p>Ведущие, почётные гости, родители поздравляют ребят со вступлением в дружную семью Орлят.</p> <p>Ведущие приглашают всех участников исполнить главную песню Орлят России и повторить</p>	<p>Совместное исполнение песни создает особую атмосферу единства и вдохновения.</p>	<p>На этапе подготовки к Церемонии дети с учителем разучивают песню.</p>



Этап/Часть	Деятельность участников/ведущих	Смысловая направленность текстов/действий/этапов	Примечания
	<p>те танцевальные движения, которые демонстрируют старшеклассники-наставники.</p> <p>По окончании исполнения песни происходит неформальное общение и поздравление друг друга с посвящением в Орлята России.</p>		

Вариант сценария торжественной Церемонии посвящения обучающихся начальных классов в Орлята России

До начала мероприятия звучат детские песни («Алые паруса» – автор слов и музыки неизвестен, «Совершите чудо» – слова М. Пляцковского, музыка Е. Птичкина, «Ты да я, да мы с тобой» – слова В. Потоцкого, музыка В. Иванова), которые настраивают участников на предстоящее событие.

На экране высвечиваются логотипы организаций

Звучат фанфары (трек 1)

На экране заставка «Орлята России»

Выход ведущих (трек 2)

Ведущий 1: Добрый день, мальчишки и девчонки!

Ведущий 2: Добрый день, уважаемые педагоги и гости!

Ведущий 1: Сегодня для вас особенный день!

Ведущий 2: Вы - участники торжественной церемонии посвящения в Орлята России.

Ведущий 1: И нашу Церемонию мы начнем с легенды об орлятах!

На экране заставка «Орлята России»

Звучит музыкальный фон (трек 3)

Ведущий 1: В далёкие-далёкие времена жили храбрые, отважные и любознательные дети – такие же, как вы. Они мечтали о большом путешествии, но путь преграждали бурные реки, скалистые горы и высокие деревья. Дети часто любовались орлами, которые летают высоко в небе, не боясь преград.



Однажды они обратились к мудрому орлу: «Научи нас летать так же высоко и свободно».

– «Не бойтесь трудностей», – ответил орёл. – «Дерзайте, пробуйте и помогайте друг другу!»

Послушав орла, ребята отправились в путешествие. В этом непростом, но очень интересном приключении они познавали мир и самих себя через дела и поступки. Дети долго находились в пути, но, только вернувшись домой, сделали важное открытие: «Все преграды по плечу, если у тебя есть мечта и верные друзья рядом!»

С тех пор этих детей стали называть орлятами!

«Орлёнок» – это юный первооткрыватель. Он готов идти новыми дорогами, улучшать мир, совершать добрые дела.

Звучит музыкальный фон (трек 4)

Ведущий 2: Эта легенда о вас – будущих Орлятах России, готовых вместе со своим классом, учителем, наставниками и родителями быть активными, смелыми и первыми!

Ведущий 1: Орлята России – это крепкое и нерушимое содружество, как наша страна и российский народ! Орлята России учатся, растут и мечтают ВМЕСТЕ под флагом нашей Родины, который объединяет и вдохновляет нас на новые великие свершения!

На экране футаж «Флаг Российской Федерации»

Звучит музыкальный фон (трек 5)

Ведущий 2:

Три полосы флага – это неспроста:

Белая полоска – мир и чистота,

Синяя полоска – это цвет небес,

Куполов нарядных, радости, чудес,

Красная полоска – подвиги солдат,

Что свою Отчизну от врагов хранят.

Он страны великой самый главный знак –

Доблестный трёхцветный наш Российский флаг!

Ведущий 1: Внимание! Звучит Государственный гимн Российской Федерации.

На экране видео «Поднятие Государственного флага»

Звучит Государственный гимн Российской Федерации

(полная версия) (трек 6)

На экране заставка «Орлята России»

Ведущий 2: У «Орлят России» есть свои выдающиеся наставники, в их числе – известные учёные, писатели, спортсмены, деятели культуры и искусства, педагоги, учителя.

Ведущий 1: И сегодня вместе с нами



Звучит музыкальный фон (трек 7), выход официального лица
Речь-приветствие официального лица

Ведущий 1: Спасибо, _____, мы просим Вас присоединиться к нашим гостям.

На экране заставка «Орлята России»

Звучит музыкальный фон (трек 8), почётный гость проходит в зал

Ведущий 2: Орлята России включаются в удивительную игру и путешествуют по 7 трекам.

Ведущий 1: Приглашаем вас разгадать загадки и назвать эти треки.

На экране заставка «Орлята России»

Звучит музыка, выходят наставники, у которых в руках большие эмблемы треков.

ТАНЦЕВАЛЬНАЯ ИГРА

звучит музыкальный фон (трек 9)

Два наставника под музыку зачитывают текст и показывают движения, соответствующие каждому треку, а старшеклассники в такт музыке поднимают эмблему соответствующего трека. После каждого четверостишия все младшие школьники проговаривают название треков и повторяют движение.

Кто за знанием бежит?

Я – Орлёнок ... (хором) **ЭРУДИТ!**

Я страны достойный житель!

Я – истории ... (хором) **ХРАНИТЕЛЬ!**

Починить, собрать, раскрасить

Это я – Орлёнок ... (хором) **МАСТЕР!**

Первым быть – пример мы видим!

Я во всем Орлёнок ... (хором) **ЛИДЕР!**

Спорт компьютеру взамен!

Я Орлёнок – Я ... (хором) **СПОРТСМЕН!**

Сердца жар теплее солнца

У Орлёнка – ... (хором) **ДОБРОВОЛЬЦА!**

Птиц защитник, рек и ёлок,

Я – Орлёнок, я – ... (хором) **ЭКОЛОГ!**

Аплодисменты, наставники уходят с площадки



Ведущий 2: Вы отлично справились с этой задачей! Значит, вам всё по плечу!

Звуковой сигнал

Ведущий 1: Орлята живут по особым законам.

Ведущий 2: Мы, Орлята, гордимся своей Родиной!

Ведущий 1: Мы, Орлята, дружно, вместе и сообща делаем добрые дела!

Ведущий 2: Мы, Орлята, уважаем старших, заботимся о младших!

Ведущий 1: Мы, Орлята, всегда стремимся учиться новому!

Ведущий 2: Мы, Орлята, держим слово!

Ведущий 1: Если законы ты принимаешь, С нами ты повторяешь:

Вместе: Я – Орлёнок, мы – Орлята! – 2 раза

Звуковой сигнал

Ведущий 2: Наступает торжественный момент.

Ведущий 1: Каждому из вас вручаются удостоверение и значок «Орлята России» как символ принадлежности к содружеству Орлят.

*Звучит торжественная музыка (трек 10),
выходит наградная группа с удостоверениями и вымпелом со значками
«Орлята России» и подходит к каждому классу.*

Ведущий 1: Сейчас мы предлагаем вам собраться всем классом в большой и дружный круг Орлят России как символ единства и олицетворения настоящей дружбы.

*Наставник держит вымпел со значками «Орлята России»,
учитель прикрепляет значки ученикам.
После того как все значки прикреплены, учитель предлагает ребятам
протянуть правую руку в центр круга и положить ладонь на ладонь.
После этого произносится речёвка*

Сегодня – Орлята!
А завтра – Орлы!
Традициям Родины –
Будем верны!

По окончании речёвки разъединяют руки, делают «салют» и становятся в полукруг.

Ведущий 1: Поздравляем вас с гордым званием «Орлята России»!

Аплодисменты, звучит музыка (трек 11)

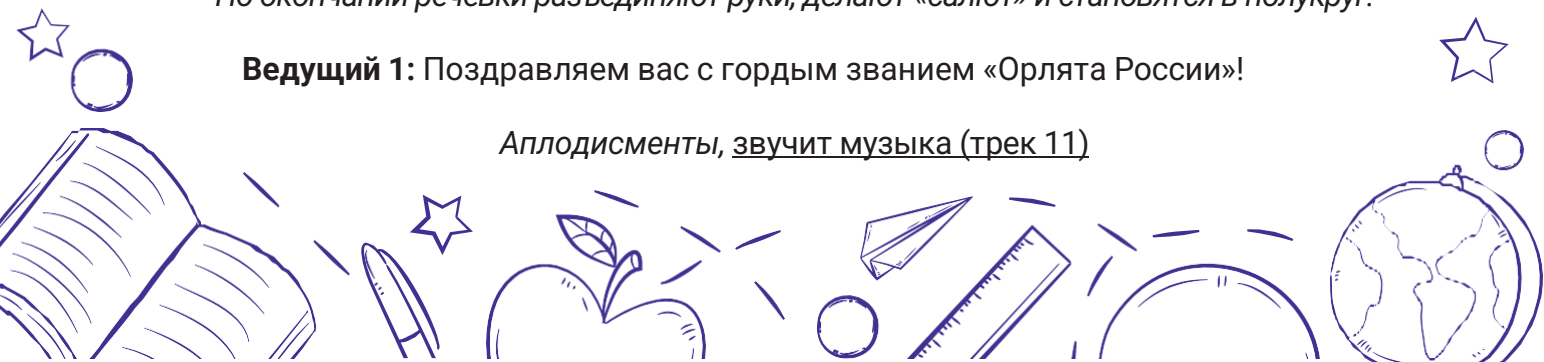

Ведущий 2: У орлят есть своя главная песня, которую знает и любит каждый. Для вас звучит песня «Орлята России».

Выходят старшеклассники-наставники

Звучит песня «Орлята России» (трек 12).

*(группа «Домисолька»), авторы слов и музыки – О. Юдахина, И. Жиганов
Участники Церемонии повторяют движения за старшеклассниками-наставниками, взаимодействуя друг с другом*

Ведущий 1: Мы от всего сердца желаем вам встать на крыло и уверенно отправиться в добрый путь навстречу своим мечтам, добрым делам, великим свершениям! Вы можете поздравить друг друга, пожелав интересного пути и настоящей команды, пообещав обязательно помогать друг другу в любых делах.

Ведущий 2: Орлята, в добрый путь!

Звучит музыкальный фон (трек 13).
все покидают площадку

Вспомогательные материалы



1. Методическая видеоинструкция по организации Церемонии посвящения обучающихся начальных классов в Орлята России.
2. Музыкальное сопровождение сценария торжественной Церемонии посвящения обучающихся начальных классов в Орлята России.
3. Визуальное сопровождение сценария торжественной Церемонии посвящения обучающихся начальных классов в Орлята России.
4. Стихотворение о Государственном флаге Российской Федерации.
5. Собираем слово «ОРЛЯТА», отвечая на вопрос: «Какими мы будем?»

Возможна работа по микрогруппам с помощью наставников. Равнение на героев страны, лучших представителей нашей страны:

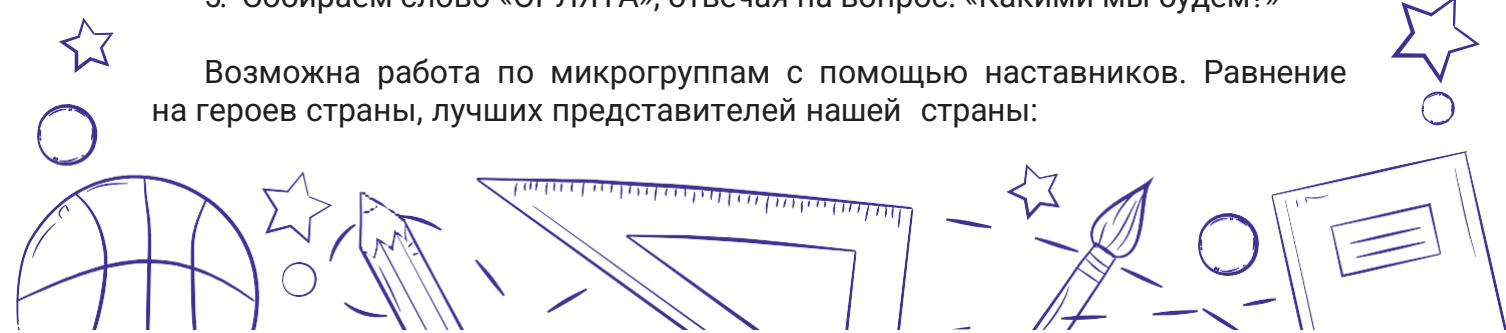

о	отважные	Как защитники Отечества!
р	разносторонние	Как таланты России!
л	любопытные	Как ученые и исследователи!
я	яркие	Как наши спортсмены-победители!
т	трудолюбивые	Как герои труда!
а	активные	Как те, кто развивает и продвигает нашу страну вперед!

6. Для просмотра материалов:
 видео о России: «Просторы России»;
 фильм о России «Кто, если не мы?» от издательства «Просвещение»;
 видео «История Российского флага»;
 видео «Великие русские» от социального проекта #ЖИТЬ;

Удостоверение Орлят России

Государственный гимн Российской Федерации
 (слова С. Михалкова, музыка А. Александрова)

1 куплет
 Россия – священная наша держава,
 Россия – любимая наша страна.
 Могучая воля, великая слава –
 Твое достоянье на все времена!

припев
 Славься, Отечество наше свободное,
 Братских народов союз вековой,
 Предками данная мудрость народная!
 Славься, страна! Мы гордимся тобой!

2 куплет
 От южных морей до полярного края
 Раскинулись наши леса и поля.
 Одна ты на свете! Одна ты такая –
 Хранимая Богом родная земля!

припев
 Славься, Отечество наше свободное,
 Братских народов союз вековой,
 Предками данная мудрость народная!
 Славься, страна! Мы гордимся тобой!

3 куплет
 Широкий простор для мечты и для жизни
 Грядущие нам открывают года.
 Нам силу даёт наша верность Отчизне.
 Так было, так есть и так будет всегда!

припев
 Славься, Отечество наше свободное,
 Братских народов союз вековой,
 Предками данная мудрость народная!
 Славься, страна! Мы гордимся тобой!

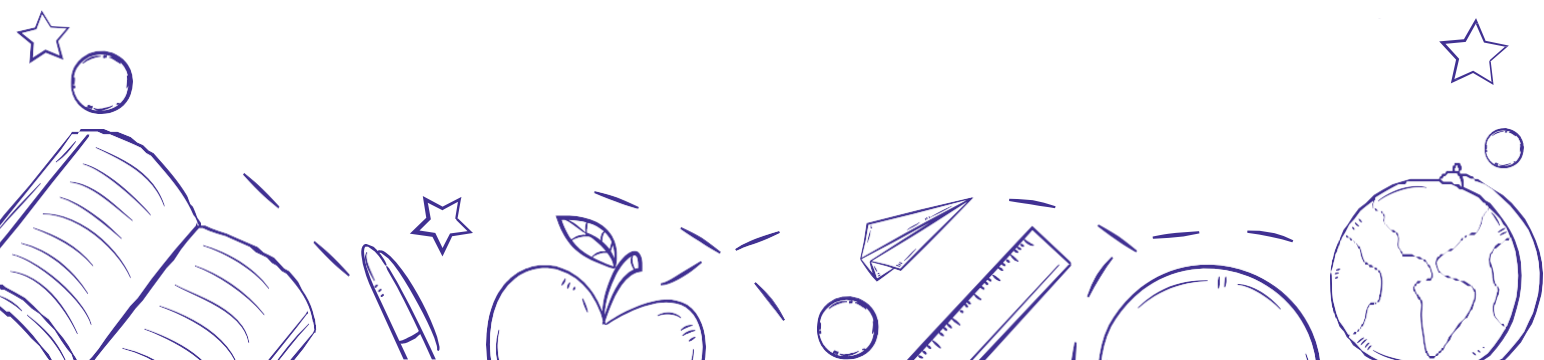

ДОРОГОЙ ДРУГ,

ты вступаешь в команду «Орлят России», которая объединяет неравнодушных ребят со всей страны.

Мы рады, что именно ты становишься частью нашей большой орлятской семьи!

«ОРЛЯТА РОССИИ» – это твой первый шаг в удивительный мир открытий и встреч с интересными людьми, дружбы и творчества, знаний и побед. И этот шаг под девизом «Учимся, растём, мечтаем вместе!» ты делаешь со своим классом.

ВСЕ РЕБЯТА – ОРЛЯТА РОССИИ – ЖИВУТ ПО ЗАКОНАМ ДОБРА, ЧЕСТИ И СПРАВЕДЛИВОСТИ

1. Орлята гордятся своей Родиной.
2. Орлята дружно, вместе и сообща делают добрые дела.
3. Орлята уважают старших и заботятся о младших.
4. Орлята всегда стремятся учиться новому.
5. Орлята держат слово.



Будь достойным звания Орлёнок России!



ОРЛЁНОК – ХРАНИТЕЛЬ ИСТОРИЧЕСКОЙ ПАМЯТИ



ОРЛЁНОК – ЭРУДИТ



ОРЛЁНОК – МАСТЕР



ОРЛЁНОК – ЛИДЕР



ОРЛЁНОК – ДОБРОВОЛЕЦ



ОРЛЁНОК – ЭКОЛОГ



ОРЛЁНОК – СПОРТСМЕН

Орлята живут под защитой своего государства, уважают его герб, флаг, гимн как главные символы России, гордятся историей своей страны и чтут традиции своих предков

ГЕРБ РОССИЙСКОЙ ФЕДЕРАЦИИ



Современный герб России представляет собой золотого двухглавого орла на красном фоне. Над головами орла изображены три короны, сегодня они символизируют суверенитет как всей Российской Федерации, так и её частей, субъектов Федерации. В лапах орла – скипетр и держава, они обозначают государственную власть и единство. На груди орла, в красном щите, изображён всадник, поражающий копьём чёрного опрокинутого навзничь дракона.

ФЛАГ РОССИЙСКОЙ ФЕДЕРАЦИИ



Российскому флагу более трёхсот лет. Он появился в 17 веке вместе с первыми российскими военными кораблями во времена великого императора России Петра I.

У нашего флага три цвета:
белый – символ чистоты и благородства;
синий – символ верности и веры;
красный – символ отваги и мужества.

Примерная схема размещения участников Церемонии посвящения в Орлята России

Уважаемые коллеги, построение на церемонию осуществляется с учётом конструктивных особенностей места проведения Церемонии. Учитывая разные организационно-технические условия школ и различные места проведения Церемонии посвящения в Орлята России, предлагаем вам примерную схему размещения участников церемонии и ещё несколько рекомендаций, которые нужно учесть при проведении церемонии:

Если Церемония проходит на школьном дворе, то при расстановке участников необходимо учесть их размещение относительно школьного флагштока. Он должен быть виден каждому участнику, проход для знамённой группы – свободен.

Если Церемония проходит на какой-либо памятной площади вашего населенного пункта, где имеются памятники/мемориалы/памятные знаки, то участники Церемонии выстраиваются относительно данной смысловой точки: памятники/obeliska не должны находиться сзади или сбоку участников церемонии.

Ближе к ведущим должны находиться классы, дети в которых, возможно, ранее уже прошли Церемонию посвящения. На них возлагается почётное право принять в дружную семью Орлят новых ребят.

Родители обучающихся начальных классов размещаются позади классов, где учатся их дети.

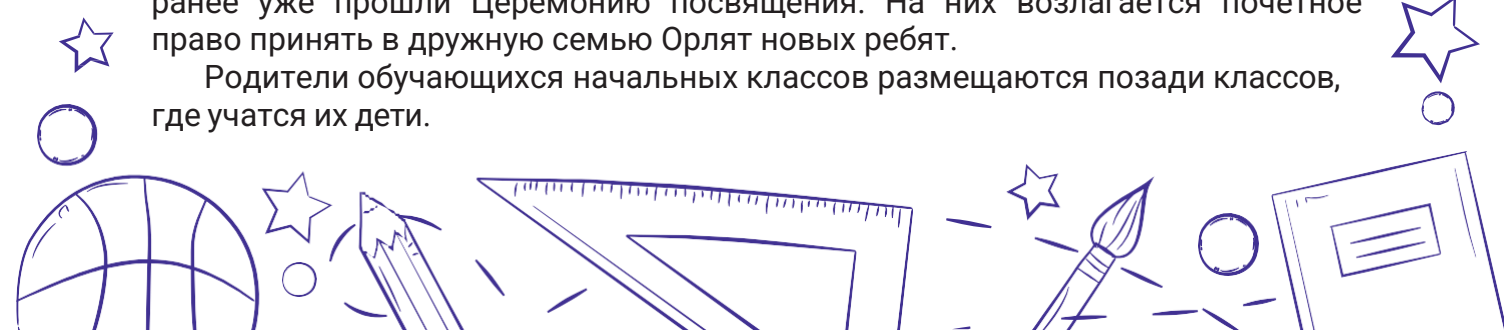

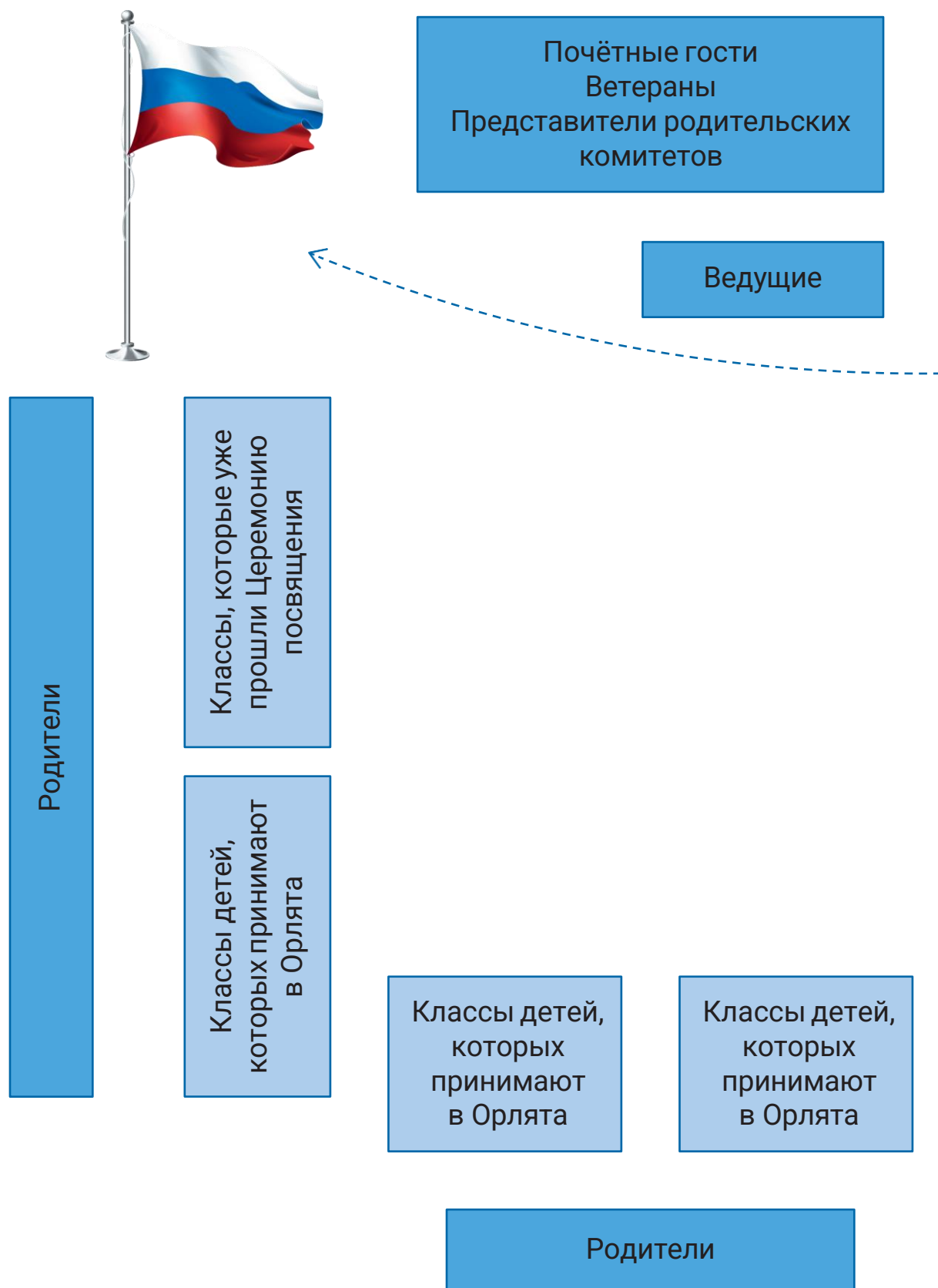

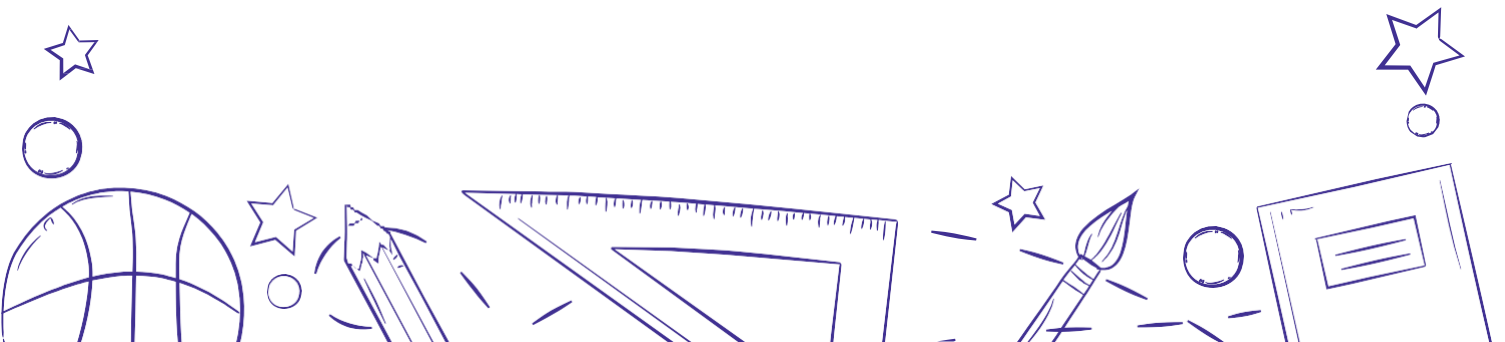
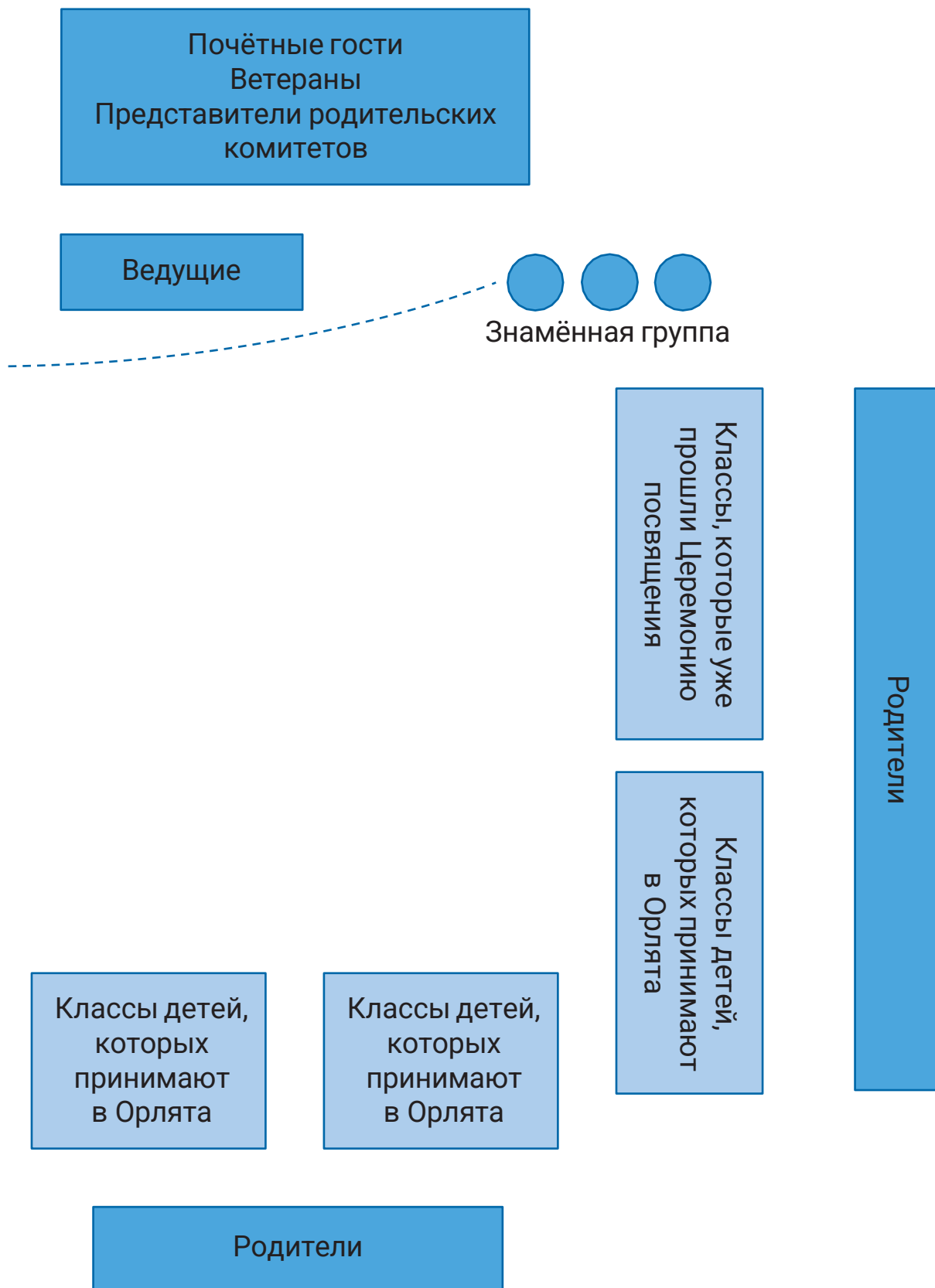

6.6. Технологические карты занятий

6.6.1. Занятия трека «Орлёнок-Эрудит»



Трек «Орлёнок-Эрудит» — 5 занятий

Ценность трека: познание

Трек «Орлёнок-Эрудит» занимает первый месяц 2 четверти. Именно к этому времени учебный процесс и все связанные с ним новые правила жизнедеятельности становятся для первоклассника более понятными. Данный трек позволит, с одной стороны, поддержать интерес к процессу получения новых знаний, с другой стороны – познакомить обучающихся с разными способами получения информации.



Символ трека – Конверт-копилка Эрудита В данном треке мы рассматриваем конверт как копилку, место сбора, хранения и передачи знаний. Конверт можно послать друзьям и поделиться своими знаниями, его можно сохранить, открыть в любой момент и вспомнить то, что узнали в треке. Конверт можно запечатать в 1 классе (или в других классах) и открыть через год-два (или на выпускном), чтобы вспомнить, какими мы были в начале трека и чему научились: «Мы научились решать ребусы...», «Мы знаем, что эрудит – это...», или рассмотреть фотографии.

Конверт может быть выполнен в формате А4, красиво подписан ребятами, на самом конверте могут появляться высказывания о пользе знаний великих людей или самих ребят. Конверт можно представить как письмо в будущее с желанием получить новые знания и как мотивацию к узнаванию нового, как у героя мультипликационного фильма «Слонёнок и письмо» (реж. В. Арбеков, 2005 год).

Материалы к треку «Орлёнок-Эрудит» для 1 класса:



Занятие 1. «Кто такой эрудит?»

Цель: формирование положительной мотивации и позитивного эмоционального настроения по отношению к познавательной деятельности.

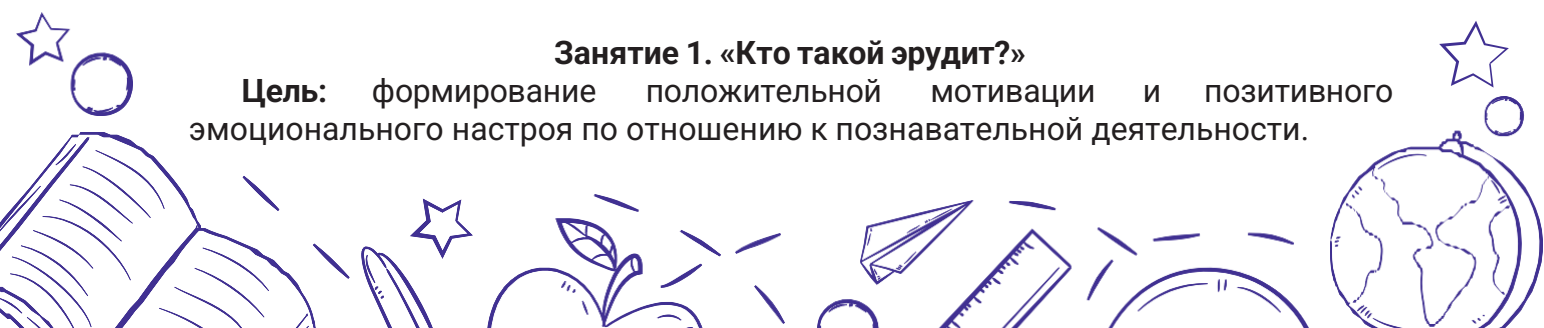

Задачи:

Личностные: формировать положительную мотивацию к интеллектуальной деятельности.

Метапредметные:

- **познавательные:** формировать умение обобщать и систематизировать, осуществлять сравнение, сопоставление, классификацию изученных фактов (под руководством педагога);
- **коммуникативные:** учить формулировать суждения, слушать собеседника и понимать высказывания других обучающихся;
- **регулятивные:** направлять на развитие умения понимать и действовать согласно выделенным ориентирам действий при работе с интеллектуальными заданиями.

Предметные: формировать представления о некоторых понятиях и правилах решения логических задач.

Формы работы: индивидуальная, групповая, фронтальная.

Оборудование: медиааппаратура, конверт-копилка, подключение к Интернету или флеш-накопитель с песней, папка с электронными материалами для проведения занятия.

Подготовка: распечатать из приложения наглядный материал – героев мультфильмов, ребусы, кроссворд, анаграмму, вложить в конверт письмо-обращение от героев мультфильмов, распечатать слово ЭРУДИТ по количеству пар, обучающихся в классе, и разрезать их по буквам.

№ п/п	Этапы занятия и его задачи	Деятельность педагога	Деятельность обучающихся
1.	<p>Этап организационно-мотивационный</p> <p>Задача этапа: создание психологического комфорта.</p>	<p>– организует игровой момент с героями мультфильмов с использованием дополнительного материала (см. электронное приложение) – варианты: вопрос-ответ; загадки; обобщение и др.</p>	<p>Отвечают, из какого мультфильма герои, что их объединяет (много знают, читают).</p>
Результат этапа: эмоционально положительный настрой на участие в занятии.			
2.	<p>Этап целеполагания</p> <p>Задачи этапа: – постановка коллективной цели занятия; – знакомство с новым понятием «эрудит».</p>	<p>– организует обсуждение вопроса: как называют тех, кто много знает, тех, кто обладает большими знаниями?</p> <p>– зачитывает письмо-обращение от героев мультфильма (см. электронное приложение);</p> <p>– спрашивает о желании обучающихся быть эрудитами.</p>	<p>Высказывают своё мнение, приходят к выводу: человек, который знает много сведений из различных областей знаний, называется «эрудит».</p> <p>Слушают текст письма.</p> <p>Отвечают положительно.</p>



№ п/п	Этапы занятия и его задачи	Деятельность педагога	Деятельность обучающихся
Результат этапа: постановка цели на занятие.			
3.	Этап организации совместной деятельности Задача этапа: приобретение умения выражать эмоции в соответствии с целями и условиями общения.	– организует задания на эрудицию от героев мультфильмов (см. электронное приложение): Игрек даёт задание с ребусами, Лосяш – с мини-кроссвордами, Знайка – с анаграммами; – организует работу по нахождению слова, которое повторяется во всех заданиях (книга), и значению книги для обучающихся.	Участвуют в предложенной деятельности. Находят слово: «книга». Отвечают на вопрос героев мультфильмов, что нужно положить в копилку Эрудита (книгу). Вкладывают картинку с книгой в копилку Эрудита. Объясняют, почему книга важна для орлят-эрудитов.
Результаты этапа: – понимание значения знаний и книги как носителя знаний; – формирование копилки Эрудита.			
4.	Этап рефлексии, обсуждение результатов Задачи этапа: – подведение итогов; – соизмерение поставленных задач.	– организует подведение итогов работы (см. электронное приложение); – организует высказывание по отношению к занятию, по итогам его проведения. <i>*Важно при анализе любого занятия спрашивать у обучающихся об их эмоциональном состоянии, понравилось им или не понравилось, так как именно в 1 классе ребёнок учится и формируется, используя силу привязанности. Дети перенимают знания у тех, кого они любят. И здесь незаменима роль эмоционального контакта с учителем, который умеет создавать отношения, а не просто давать знания.</i>	Собирают слово «эрудит». Высказывают своё отношение к занятию: понравилось/не понравилось, что нового узнали.

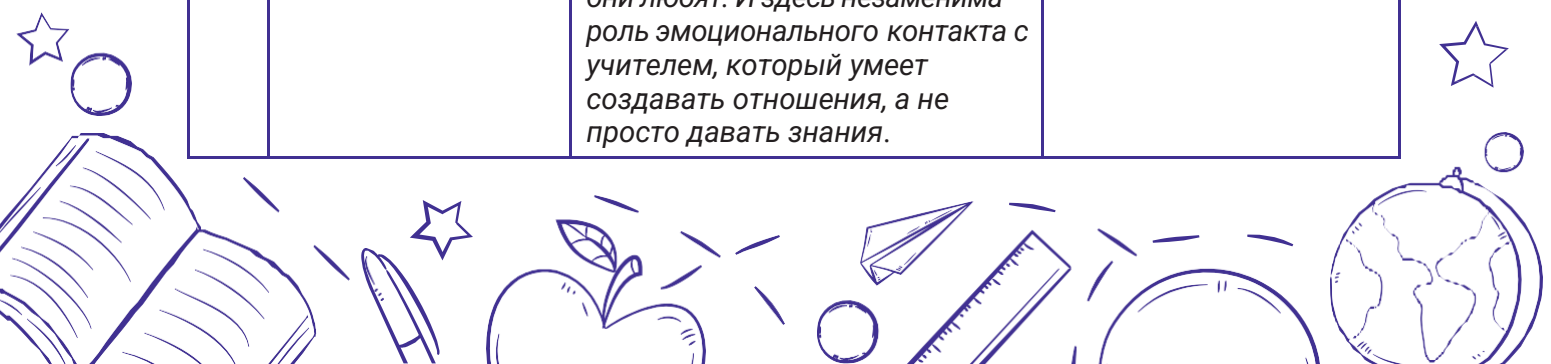

№ п/п	Этапы занятия и его задачи	Деятельность педагога	Деятельность обучающихся
Результат этапа: понимают значение слова «эрудит», понимают, для чего эрудиту нужна книга.			
5.	Эмоциональное завершение занятия Задача этапа: позитивное завершение дела	– организует эмоциональное завершение занятия танцевальным флешмобом «Песня про первоклассников» (см. электронное приложение).	Участвуют в предложенной деятельности.
Результат этапа: желание продолжить совместную деятельность в программе «Орлята России».			

Занятие 2. «Эрудит – это...»

Цель: содействие принятию ценностного отношения к знаниям посредством интеллектуальной, информационно-поисковой и исследовательской деятельности.

Задачи:

Личностные: способствовать развитию внимания, памяти, логического мышления в соответствии с возрастом и интересами обучающихся.

Метапредметные:

- познавательные: формировать умение обобщать и систематизировать, осуществлять сравнение, сопоставление, классификацию изученных фактов (под руководством педагога);
- коммуникативные: учить формулировать суждения, слушать собеседника и понимать высказывания других обучающихся, учиться работать в парах на единый результат;
- регулятивные: направлять на развитие умения понимать и действовать согласно выделенным ориентирам при работе с интеллектуальными заданиями, учиться работать в паре при решении интеллектуальных задач.

Предметные: формировать представления о некоторых понятиях и правилах решения логических задач.

Формы работы: индивидуальная, групповая, фронтальная.

Оборудование: медиааппаратура, мягкие игрушки небольшого размера 10–15 штук или предметные картинки, папка с электронными материалами для проведения занятия.

Подготовка: распечатать приложения, напечатать слова для конверта-копилки «внимательность, наблюдательность, знания».

№ п/п	Этапы занятия и его задачи	Деятельность педагога	Деятельность обучающихся
1.	Этап организационно-мотивационный	– организует игру «На последнюю букву» или «Что пропало?» (см. электронное приложение).	Участвуют в предложенной деятельности.

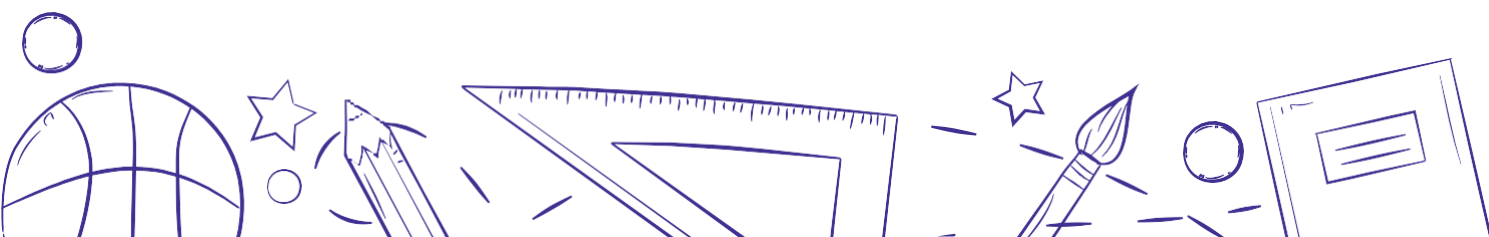

№ п/п	Этапы занятия и его задачи	Деятельность педагога	Деятельность обучающихся
	Задача этапа: создание психологического комфорта.		
Результат этапа: эмоционально положительный настрой на участие в занятии.			
2.	Этап целеполагания Задача этапа: постановка коллективной цели занятия.	– организует обсуждение вопросов: Что нам всем понадобилось, чтобы сыграть в эту игру? Были мы сейчас эрудитами? – предлагает вспомнить мультфильмы (материалы в электронном приложении), заглянуть в копилку, ответить на вопрос: что нужно эрудиту, чтобы найти в книге знания?	Высказывают своё мнение; приходят к выводу: нам потребовались знания, умение слушать и внимательно смотреть и др. Мы были эрудитами. Высказывают своё мнение; формулируют цель занятия: найти интеллектуальные секреты эрудита.
Результат этапа: постановка цели на занятие.			
3.	Этап организации совместной деятельности Задача этапа: приобретение умения выражать эмоции в соответствии с целями и условиями общения.	– организует игры на выявление качеств, которые необходимы эрудиту. Например: – внимательность – индивидуальная игра «Найди фигурку»; – наблюдательность – парная работа «Что спряталось?»; – знания и внимательность – коллективная игра «Не пропусти» (материалы для проведения игр доступны в электронном приложении).	Участвуют в предложенной деятельности. После каждой игры анализируют, что потребовалось для прохождения игры. Определяют качества эрудита.
Результат этапа: понимание значения знаний и книги как носителя знаний.			
4.	Этап рефлексии, обсуждение результатов Задачи этапа: – подведение итогов;	– организует высказывание по отношению к занятию и итогам его проведения; – спрашивает обучающихся: Какие задания первых двух	Высказывают своё отношение к занятию: понравилось, не понравилось, что нового узнали. Вкладывают в копилку Эрудита слова:

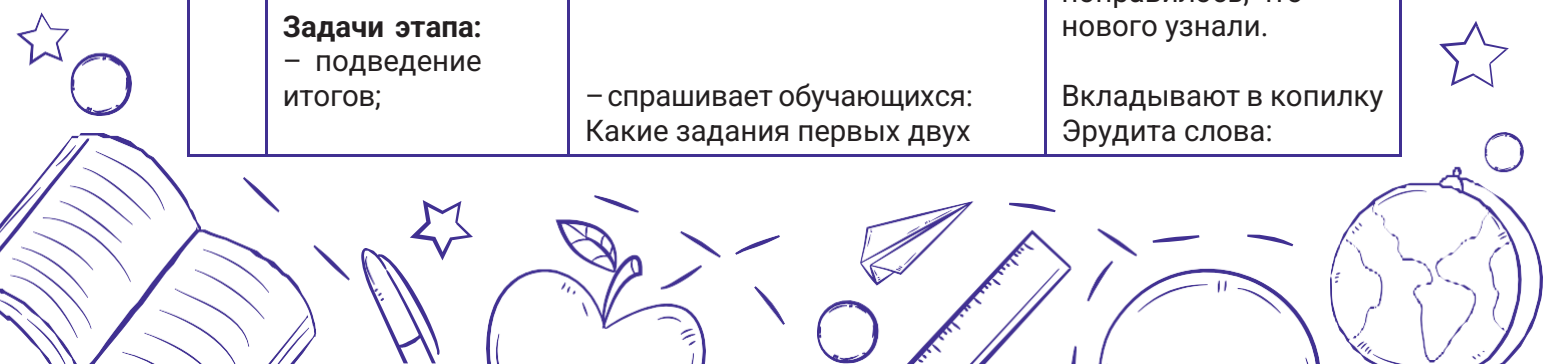

№ п/п	Этапы занятия и его задачи	Деятельность педагога	Деятельность обучающихся
	– соизмерение поставленных задач.	занятий им понравились? Какие бы они хотели повторить?	внимательность, наблюдательность, знания. Отвечают, что им понравилось и какие задания они хотели бы повторить.
Результаты этапа: – понимают значение слова «эрудит», определяют три важных для эрудита качества: внимательность, наблюдательность, знания; – формирование копилки трека новыми знаниями.			
5.	Эмоциональное завершение занятия Задача этапа: позитивное завершение дела.	– организует эмоциональное завершение занятия танцевальным флешмобом «Песня про первоклассников» (см. электронное приложение).	Участвуют в предложенной деятельности.
Результаты этапа: – желание продолжить совместную деятельность в программе «Орлята России»; – проявление интереса к знаниям и книге как носителю знаний.			

Рекомендации по проведению следующих занятий

Занятие 3. «Всезнайка»

Цель: развитие аналитико-синтетических способностей младших школьников.

Задачи:

Личностные: содействовать формированию ценностного отношения к ответственному труду в жизни человека.

Метапредметные:

- *познавательные:* развивать мыслительные операции: анализ, синтез, сравнение, обобщение, аналогии, суждение (под руководством педагога);
- *коммуникативные:* учить проявлять уважительное отношение к собеседнику в совместной работе;
- *регулятивные:* содействовать самореализации каждого обучающегося в процессе выполнения интеллектуальных заданий.

Предметные: познакомить ближе с главными качествами эрудита: смекалка, ум, знание, любознательность, внимательность, увлечённость, изобретательность.

Формы работы: индивидуальная, групповая, фронтальная.

Основное направление деятельности на занятии – повторение и закрепление тех игр, которые были на предыдущих двух занятиях с помощью онлайн-ресурсов: генератора пазлов, генератора ребусов, генератора кроссвордов, генератора анаграмм, генератора ребусов, загадок, головоломок.

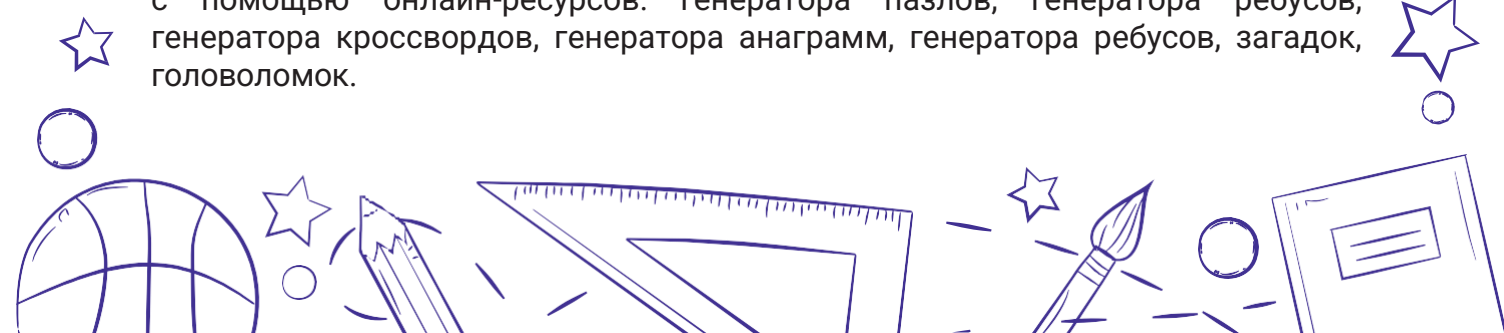

Занятие 4. «Встреча с интересным эрудитом – книгой»

Цель: формирование познавательных интересов, активности в познании.

Задачи:

Личностные: способствовать осознанию детьми ценности книги как источника знаний.

Метапредметные:

- познавательные: учить ориентироваться в мире книг и искать необходимую информацию (под руководством педагога);
- коммуникативные: формировать положительную мотивацию к чтению книг и обмену информацией, знаниями со сверстниками;
- регулятивные: содействовать поиску самостоятельной траектории чтения.

Предметные: способствовать изучению детьми главных источников знаний эрудита: книга, журналы, газеты.

Формы работы: индивидуальная, групповая, фронтальная.

Основное направление деятельности на занятии – выход в библиотеку (районная, школьная), совместно с библиотекарем знакомство с детскими энциклопедиями и другими интересными книгами, запись обучающихся в библиотеку.

Занятие 5. «Подведём итоги»

Цель: развитие самостоятельности в выборе информации, поиска новых знаний в саморазвитии.

Задачи:

Личностные: формировать ценностное отношение к знаниям.

Метапредметные:

- познавательные: развивать умение вести поиск различных решений выполнения интеллектуальных заданий (под руководством педагога);
- коммуникативные: учить оказывать помощь в сотрудничестве со сверстниками;
- регулятивные: содействовать формированию умения оценивать процесс и результаты деятельности.

Предметные: учить применять полученные знания на практике, в общении со сверстниками и взрослыми.

Формы работы: индивидуальная, групповая, фронтальная.

Основное направление деятельности на занятии – смотрят фото или видео, как проходил трек; открывают конверт-копилку и анализируют результат, совместно составляют опорную схему – чему научились, что узнали (опорная схема, приложение 7). Работа в парах: придумать загадку, интеллектуальный вопрос для ребят класса.

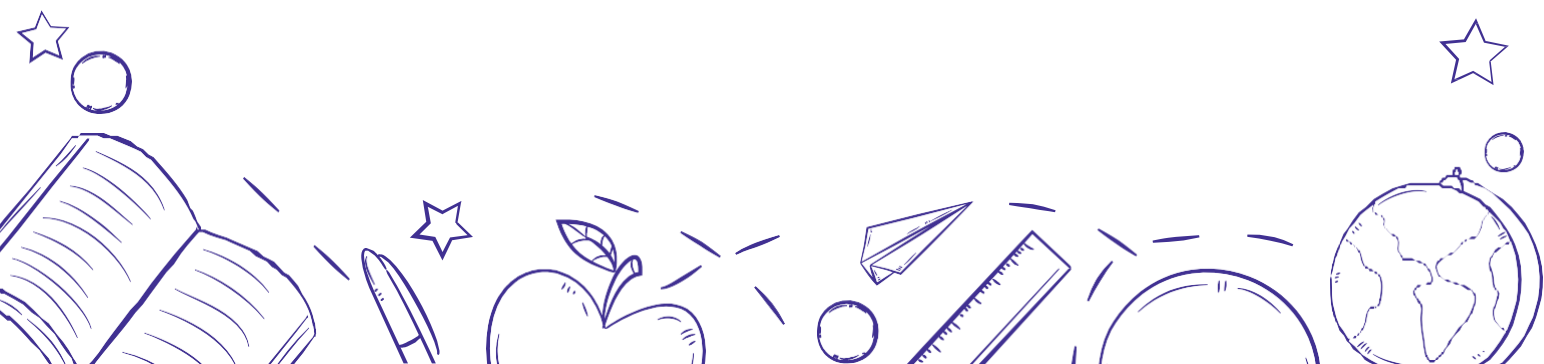

6.6.2. Занятия трека «Орлёнок-Мастер»

Трек «Орлёнок-Мастер» — 5 занятий Ценности, значимые качества трека: познание, творчество, красота



В рамках данного трека детей знакомят с тезисом, что можно быть мастерами в разных сферах деятельности, в разных профессиях. В треке дети готовят новогодний спектакль, концерт или представление, знакомятся с лучшими мастерами своего дела (на уровне региона или страны).

Символ трека – Шкатулка Мастера



Символ – шкатулка, которая ассоциируется с малахитовой шкатулкой Данилы – мастера (П. Бажов), это и коробочка, и ларец, и ларчик, и ящичек, и сундучок (Словарь русских синонимов), используемый для хранения ценностей. В данном контексте – для хранения ценностей трека «Орлёнок-Мастер», секретов, находок и идей мастерства. Шкатулка может переходить из поколения в поколение (от класса к классу), может открываться в нужный момент, и тогда знаниями и мастерством, собранными в ней, можно делиться с другими ребятами (дарить их).

Шкатулка может быть выполнена из различных материалов, но обязательно красиво оформлена аппликацией, детскими рисунками, декоративными элементами. Шкатулку можно оформить на уроках технологии вместе с обучающимися, можно написать год начала её заполнения и пр.

Материалы к треку «Орлёнок-Мастер» для 1 класса:



Занятие 1. «Мастер – это...»

Цель: развитие творческих способностей и эстетического вкуса обучающихся.

Задачи:

Личностные: способствовать развитию навыков сотрудничества со взрослыми и сверстниками в процессе выполнения совместной творческой деятельности.

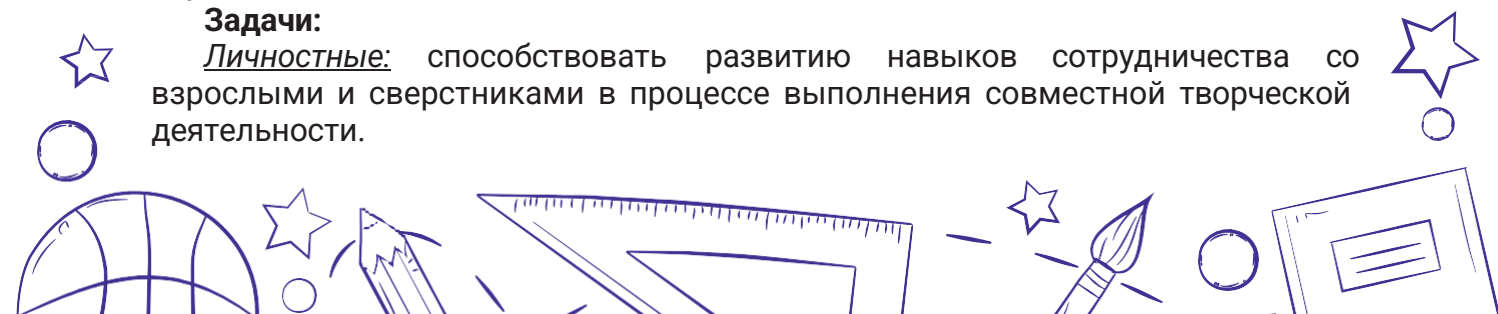

Метапредметные:

- *познавательные*: формировать умение целенаправленно слушать учителя (одноклассников), выполняя творческое задание;
- *коммуникативные*: учить договариваться о распределении функций и ролей в совместной деятельности;
- *регулятивные*: способствовать развитию навыка понимать и действовать согласно выделенным ориентирам действий при работе с творческими заданиями под руководством педагога.

Предметные: формировать представления о некоторых понятиях и правилах выполнения творческих заданий.

Формы организации деятельности детей: фронтальная, групповая, индивидуальная.

Оборудование: мультимедийная аппаратура, шкатулка, подключение к Интернету или флеш-накопитель с песней, бумага для оригами, схема оригами, папка с электронными материалами для проведения занятия.

Подготовка: распечатать из приложения наглядный материал — определения слова «мастер», цветные карточки с героями мультфильмов, приготовить фон на ватмане для размещения коллективной работы детей.

№ п/п	Этапы занятия и его задачи	Деятельность педагога	Деятельность обучающихся
1.	Этап организационно-мотивационный Задача этапа: создание психологического комфорта.	– организует прослушивание стихотворения С. Маршака «Мастер-ломастер» или просмотр мультфильма по стихотворению (указанные материалы доступны в электронном приложении).	Слушают, смотрят.
Результат этапа: эмоционально положительный настрой на участие в занятии.			
2.	Этап целеполагания Задачи этапа: – постановка коллективной цели занятия; – знакомство с новым понятием «мастер».	– организует обсуждение вопросов по стихотворению или мультфильму, предлагает детям три разных определения слова «мастер» (см. электронное приложение 1); – организует закрепление лексического понимания слова «мастер»; – спрашивает о желании обучающихся быть мастерами.	Отвечают, почему мальчика назвали мастер-ломастер? Кто такой настоящий мастер? Из предложенных определений выбирают правильное. Определяют, в какой области знаний или в какой профессии коротышки из Цветочного города были мастерами. Отвечают положительно. Определяют цель:

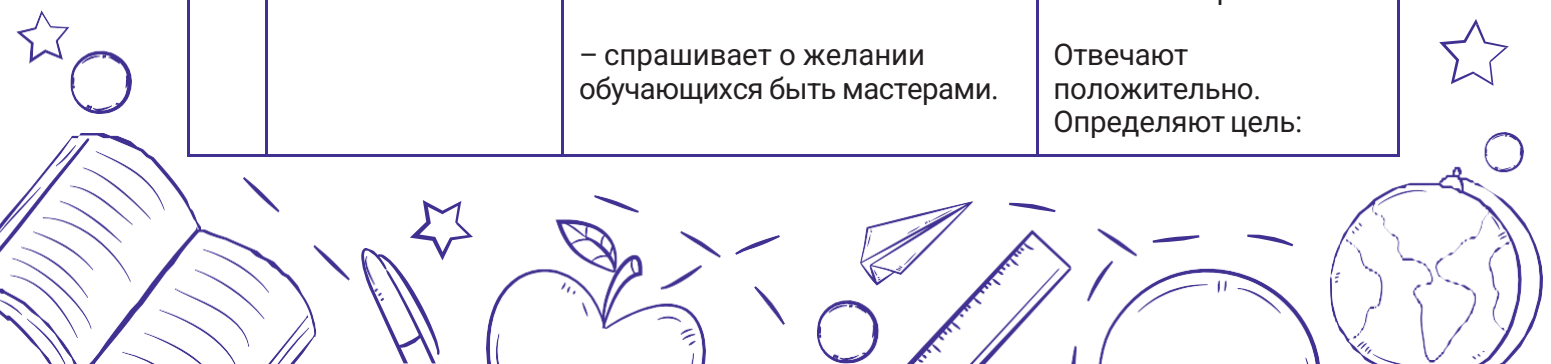

№ п/п	Этапы занятия и его задачи	Деятельность педагога	Деятельность обучающихся
			узнать, кто такие мастера и попробовать самим стать мастерами.
Результат этапа: постановка цели на занятие.			
3.	<p>Этап организации совместной деятельности</p> <p>Задача этапа: формирование понимания, что каждый человек может быть мастером своего дела.</p>	<p>– организует работу в парах;</p> <p>– организует фронтальную работу по изготовлению оригами «Котёнок» по материалам электронного приложения;</p> <p>– организует коллективную работу по объединению оригами в единый смысловой сюжет – клеим всех котов/кошек/котят на один лист ватмана А2;</p> <p>– организует творческое выступление обучающихся.</p>	<p>Обмениваются мнением из личного опыта примерами мастеров своего дела (например, «Моя мама мастер своего дела. Она...») или рассказывают о том, что услышали, работая в парах продолжают фразу, например, «Мама Артёма мастер... (делать пирожные)» и т.д.</p> <p>Принимают участие в предложенной деятельности, пробуют в себя в роли мастера оригами.</p> <p>Создают коллективную работу из полученных оригами «Наши меньшие друзья».</p> <p>Читают или рассказывают короткие стихи про котят (или других зверей).</p>
Результаты этапа: – понимание лексического значения слова «мастер»; – формирование первичного понимания, что каждый может стать мастером своего дела.			
4.	<p>Этап рефлексии, обсуждение результатов</p> <p>Задачи этапа: – подведение итогов;</p>	– организует подведение итогов работы, помогает в формулировании выводов, задаёт детям наводящие вопросы;	Подтверждают своё понимание определения слова «мастер». Называют, какими мастерами они сегодня были (мастерами общения, мастерами

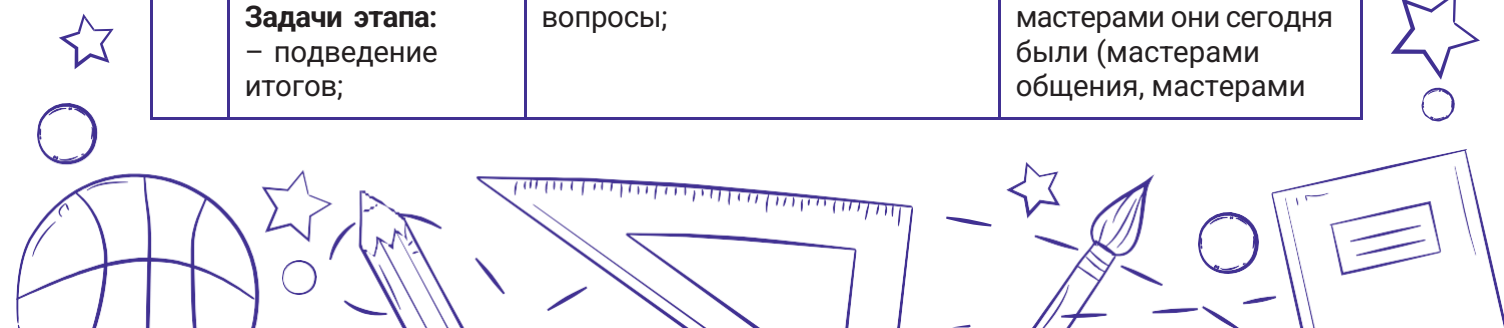

№ п/п	Этапы занятия и его задачи	Деятельность педагога	Деятельность обучающихся
	– соизмерение поставленных задач с результатами.	– по итогам проведения организует высказывания по отношению к занятию.	оригами, мастерами художественного слова и др.). Вкладывают определение слова «мастер» в Шкатулку Мастера. Высказывают своё отношение к занятию: понравилось, не понравилось, что нового узнали.
Результаты этапа: – понимают значение слова «мастер»; – осознают, что можно быть мастерами в разных сферах деятельности.			
5.	Эмоциональное завершение занятия Задача этапа: позитивное завершение дела.	– организует эмоциональное завершение занятия танцевальной минуткой «Где водятся волшебники?» (см. электронное приложение).	Участвуют в предложенной деятельности.
Результат этапа: желание продолжить совместную деятельность в рамках программы «Орлята России» и трека «Орлёнок-Мастер».			

Занятие 2. «Мастерская Деда Мороза...»

Цель: принятие ценностного отношения к знаниям посредством интеллектуальной, информационно-поисковой и исследовательской деятельности.

Задачи:

Личностные: формировать первоначальные навыки сотрудничества со взрослыми и сверстниками в процессе выполнения совместной творческой деятельности.

Метапредметные:

- познавательные: формировать умение работать с информацией, представленной в разных формах (схема, презентация), под руководством учителя;
- коммуникативные: формировать умение задавать вопросы, отвечать на вопросы других, учиться работать в микрогруппах на единый результат;
- регулятивные: способствовать развитию умения понимать и действовать согласно выделенным ориентирам действий при работе с творческими заданиями, учиться работать в паре при решении творческих задач.

Предметные: формировать представления о народных праздниках как части истории России.

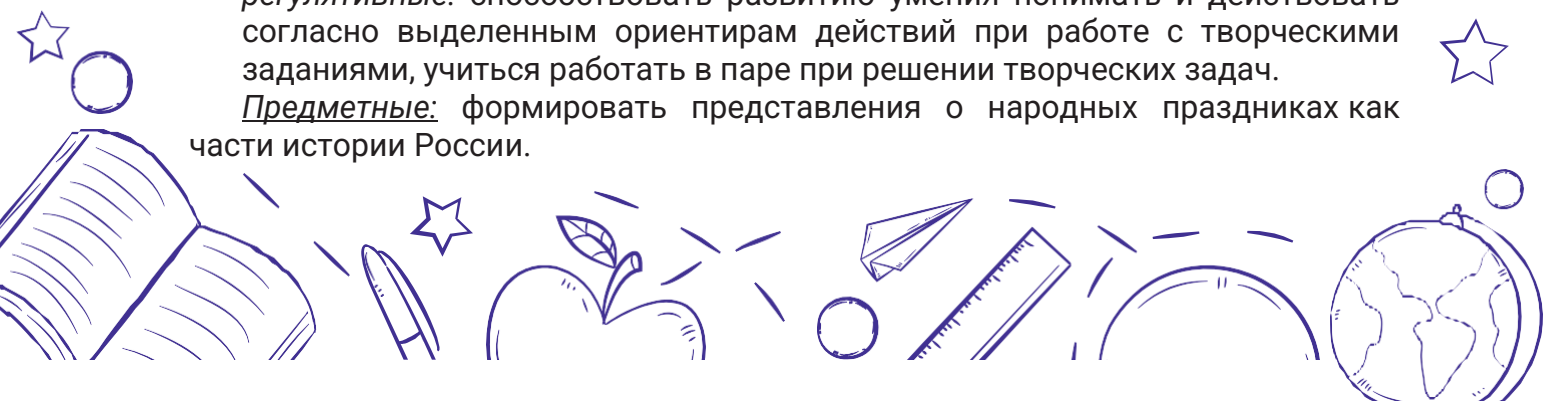

Формы организации деятельности детей: фронтальная, групповая, индивидуальная.

Оборудование: мультимедийная аппаратура, ножницы, клей, цветная бумага, папка с электронными материалами для проведения занятия.

№ п/п	Этапы занятия и его задачи	Деятельность педагога	Деятельность обучающихся
1.	<p>Этап организационно-мотивационный</p> <p>Задача этапа: создание психологического комфорта.</p>	– организует отгадывание загадок про Новый год (см. электронное приложение).	Отгадывают загадки.
Результат этапа: постановка цели на занятие.			
2.	<p>Этап целеполагания</p> <p>Задача этапа: постановка коллективной цели занятия.</p>	– организует обсуждение вопроса: Про какой праздник отгадывали загадки? Почему именно про Новый год? Кто в Новый год приносит детям подарки? Что Дед Мороз делает сейчас? Опишите, что, по вашему мнению, есть в мастерской Деда Мороза и кто ему помогает?	Отвечают и высказывают свое мнение; формулируют цель занятия: надо организовать свою мастерскую и помочь Деду Морозу.
Результат этапа: постановка цели на занятие.			
3.	<p>Этап организации совместной деятельности</p> <p>Задача этапа: выражение эмоций в соответствии с целями и условиями общения.</p>	<p>– организует фронтальную работу по предложениям детей, что можно сделать в мастерской Деда Мороза? Для кого это можно сделать? Что для этого понадобится? И как можно организовать работу?</p> <p>– организует деление класса на микрогруппы по 3–4 человека для создания гирлянд по группам (см. электронное приложение). <i>*Для создания праздничного настроения в классе звучат новогодние песни.</i></p>	<p>Обсуждают и приходят к общему выводу: можно сделать гирлянду, украсить класс; понадобятся ножницы, клей, бумага; можно работать группами.</p> <p>Работают по группам, в конце работы соединяют гирлянды и украшают окна в классе.</p>
Результаты этапа: – получают опыт общения и совместной работы в микрогруппе;			

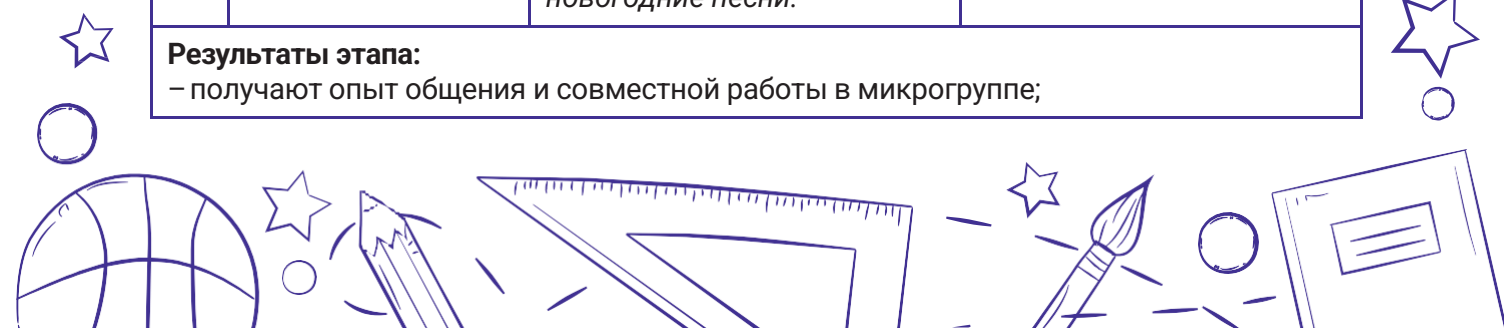

№ п/п	Этапы занятия и его задачи	Деятельность педагога	Деятельность обучающихся
– понимают, как прочитать простейшую карту-схему изготовления новогодних украшений.			
4.	Этап рефлексии, обсуждение результатов Задачи этапа: – подведение итогов; – соизмерение поставленных задач.	– организует обсуждение итогов занятия: Что получилось? Как поработали в группах? Что порадовало? Какой результат получили? Что можно изменить? – предлагает детям выдвинуть предложения, что ещё можно сделать в мастерской Деда Мороза.	Высказывают свое отношение к занятию, анализируют. Предлагают, записывают самую интересную идею и вкладывают в шкатулку Мастера.
Результаты этапа: – под руководством учителя учатся анализировать свою деятельность и выдвигать идеи; – дополнение Шкатулки Мастера новыми идеями, которые можно реализовать не только в ходе трека, но и на уроках технологии, дома или в самостоятельной творческой деятельности.			
5.	Эмоциональное завершение занятия Задача этапа: позитивное завершение дела.	– рассказывает о Дедах Морозах, которые живут в России; – организует эмоциональное завершение занятия танцевальной минуткой «К нам приходит Новый год» (см. электронное приложение); – раздаёт схемы изготовления гирлянды (см. электронное приложение), чтобы дети самостоятельно могли её изготовить и украсить свой дом (сделать сюрприз родным и близким).	Слушают; участвуют в предложенной деятельности.
Результаты этапа: – узнают, как называются Деда Морозы России; – эмоциональное подведение итогов; – работа напоследок – сюрприз для близких.			



Рекомендации по проведению следующих занятий

Занятие 3. «Класс мастеров»

Цель: приобретение опыта несложных коллективных работ проектного характера.

Задачи:

Личностные: формировать устойчивые волевые качества и способности к саморегуляции: аккуратность, трудолюбие, ответственность.

Метапредметные:

– познавательные: учить анализировать схемы, чертежи по предложенному образцу (под руководством педагога);

– коммуникативные: способствовать формированию умения высказывать своё мнение;

– регулятивные: учить построению коллективного плана действий и распределению обязанностей под руководством учителя.

Предметные: обеспечить выполнение коллективной работы проектного характера.

Формы организации деятельности детей: фронтальная, групповая, индивидуальная.

Основное направление деятельности на занятии – реализация идей по украшению класса или классной ёлки, знакомство с историей новогодних игрушек в России.

Занятие 4. «Классная ёлка»

Цель: формирование опыта и практического его применения при выполнении несложных коллективных работ проектного характера.

Задачи:

Личностные: способствовать развитию эстетического вкуса и умения создавать сюрприз к празднику.

Метапредметные:

– познавательные: учить анализировать схемы, чертежи по предложенному образцу (под руководством педагога);

– коммуникативные: способствовать формированию умения анализировать собственные действия во время взаимодействия со сверстниками;

– регулятивные: учить построению коллективного плана действий и распределению обязанностей под руководством учителя.

Предметные: расширять кругозор и знания празднования традиционных праздников.

Формы организации деятельности детей: фронтальная, групповая, индивидуальная.

Основные направления деятельности на занятии – украшаем ёлку, знакомимся с историей новогоднего праздника в России, проводим новогодний праздник в классе.

Занятие 5. «Новогоднее настроение»

Цель: применение полученных знаний и умений на практике при выполнении несложных коллективных работ.



Задачи:

Личностные: развивать эстетический вкус и формировать умение и потребность создавать сюрприз к празднику.

Метапредметные:

- познавательные: учить анализировать схемы, чертежи по предложенному образцу (под руководством педагога);
- коммуникативные: способствовать формированию умения анализировать собственные действия во время взаимодействия со сверстниками;
- регулятивные: учить построению коллективного плана действий и распределению обязанностей под руководством учителя.

Предметные: расширять кругозор и знания по празднованию традиционных праздников.

Формы организации деятельности детей: фронтальная, групповая, индивидуальная.

Основное направление деятельности на занятии — рассматривают фото или видео, как проходил трек, открывают шкатулку-копилку, совместно с учителем анализируют результат и составляют опорную схему, чему научились, что узнали (опорная схема), высказывают пожелания на Новый год, знакомятся с новогодними играми.

6.6.3. Занятия трека «Орлёнок-Доброволец»

Трек «Орлёнок-Доброволец» — 5 занятий Ценности, значимые качества трека: милосердие, доброта, забота



Тематика данного трека актуальна круглый год. Проведение трека в январе (а это середина учебного года) можно рассматривать как эмоциональный пик всей Программы. Это создаст и поддержит общее настроение добра, взаимопонимания, удовлетворённости не только в рамках трека, но и в обычной жизнедеятельности детей. Учитель может обращаться к имеющемуся социальному опыту детей в любое время учебного года.

Символ трека — Круг Добра

Символ Круг Добра создаётся обучающимися под руководством педагога. Открытая ладонь каждого ребёнка — это символ дружелюбия, рука помощи, готовая поддержать и совершить доброе дело. Детские ладони объединяются в единый круг, где каждый поддерживает друг друга, готов оказать помощь другому. Таким образом детский коллектив спланируется единым кругом орлятских добрых дел, такое объединение окружает вниманием и заботой не только каждого члена детского коллектива, но и других людей.

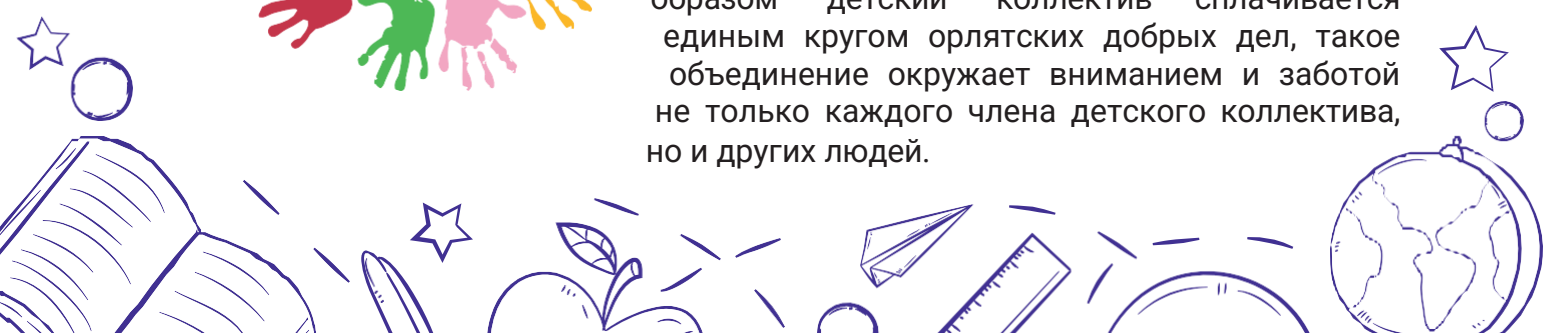

Круг Добра может быть выполнен на листе ватмана, на котором обучающиеся объединяют в круг свои ладони, предварительно обведя их и вырезав из бумаги (другой вариант: дети могут, обмакнув ладошки в разноцветную краску, оставить отпечатки ладошек). В центре круга на протяжении трека или последующих треков собираются, записываются идеи добрых дел или дела, которые ребята реализовали для других. В последующих классах при прохождении данного трека Круг Добра можно дополнить новыми ладошками детей. И тогда в коллективе появится возможность разговора о том, что человек растёт и у него появляются новые возможности для новых добрых дел.

Материалы к треку «Орлёнок-Доброволец» для 1 класса



Занятие 1. «От слова к делу»

Цель: формирование значимости и потребности в безвозмездной деятельности ради других людей в соответствии с возрастом и интересами обучающихся.

Задачи:

Личностные: способствовать осознанию детьми необходимости в безвозмездном и непосредственном участии в добрых делах.

Метапредметные:

- познавательные: познакомить с основами добровольчества;
- коммуникативные: формировать потребность проявлять инициативу и самостоятельность по организации помощи другим людям;
- регулятивные: выработать способность учитывать выделенные педагогом ориентиры действия в новом материале.

Предметные: познакомить с понятием «добро и добрые дела», важными качествами человека, который делает добрые дела.

Формы организации деятельности детей: фронтальная, групповая, индивидуальная.

Оборудование: мультимедийное оборудование, мягкая игрушка «Сердечко», заготовки сердечек для раскрашивания, цветные карандаши, папка с электронными материалами для проведения занятия.

№ п/п	Этапы занятия и его задачи	Деятельность педагога	Деятельность обучающихся
1.	Этап организационно-мотивационный	– организует прослушивание песни или просмотр отрывка мультфильма «Если добрый ты...» (см. электронное приложение);	Отвечают, из какого мультфильма герой, что его характеризует (Леопольд добрый).

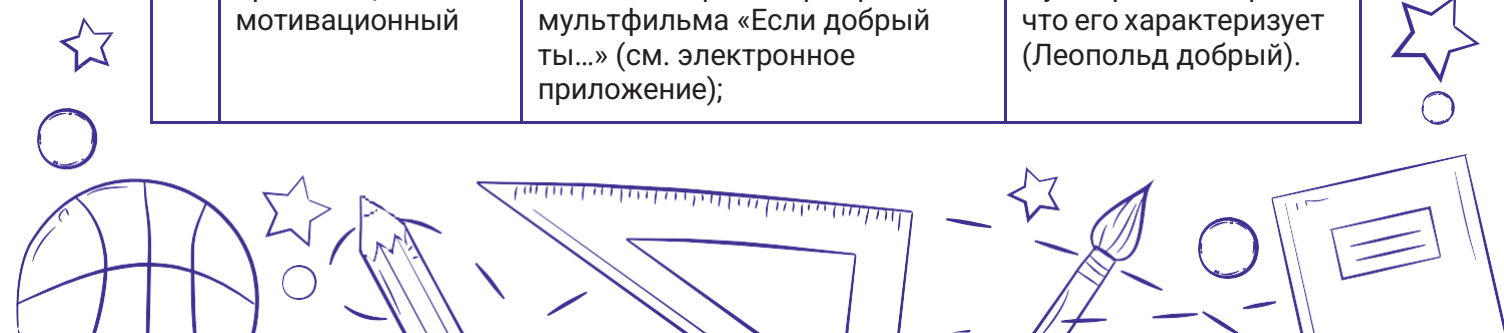

№ п/п	Этапы занятия и его задачи	Деятельность педагога	Деятельность обучающихся
	<p>Задача этапа: создание психологического комфорта.</p>	<p>– использует психологический приём: «Ребята, прижмите свои ладошки к сердцу, закройте глаза, улыбнитесь, подумайте о чём-то добром. Кто готов, откройте глаза. Прикоснитесь ладошками к своему соседу, пожелайте друг другу всего самого хорошего».</p>	<p>Участвуют в предложенной деятельности.</p>
<p>Результат этапа: эмоционально положительный настрой на участие в занятии.</p>			
2.	<p>Этап целеполагания</p> <p>Задачи этапа: – постановка коллективной цели занятия; – актуализация понятий «добро» и «добрые дела».</p>	<p>– читает вслух рассказ В. Осеевой «Просто старушка» (см. электронное приложение), организует ответы на вопросы;</p> <p>– организует коллективную постановку цели.</p>	<p>Слушают, отвечают на вопросы: какой добрый поступок совершил мальчик, что такое добро и доброта?</p> <p>Ставят коллективную цель: какие добрые дела можно сделать для других людей.</p>
<p>Результат этапа: постановка цели на занятие.</p>			
3.	<p>Этап организации совместной деятельности</p> <p>Задача этапа: развитие умения озвучивать своё личное мнение в соответствии с целями и условиями общения.</p>	<p>– организует игру «Доброе сердце» (см. электронное приложение);</p> <p>– организует фронтальную работу по решению цели занятия: поиск тех дел, которые считаются добрыми;</p> <p>– организует работу по проявлению инициативы в организации добрых дел (см. электронное приложение 2).</p>	<p>Участвуют в предложенной деятельности.</p> <p>Коллективное обсуждение поставленной задачи из личного опыта обучающихся и обсуждение качеств человека, которые помогают делать добрые дела.</p> <p>Раскрашивают сердечко и выполняют предложенное задание: подумать и написать, какое доброе дело ты хотел бы совершить?</p>
<p>Результаты этапа: – осознание себя как доброго человека; – постановка личной цели.</p>			

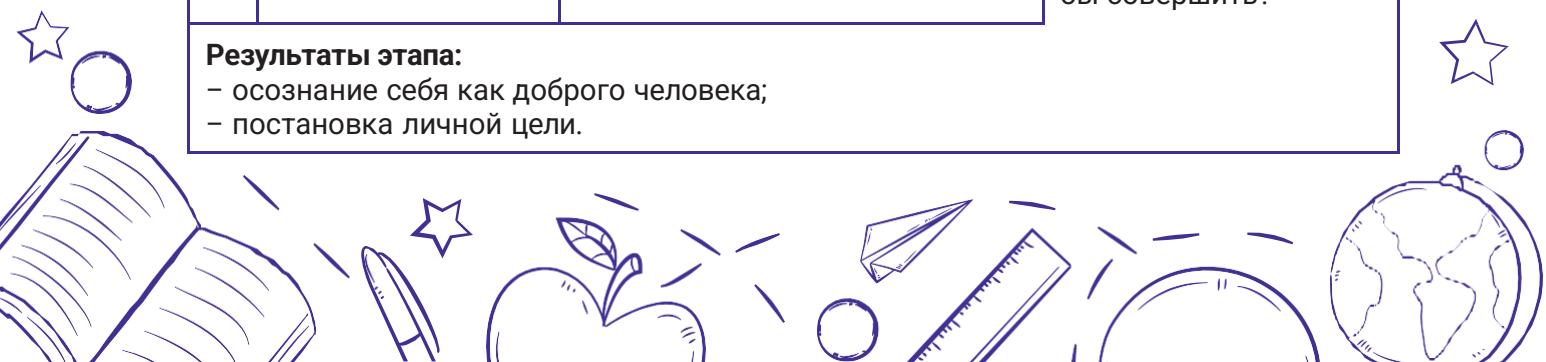

№ п/п	Этапы занятия и его задачи	Деятельность педагога	Деятельность обучающихся
4.	<p>Этап рефлексии, обсуждение результатов</p> <p>Задачи этапа:</p> <ul style="list-style-type: none"> – подведение итогов; – соизмерение поставленных задач. 	<ul style="list-style-type: none"> – организует подведение итогов работы; – организует обсуждение по отношению к занятию, по итогам его проведения. 	<p>Высказывают по желанию, кто какие добрые поступки хотел бы совершить и как это можно сделать.</p> <p>Высказывают своё отношение к занятию: понравилось/не понравилось, что нового узнали.</p>
<p>Результаты этапа:</p> <ul style="list-style-type: none"> – понимают значение слов «добро и доброта», понимают, для чего человеку доброта; – подготовка ладошек для будущего Круга Добра. 			
5.	<p>Эмоциональное завершение занятия</p> <p>Задача этапа: позитивное завершение дела.</p>	<ul style="list-style-type: none"> – организует эмоциональное завершение занятия танцевальной минуткой «Что такое доброта» (см. электронное приложение); Можно привлечь старшеклассников-наставников, чтобы те показывали танцевальные движения, а первоклассники повторяли. 	<p>Участвуют в предложенной деятельности.</p>
<p>Результат этапа: желание продолжить совместную деятельность.</p>			

Занятие 2. «Спешить на помощь безвозмездно!»

Цель: формирование значимости и потребности в безвозмездной деятельности ради других людей в соответствии с возрастом и интересами обучающихся.

Задачи:

Личностные: направить на осознание необходимости в безвозмездном оказании помощи другим и непосредственном участии в добрых делах.

Метапредметные:

- **познавательные:** познакомить с основами добровольчества;
- **коммуникативные:** формировать умение взаимодействовать в команде, находить общие интересы и совместные дела;
- **регулятивные:** развивать способность учитывать выделенные педагогом ориентиры действия в новом материале.

Предметные: расширять понимание, что такое добро и добрые дела.

Формы организации деятельности детей: фронтальная, групповая, индивидуальная.



Оборудование: мультимедийное оборудование, мягкая игрушка «Сердечко», ножницы на каждого обучающегося и клей, папка с электронными материалами для проведения занятия.

Подготовка: распечатать кейсы (см. электронное приложение).

№ п/п	Этапы занятия и его задачи	Деятельность педагога	Деятельность обучающихся
1.	<p>Этап организационно-мотивационный</p> <p>Задача этапа: создание психологического комфорта.</p>	<p>– организует игру «Кто добрый?» (см. электронное приложение 3);</p> <p>– организует фронтальную работу по актуализации знаний, полученных на прошлом занятии.</p>	<p>Участвуют в предложенной деятельности.</p> <p>Называют, с чем познакомились на прошлом занятии, что узнали.</p>
<p>Результат этапа: эмоционально положительный настрой на участие в занятии.</p>			
2.	<p>Этап целеполагания</p> <p>Задача этапа: постановка коллективной цели занятия.</p>	<p>– обращает внимание детей на раскрашенные ладошки с предыдущего занятия; поднимает вопрос – смогут ли дети осуществить те добрые дела, которые сами же запланировали;</p> <p>– организует коллективную постановку цели.</p>	<p>Обращаются к своим раскрашенным ладошкам, анализируют, могут ли они сами это сделать или лучше действовать с друзьями.</p> <p>Приходят к постановке цели: где можно помогать и где можно совершать добрые дела.</p>
<p>Результат этапа: постановка цели на занятие.</p>			
3.	<p>Этап организации совместной деятельности</p> <p>Задача этапа: обретение детьми умения озвучивать своё личное мнение в соответствии с целями коллектива.</p>	<p>– организует групповую работу (2–3 человека) по решению кейсов «Как поступить? Что попросить в награду?» (см. электронное приложение 4);</p> <p>– организует работу по обобщению и фиксирует ответы обучающихся внутри Круга Добра (круг, собранный из ладошек детей – приложение 5);</p>	<p>Участвуют в обсуждении, высказывают своё мнение, приходят к выводу, что добрые поступки и помощь не требуют наград.</p> <p>Высказывают своё мнение – «наша помощь требуется во многих делах по дому, в классе, на улице, и она не требует наград. Настоящая доброта и добрые поступки безвозмездны, они не требуют наград».</p> <p>Коллективно обсуждают, какое доброе можно сделать всем классом.</p>



№ п/п	Этапы занятия и его задачи	Деятельность педагога	Деятельность обучающихся
		– создаём «Классный Круг Добра» (по примеру из приложения 5).	Вырезают свои ладошки с сердечком, наклеивают вокруг дел, которые обсуждали и выбирали. Выбирают общее дело для класса. Рекомендации: уход за комнатными цветами, размещение кормушек на пришкольном участке и кормление птиц, поддержание порядка и чистоты в классе и др.
Результаты этапа: – осознание того, что настоящие добрые дела делаются безвозмездно и для других людей; – постановка коллективной цели на общее дело.			
4.	Этап рефлексии, обсуждение результатов Задачи этапа: – подведение итогов; – соизмерение поставленных задач.	– организует подведение итогов работы.	Высказывают своё отношение к занятию: что нового узнали, понравилось/не понравилось.
Результат этапа: понимают, какое общее дело-заботу будет сообща реализовывать класс.			
5.	Эмоциональное завершение занятия Задача этапа: позитивное завершение дела.	– организует эмоциональное завершение занятия танцевальным флешмобом «Что такое доброта» (см. электронное приложение).	Участвуют в предложенной деятельности.
Результат этапа: желание продолжить совместную деятельность.			

Рекомендации по проведению следующих занятий

Занятие 3. «Совместное родительское собрание «Наша забота!»

Цель: формирование значимости и потребности в коллективной безвозмездной деятельности ради других людей.

Задачи:

Личностные: организовать условия для приобретения детьми опыта эмоционального отношения к окружающему миру.



Метапредметные:

– *познавательные*: учить ориентироваться в понятиях нравственных ценностей общества – доброта, справедливость, забота, опыт старшего поколения (с помощью учителя);

– *коммуникативные*: настроить и создать условия для осуществления продуктивной деятельности со сверстниками и взрослыми;

– *регулятивные*: формировать умение анализировать ситуации и делать из этого выводы.

Предметные: содействовать получению представления о значимости добрых дел для других людей.

Формы организации деятельности детей: фронтальная, групповая, индивидуальная.

Основное направление деятельности на занятии: обсуждение вопросов: Как делать добро для бабушек и дедушек (родным, соседям, незнакомым людям)? Что значит быть добрым рядом с ними?

Рассказ учителя и детей о том, как проходит трек в классе, какое дело выбрали обучающиеся.

Совместное решение детей и родителей: в чём может выражаться помощь родителей, распределение по группам поручений, сроков их выполнения, этапа проведения и подведения итогов.

Общее дело, выбранное классом, может быть реализовано как в короткий срок, так и в течение всего учебного года с обязательным итоговым собранием детей и родителей.

Занятие 4. «Доброволец – это доброе сердце»

Цель: формирование понимания, что люди, совершающие добрые дела, живут рядом с нами.

Задачи:

Личностные: способствовать приобретению детьми опыта общения с добровольцами.

Метапредметные:

– *познавательные*: формировать представление о волонтерстве в регионе, городе, селе и т.д.;

– *коммуникативные*: учить задавать вопросы по теме беседы и высказывать своё мнение и отношение к ней;

– *регулятивные*: формировать позицию одобрения нравственных норм поведения и неприятия проявления несправедливости.

Предметные: способствовать получению представления о безвозмездном служении другим.

Формы организации деятельности детей: фронтальная, групповая, индивидуальная.

Основное направление деятельности на занятии: встреча с волонтером-добровольцем. Первоклассники знакомятся лично с человеком, чью деятельность можно охарактеризовать как добровольческую.

Занятие 5. «Подведём итоги»

Цель: формирование понимания, что добрые дела не заканчиваются участием в треке «Орлёнок-Доброволец».

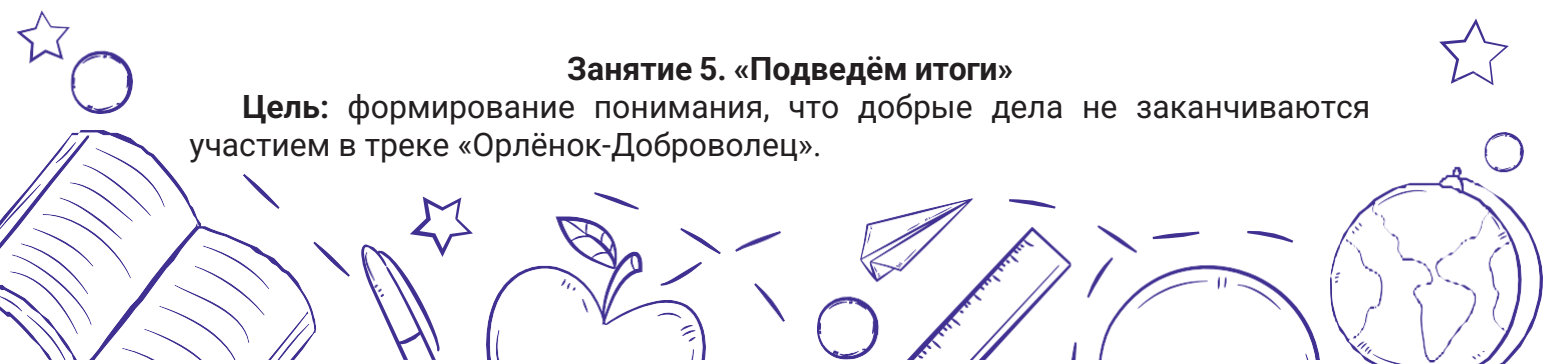

Задачи:

Личностные: формировать потребность продолжить деятельность по бескорыстной помощи другим.

Метапредметные:

– **познавательные:** формировать умение ориентироваться в понятии, отражающем ценность общества – благотворительность;

– **коммуникативные:** способствовать развитию умения находить единомышленников, налаживать с ними взаимодействие;

– **регулятивные:** формировать умение анализировать личные поступки и дела.

Предметные: способствовать получению представления о безвозмездном служении другим.

Формы организации деятельности детей: фронтальная, групповая, индивидуальная.

Основное направление деятельности на занятии: организация просмотра фото или видео, как проходил трек, дополнение в «Классный круг Добра», прослушивание рассказов о добре (В. Осеева, Н. Носов и др.), повторение танцевальных минуток и игр из трека.

6.6.4. Занятия трека «Орлёнок-Спортсмен»

Трек «Орлёнок-Спортсмен» — 5 занятий

Ценность трека:

здоровый образ жизни



Время для реализации этого трека обусловлено необходимостью усилить двигательную активность детей, так как к середине учебного года накапливается определённая усталость, вызванная гиподинамическим кризисом и учебной нагрузкой. Надеемся, что дополнительные физкультурно-оздоровительные мероприятия позволят снизить заболеваемость детей, что актуально в зимний период.

Символ трека – ЗОЖИК

ЗОЖИК – это образ весёлого неунывающего человечка, который придерживается правил здорового образа жизни для поддержания здоровья, силы, красоты. ЗОЖИК активен, знает законы здорового образа жизни и владеет основными навыками сохранения здоровья. Он обязательно стремится вести активный образ жизни и учит этому ребят. Образ ЗОЖИКА возможно нарисовать вместе с обучающимися на уроках изобразительного искусства или создать коллективное видение этого героя через приём словесного рисования:



1. Рассмотрение иллюстраций по теме здорового образа жизни через организацию наблюдения за тем, что помогает художнику передать тему спорта, важности движения, поддержания здоровья. Эта работа в качестве подготовительной может проводиться и на уроках изобразительного искусства, и на уроках внеклассного чтения.

2. Выбор одной иллюстрации из нескольких вариантов – наиболее подходящей к треку.

3. Коллективное устное иллюстрирование через актуализацию: как обучающиеся представляют себе образ ЗОЖИКА, какой он по характеру.

4. Визуализация образа под руководством педагога.

5. Размещение его в Орлятском уголке.

В дальнейшем ЗОЖИК сопровождает обучающихся в данном треке.

Материалы к треку «Орлёнок-Спортсмен» 1 класса



Занятие 1. «Утро мы начнём с зарядки»

Цель: разучивание и создание упражнений утренней зарядки и физкультминуток.

Задачи:

Личностные: способствовать становлению ценностного отношения к укреплению здоровья с помощью зарядки.

Метапредметные:

- **познавательные:** содействовать приобретению опыта составления комплекса упражнений для зарядки;
- **коммуникативные:** учить рассказывать сверстникам и взрослым о пользе зарядки;
- **регулятивные:** учить контролировать свои действия при выполнении зарядки.

Предметные: формировать умение выполнять в определённой последовательности комплекс утренней зарядки.

Формы организации деятельности детей: фронтальная, групповая, индивидуальная.

Оборудование: мультимедийное оборудование, папка с электронными материалами для проведения занятия.

№ п/п	Этапы занятия и его задачи	Деятельность педагога	Деятельность обучающихся
1.	Этап организационно-мотивационный	– организует танцевальную зарядку (см. электронное приложение).	Принимают участие.

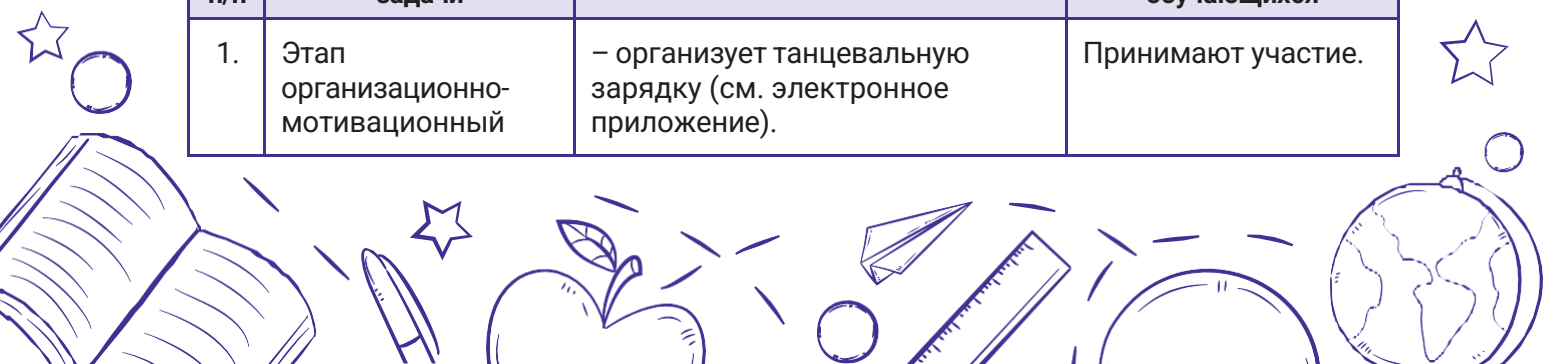

№ п/п	Этапы занятия и его задачи	Деятельность педагога	Деятельность обучающихся
	Задача этапа: создание психологического комфорта.		
Результат этапа: эмоционально положительный настрой на участие в занятии.			
2.	<p>Этап целеполагания</p> <p>Задачи этапа:</p> <ul style="list-style-type: none"> – постановка коллективной цели занятия; – знакомство с различными видами зарядки. 	<ul style="list-style-type: none"> – организует обсуждение: проговаривается важность зарядки для каждого человека; спрашивает, кто из первоклассников обычно делает зарядку и для чего; – организует обмен знаниями: спрашивает, что обучающиеся уже знают о зарядке, какие виды зарядки им известны *Если детям тяжело ответить на вопрос, задаёт наводящие вопросы: В какое время можно делать зарядку? (примерные ответы детей: утром, на переменах, чтобы подвигаться во время выполнения домашнего задания по учебным предметам, на уроках в качестве физкультминутки и т.д.); – Для каких частей тела вы знаете зарядки? (примерные ответы детей: зарядка для глаз, пальчиковые упражнения, для всего тела, «зарядки для ума» и т.д.); – вводит образ маленького ЗОЖИКА – персонажа, ведущего здоровый образ жизни. 	<p>Отвечают на вопросы.</p> <p>Определяют цель: какие упражнения для зарядки можно делать дома, в классе.</p> <p>Рисуют словесный портрет ЗОЖИКА (на 2 занятии по описанию ребят появляется визуализированный ЗОЖИК).</p>
Результаты этапа:			
<ul style="list-style-type: none"> – постановка цели на занятие; – знакомство с видами зарядки. 			
3.	Этап организации совместной деятельности	– организует работу в парах по созданию мини-зарядки или физкультминуток;	Придумывают в парах по одному упражнению для зарядки,

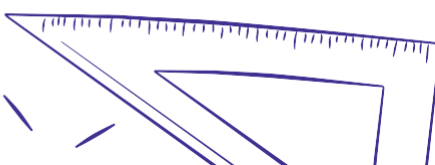

№ п/п	Этапы занятия и его задачи	Деятельность педагога	Деятельность обучающихся
	Задача этапа: формирование понимания, что каждый человек должен делать по утрам зарядку.	<ul style="list-style-type: none"> – фиксирует последовательность упражнений зарядки, организует её выполнение (см. электронное приложение 2); – организует обсуждение темы «Важность зарядки для первоклассника». 	<p>демонстрируют одноклассникам.</p> <p>Составляют с помощью учителя последовательность выполнения упражнений; Участвуют в общей зарядке; обсуждают.</p> <p>Вырабатывают общие правила, приходят к решению делать ее каждый день в классе.</p>
Результат этапа: понимание значения зарядки и того, что можно упражнения придумывать самим.			
4.	<p>Этап рефлексии, обсуждение результатов</p> <p>Задачи этапа:</p> <ul style="list-style-type: none"> – подведение итогов; – соизмерение поставленных задач. 	<ul style="list-style-type: none"> – организует подведение итогов работы, знакомит с весёлыми физкультминутками (см. электронное приложение 3); – организует высказывание по отношению к занятию, по итогам его проведения; – озвучивает задание от ЗОЖИКА: делать зарядку дома. 	<p>Подтверждают своё понимание значимости зарядки, участвуют в весёлых физкультминутках.</p> <p>Разбирают под руководством педагога упражнения утренней зарядки.</p> <p>Получают задание от ЗОЖИКА.</p>
Результат этапа: аргументированно высказываются о пользе зарядки.			
5.	<p>Эмоциональное завершение занятия</p> <p>Задача этапа: позитивное завершение дела.</p>	<ul style="list-style-type: none"> – организует эмоциональное завершение занятия заучиванием девиза трека «Орлёнок-Спортсмен»: Со спортом дружить – Здоровым быть! *Педагог может предложить выучить и другой девиз – спортивный девиз класса Орлят (но сначала необходимо его придумать). 	<p>Участвуют в предложенной деятельности.</p>
Результат этапа: обеспечение мотивации к занятиям спортом, подвижных активностей для поддержания здорового образа жизни.			

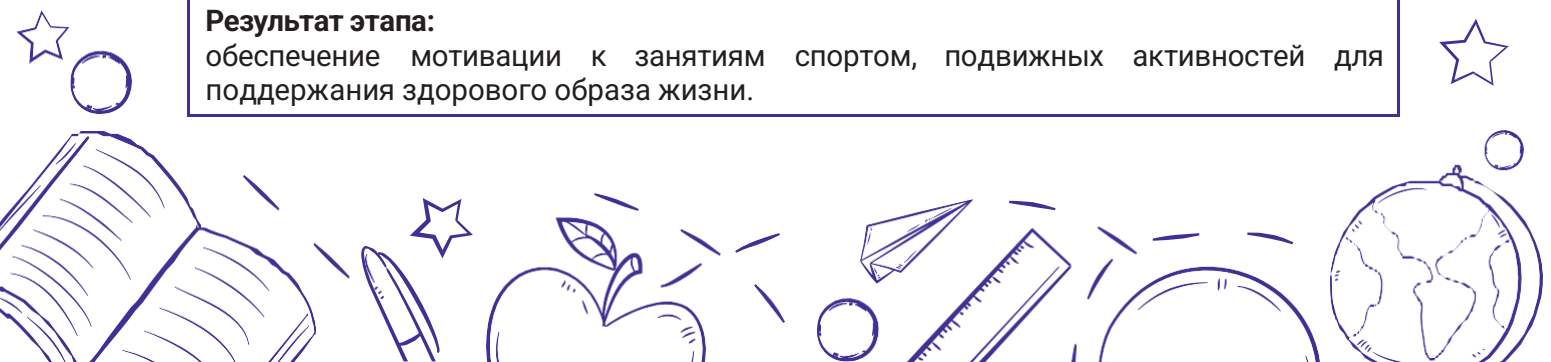

Занятие 2. «Сто затей для всех друзей»

Цель: формирование потребности в активном образе жизни.

Задачи:

Личностные: прививать нормы дружеского поведения и взаимоуважения во время подвижных игр.

Метапредметные:

- познавательные: учить использовать личный опыт в организации подвижных игр;
- коммуникативные: учить обсуждать и договариваться о правилах подвижных игр;
- регулятивные: учить контролировать свои действия в соответствии с правилами подвижных игр.

Предметные: привить желание играть в подвижные игры на развитие основных физических качеств: быстроты, ловкости, координации.

Формы организации деятельности детей: фронтальная, групповая, индивидуальная.

Оборудование: мультимедийная аппаратура, папка с электронными материалами для проведения занятия.

Подготовка: нарисовать ЗОЖИКА по описанию обучающихся (1 занятие).

Место проведения: 1–3 этап занятия – спортивный зал или площадка, рекреация или другое место, где возможно проводить подвижные игры, 4–5 этапы – класс.

№ п/п	Этапы занятия и его задачи	Деятельность педагога	Деятельность обучающихся
1.	Этап организационно-мотивационный Задача этапа: создание психологического комфорта.	– организует веселую физкультминутку от ЗОЖИКА (см. электронное приложение «Физкультминутки»).	Участвуют в физкультминутке; делятся впечатлениями, рассказывая, как дома выполняли зарядку.
Результат этапа: эмоционально положительный настрой на участие в занятии.			
2.	Этап целеполагания Задача этапа: постановка коллективной цели занятия.	– организует фронтальное обсуждение вопроса на тему ЗОЖ.	Отвечают и высказывают своё мнение: говорят о том, что такое здоровой образ жизни у первоклассника; приходят к выводу, что одним из аспектов ЗОЖ является подвижный образ жизни. Ставят цель: узнать, как играть в

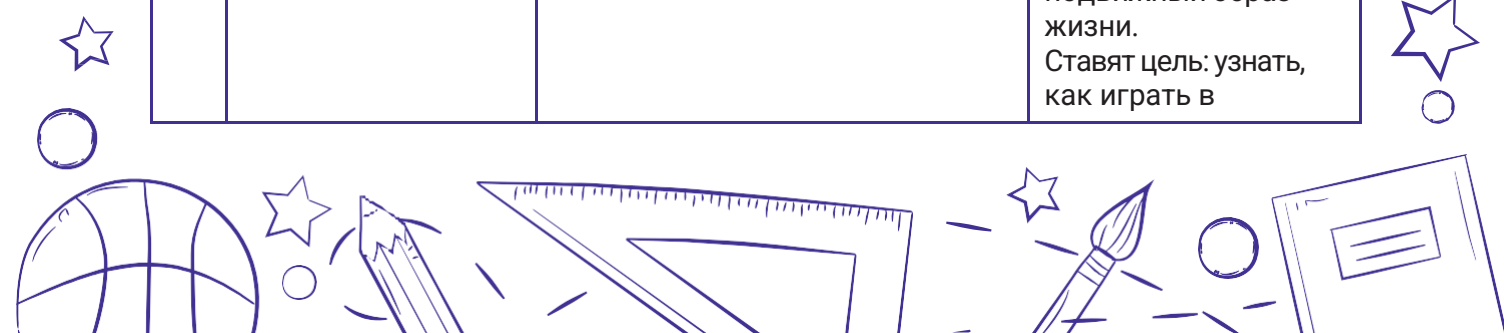

№ п/п	Этапы занятия и его задачи	Деятельность педагога	Деятельность обучающихся
			подвижные игры, чтобы все играли дружно.
Результат этапа: постановка цели на занятие.			
3.	Этап организации совместной деятельности Задача этапа: формирование этических правил во время участия в подвижных играх.	– организует подвижные игры от ЗОЖИКА (материалы «Подвижные игры» доступны в электронном приложении).	Участвуют в активных командных и парных играх (2–3 игры).
Результат этапа: получают опыт общения и совместной работы в совместной подвижной игре.			
4.	Этап рефлексии, обсуждение результатов Задачи этапа: – подведение итогов; – соизмерение поставленных задач.	– организует «встречу» с ЗОЖИКОМ и анализ проведённых подвижных игр, фиксирует ответы детей (см. электронное приложение 3).	Высказывают своё отношение к занятию, анализируют: – определяют, что такое подвижные игры; – для чего они нужны первокласснику; – решают, какие правила нужно соблюдать во время подвижных игр (не обижаться, не обзывать и т.п.).
Результаты этапа: – под руководством учителя учатся анализировать свою деятельность и выдвигать идеи; – на опорной схеме у ЗОЖИКА появляются КЛАССные правила для подвижных игр.			
5.	Эмоциональное завершение занятия Задача этапа: позитивное завершение дела.	– организует повторение танцевальной зарядки (видео зарядки доступно в электронном приложении).	Выполняют упражнения танцевальной зарядки.
Результат этапа: включённость обучающихся в совместную игровую деятельность в классе.			

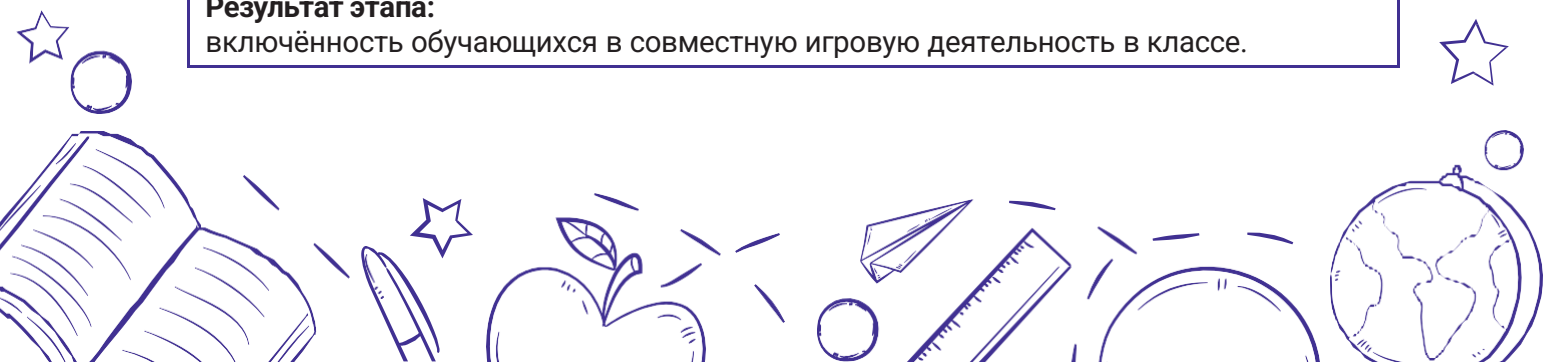

Рекомендации по проведению следующих занятий

Занятие 3. «Весёлые старты»

Цель: приобретение опыта коллективной игровой деятельности.

Задачи:

Личностные: способствовать формированию уважительного отношения к соперникам.

Метапредметные:

- *познавательные:* способствовать изучению детьми новых командных игр;
- *коммуникативные:* учить исполнять различные роли в ходе подвижной игры: организатор-помощник, судья, участник (с помощью учителя);
- *регулятивные:* учить проявлять эмоциональную сдержанность при возникновении ошибок в подвижных играх.

Предметные: организовать процесс, когда дети могут играть в подвижные игры для укрепления коллективных отношений.

Формы организации деятельности детей: фронтальная, групповая, индивидуальная.

Основное направление деятельности на занятии – проведение и участие в спортивных активностях в формате «Весёлых стартов». Смена ролей при выполнении этапов: команда каждый раз решает, кто из числа команды будет судьёй на этом этапе, кто будет помогать педагогу с реквизитом, кто станет участником того или иного этапа.

Занятие 4. «Самые спортивные ребята моей школы»

Цель: формирование интереса к физической культуре и спорту.

Задачи:

Личностные: способствовать формированию желания заниматься спортом и физкультурой.

Метапредметные:

- *познавательные:* создать условия для приобретения знаний о новых видах спорта;
- *коммуникативные:* способствовать процессу общения, чтобы дети могли высказывать своё отношение к услышанному и формулировать правильные вопросы;
- *регулятивные:* способствовать формированию уважительного отношения к достижениям российских спортсменов.

Предметные: расширять кругозор и знания о достижениях российских спортсменов.

Формы организации деятельности детей: фронтальная, групповая, индивидуальная.

Основное направление деятельности на занятии – приглашаем 3–4 лучших спортсмена школы, которые рассказывают о своём любимом виде спорта, показывают награды, рассказывают о тех российских спортсменах, которые являются для них примером.



5 занятие. «Азбука здоровья»

Цель: применение полученных знаний и умений на практике.

Задачи:

Личностные: развивать умение играть в подвижные игры.

Метапредметные:

- познавательные: содействовать в процессе сравнения детьми их активной жизни с установленными правилами здорового образа жизни;
- коммуникативные: направить на выработку желания организовывать подвижные игры в команде для сверстников;
- регулятивные: направить на развитие умения оценивать свои личные успехи или трудности взаимодействия со сверстниками по итогам подвижных игр.

Предметные: расширить представления о роли подвижных игр для взросления.

Формы организации деятельности детей: фронтальная, групповая, индивидуальная.

Основное направление деятельности на занятии: рассматривают фото или видео, как проходил трек, по опорной схеме анализируют и дополняют правила организации подвижных игр, проигрывают новую игру.

6.6.5. Занятия трека «Орлёнок-Хранитель исторической памяти»

Трек «Орлёнок-Хранитель исторической памяти» — 5 занятий

Ценности трека: семья, Родина

В рамках трека «Орлёнок-Хранитель исторической памяти» происходит ценностно ориентировочная деятельность по осмыслению личностного отношения к семье, Родине, к своему окружению и к себе лично. Ребёнок должен открыть для себя значимость сохранения традиций, истории и культуры своего родного края через понимания фразы «Я и моё дело важны для Родины».

Символ трека – альбом «Мы – Хранители»

Символ – альбом «Мы – Хранители» – многозначен и достаточно ёмок в своём воплощении. Исходя из возможностей детского коллектива, уровня его сформированности и вовлечённости в коллективную творческую деятельность, педагог вместе с детьми может придумать форму альбома Хранителя исторической памяти, где можно разместить историческую летопись класса, района, города и всей страны. Это могут быть переплетённые между собой чистые листы для рисунков, фотографий, открыток, объединённые общей тематикой и историей. Это может быть печатный или рукописный дневник с хронологией событий,

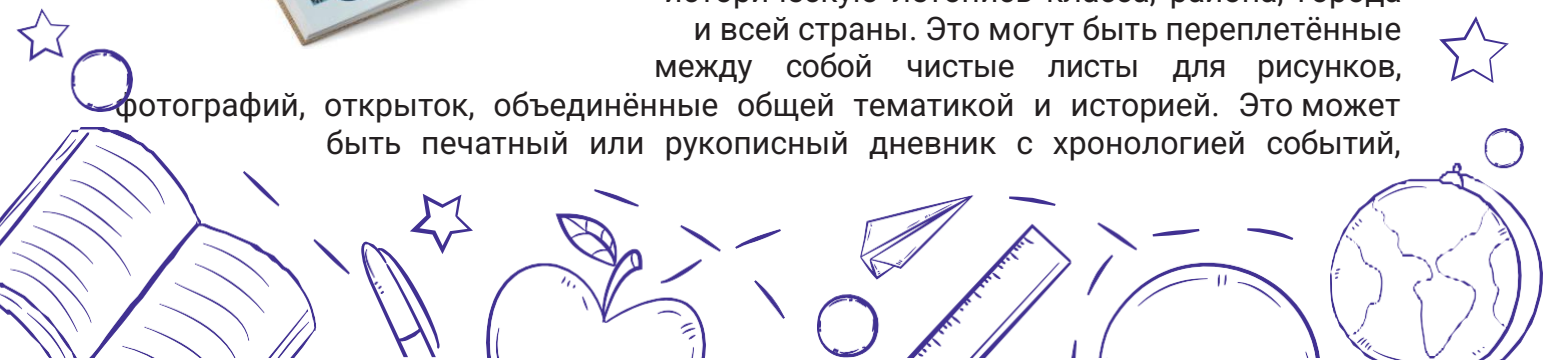

совместного сотворчества, фиксации исторической сопричастности обучающихся к истории России. Это может быть и видео-музыкальный сборник коллективной жизни класса. Альбом как хранитель исторической памяти формируется на протяжении всего времени участия в программе «Орлята России», а в конце 4 класса может быть издан специальным тиражом для сохранения в архивах семьи.

Материалы к треку «Орлёнок-Хранитель исторической памяти» 1 класса



Занятие 1. «Орлёнок – Хранитель исторической памяти»

Цель: проявление интереса к истории своей страны.

Задачи:

Личностные: формировать интерес к изучению истории своей страны.

Метапредметные:

- познавательные: направить на понимание, что информация может быть представлена в разной форме – книга, фото, видео;
- коммуникативные: учить слушать говорящего, взаимодействуя в малой группе сверстников без руководства педагога;
- регулятивные: способствовать совместному с педагогом планированию действий для достижения поставленной цели.

Предметные: расширять словарный запас новыми словами и терминами.

Формы работы: индивидуальная, групповая, фронтальная.

Оборудование: мультимедийное оборудование, детские энциклопедии на каждую пару обучающихся, альбом «Историческая память класса» (1 вариант – купить альбом для рисования и красочно оформить, 2 вариант – создавать альбом по этапам, добавляя каждый раз новые листы сверху прошедших событий из этого трека и других треков, тем самым получится лента исторических событий класса), рекомендуется в треке использовать материалы сайта «Мульти-Россия».

Подготовка: педагог готовит презентацию со старинными фотографиями региона (не более 10 фото).

№ п/п	Этапы занятия и его задачи	Деятельность педагога	Деятельность обучающихся
1.	Этап организационно-мотивационный	– погружает детей в тематику занятия вопросами: Кто может быть хранителем?	Принимают активное участие в обсуждении вопросов: Кто может

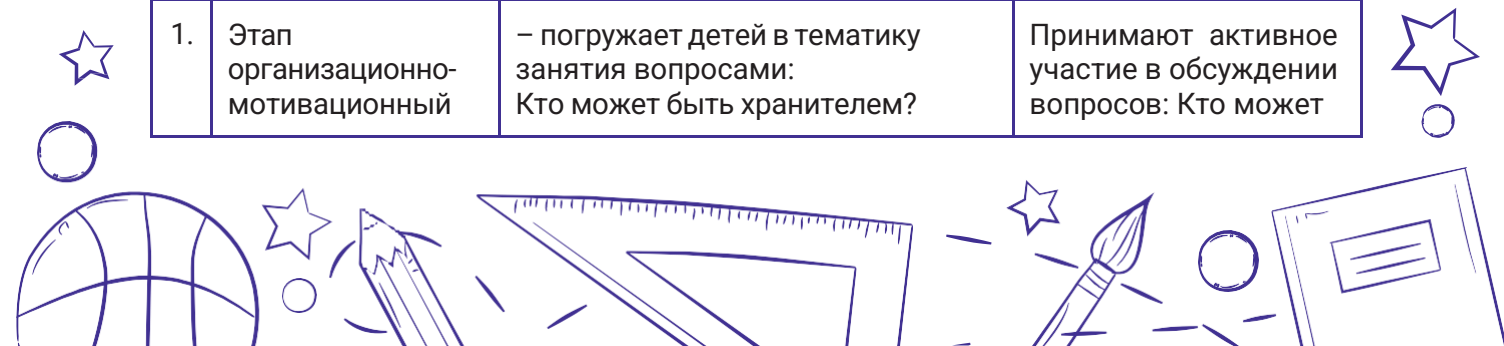

№ п/п	Этапы занятия и его задачи	Деятельность педагога	Деятельность обучающихся
	Задача этапа: создание психологического комфорта.	Для кого нужно хранить? Зачем вообще стоит что-то хранить? Как и где хранить?	быть хранителем? Для кого хранить? Зачем хранить?
Результат этапа: эмоционально положительный настрой на изучение новой темы.			
2.	<p>Этап целеполагания</p> <p>Задачи этапа:</p> <ul style="list-style-type: none"> – погружение в основы трека «Орлёнок-Хранитель исторической памяти»; – постановка коллективной цели занятия. 	<ul style="list-style-type: none"> – приглашает к обсуждению вопросом о том, знают ли дети, какие ценные предметы хранит семья (альбом, фотографии, сервис, марки и т.д.), каким важным обычаям/традициям следуют дома. Задаёт вопрос о том, может ли целая страна что-то хранить/оберегать? – организует коллективную постановку общей цели. 	<p>Высказываются о том, что они лично хранят, что хранят в их семье. Предполагают, что хранит народ региона или России.</p> <p>Ставят коллективную цель: понять, что помогает нам узнать об исторической памяти и кто такой хранитель.</p>
Результаты этапа:			
<ul style="list-style-type: none"> – обсуждение основополагающих аспектов трека «Орлёнок-Хранитель исторической памяти»; – постановка цели на занятие. 			
3.	<p>Этап организации совместной деятельности</p> <p>Задача этапа: определение детьми способов хранения исторической памяти.</p>	<p>– организует практическую деятельность одним из предложенных способов или несколькими):</p> <ul style="list-style-type: none"> • просмотр презентации старых фотографий (которую готовит педагог или старшекласник-наставник); • работа в паре с детской энциклопедией; • просмотр видеопроекта «Мульти-Россия» о своём регионе; • другие виды деятельности – исходя из возможностей класса. 	<p>Участвуют в предлагаемой деятельности:</p> <p>узнают и называют исторические места города, района, региона;</p> <p>ищут в энциклопедии исторический факт и озвучивают одноклассникам;</p> <p>смотрят видео от проекта «Мульти-Россия»;</p> <p>коллективно обобщают и приходят к выводу: узнать и сохранить</p>

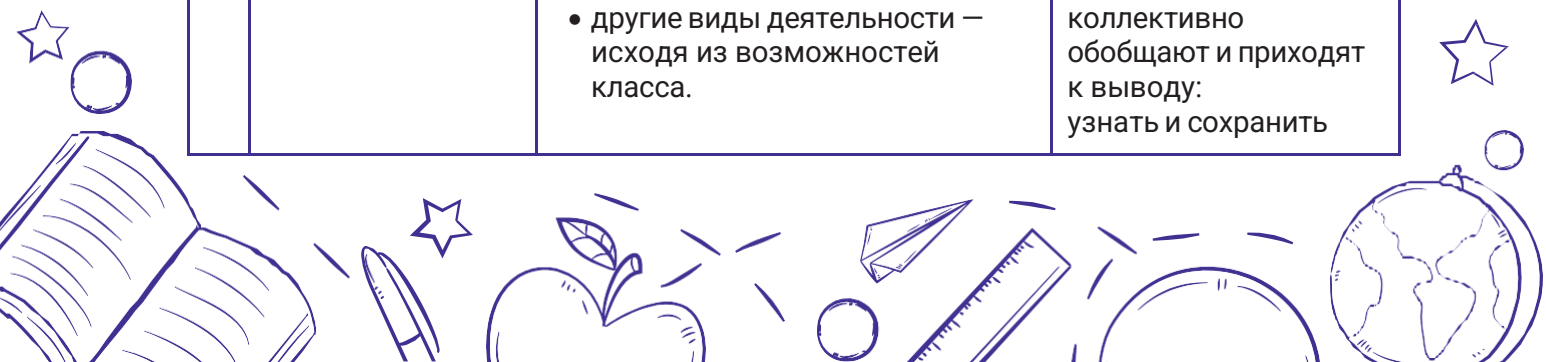

№ п/п	Этапы занятия и его задачи	Деятельность педагога	Деятельность обучающихся
			историческую память нам помогают книги, фотографии, видео.
Результат этапа: формирование понимания, как можно сохранить историческую память.			
4.	<p>Этап рефлексии, обсуждение результатов</p> <p>Задачи этапа:</p> <ul style="list-style-type: none"> – подведение итогов; – соизмерение поставленных задач. 	<p>– организует подведение итогов занятия – методом мозгового штурма, задавая наводящие вопросы;</p> <p><i>*При работе с методом мозгового штурма педагогу следует учесть следующие критерии:</i></p> <p><i>Главная цель метода – выработка детьми как можно большего количества вариантов определения термина «Хранитель».</i></p> <p><i>Правила для педагога:</i></p> <ol style="list-style-type: none"> 1. Не критиковать ответы обучающихся, не спорить и не погружаться в обсуждение с целью показать, что дети думают в неверном направлении. 2. Помнить: все идеи и высказывания хороши, даже фантастические, поэтому не следует давать оценку предложениям детей. 3. Идеи можно совершенствовать и дополнять. 4. Изложение вариантов должно быть кратким и чётким. 5. Чем больше идей, тем лучше. 6. Педагогу следует быть терпеливым и остроумным, быть готовым предложить свою идею или развить детский поток мыслей. 7. Можно работать с этим методом как фронтально, так и в микрогруппах (в таком случае понадобится помощь старшеклассников-наставников). 8. Очень хорошим стимулом активности при выполнении данного метода является возможность поставить детей в такую ситуацию, где им необходимо кому-то помочь, 	Выдвигают идеи, решают, что хотели бы сберечь/сохранить сами первоклассники.

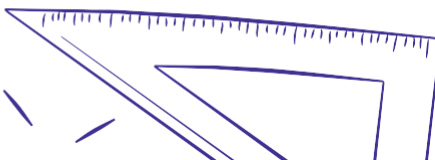

№ п/п	Этапы занятия и его задачи	Деятельность педагога	Деятельность обучающихся
		<p><i>посоветовать или даже спасти;</i></p> <p>– педагог или старшеклассник-наставник параллельно фиксирует ответы детей на доске/флипчарте, чтобы дети могли видеть свои же предложения. Из предложенных вариантов класс вместе с педагогом выбирают то, что хотели бы сохранить в классе (например, воспоминания о прохождении треков программы «Орлята России»);</p> <p>– проговаривает, что одним из способов хранения памяти является фотография.</p>	
<p>Результат этапа: имеют первоначальные представления о способах сохранения исторической памяти.</p>			
5.	<p>Эмоциональное завершение занятия</p> <p>Задача этапа: позитивное завершение дела.</p>	<p>– организует историческое фотографирование класса (можно сделать серию фотографий о жизни класса);</p> <p>– при возможности печатает фото на цветном принтере и вместе с детьми вкладывают в альбом, подкрепляя небольшим текстом.</p>	<p>Участвуют в предложенной деятельности с обсуждением: где лучше сделать фото, какие моменты жизни класса отразить.</p> <p>Делают под руководством педагога первую запись в альбоме «Мы – Хранители», например: «Мы сохраним нашу дружбу».</p>
<p>Результат этапа: эмоциональное завершение занятия.</p>			

Занятие 2. «История школы – моя история»

Цель: формирование интереса к изучению истории школы, семьи, малой Родины, России через призму ретроспективы школьной жизни.

Задачи:

Личностные: формировать внутреннюю позицию обучающегося на уровне положительного отношения к школе.

Метапредметные:

– познавательные: учить делать выводы по результатам совместной работы класса и учителя;

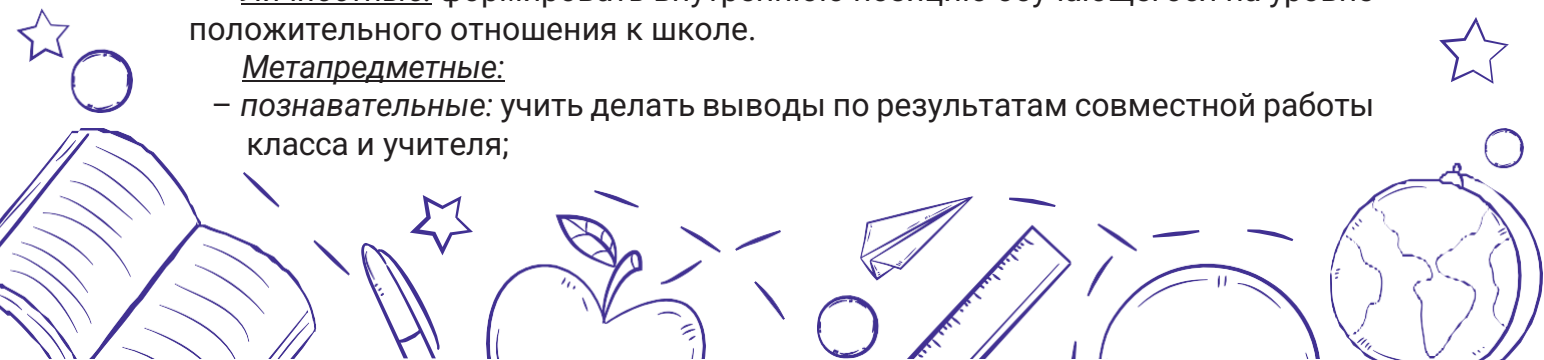

- **коммуникативные:** способствовать развитию умения оценивать собственное поведение и поведение окружающих, использовать в общении правила вежливости;
- **регулятивные:** учить составлять план и действовать по намеченному плану.

Предметные: формировать представление об истории школы.

Формы работы: индивидуальная, групповая, фронтальная.

Оборудование: мультимедийное аппарата, мяч, маршрутные листы (готовятся по рекомендациям), карточки-задания, опорные схемы для альбома «Мы – Хранители», презентация об истории школы, о лучших учениках и учителях (готовится педагогом заранее), папка с электронными материалами для проведения занятия.

№ п/п	Этапы занятия и его задачи	Деятельность педагога	Деятельность обучающихся
1.	<p>Этап организационно-мотивационный</p> <p>Задачи этапа:</p> <ul style="list-style-type: none"> – формирование коммуникативных умений; – заинтересованность новым материалом. 	<p>– организует эмоциональный настрой на занятие исполнением песни «Учат в школе» в формате караоке (см. электронное приложение).</p>	<p>Поют караоке «Учат в школе».</p>
<p>Результат этапа: положительный настрой на занятие.</p>			
2.	<p>Этап целеполагания</p> <p>Задачи этапа:</p> <ul style="list-style-type: none"> – формирование умения ставить коллективную цель; – формирование активности и инициативности. 	<p>– организует обсуждение вопроса: что мы знаем о нашей школе?</p> <p>– направляет на постановку коллективной цели.</p>	<p>Принимают активное участие в обсуждении – вспоминают треки «Орлёнок-Спортсмен», «Орлёнок-Эрудит», «Орлёнок-Мастер», «Орлёнок-Доброволец», личный опыт проживания школьной жизни и высказываются по поставленному вопросу.</p> <p>Формулируют цель занятия: найти интересные факты о школе и узнать ее историю.</p>
<p>Результат этапа: постановка цели занятия.</p>			

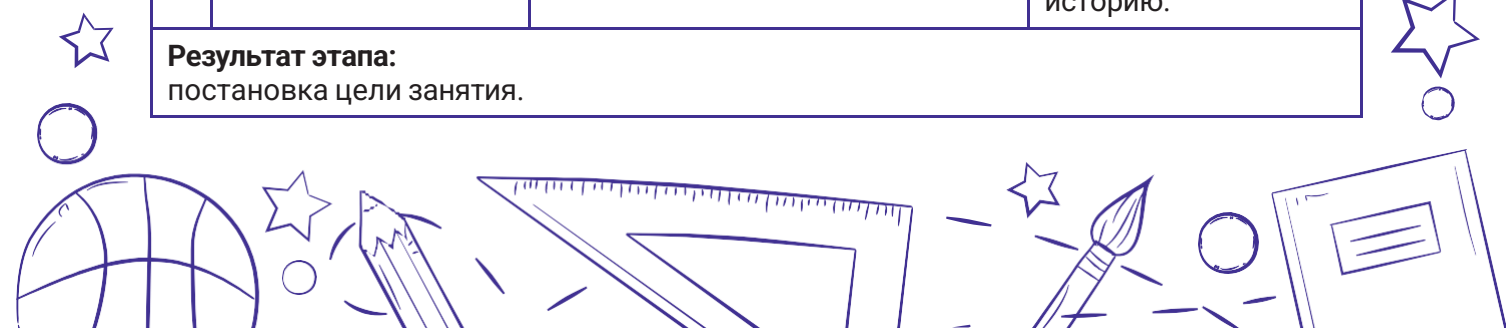

№ п/п	Этапы занятия и его задачи	Деятельность педагога	Деятельность обучающихся
3.	<p>Этап организации совместной деятельности</p> <p>Задачи этапа:</p> <ul style="list-style-type: none"> – понимание действий сверстников и мотивов их поступков; – соотнесение полученного опыта со своими личными возможностями. 	<p>– организует игру-путешествие по школе (см. электронное приложение);</p> <p>– вносят результаты коллективной работы в опорные схемы (на каждую локацию школы выделяется отдельная опорная схема).</p>	<p>Принимают активное участие в игре.</p> <p>Обсуждают полученные результаты, делятся впечатлениями.</p>
<p>Результат этапа: первоклассники учатся понимать других и сопоставлять свои силы и возможности.</p>			
4.	<p>Этап рефлексии, обсуждение результатов</p> <p>Задачи этапа:</p> <ul style="list-style-type: none"> – подведение итогов; – оценка своих поступков и поступков товарищей. 	<p>– организует подведение итогов, обращаясь к опорным схемам.</p>	<p>Высказывают мнение о том, что узнали.</p> <p>Приходят к выводу, что историю школы создают ученики и учителя.</p> <p>Собирают опорные схемы (в микрогруппах в альбом трека «Орлёнок-Хранитель исторической памяти»).</p>
<p>Результат этапа: осознание того, что всё имеет историю, в том числе и родная школа.</p>			
5.	<p>Эмоциональное завершение занятия</p> <p>Задачи этапа:</p> <ul style="list-style-type: none"> – позитивное завершение дела; – постановка перспективной цели. 	<p>– организует подведение итогов через игровой приём (передавая друг другу мяч) «Я горжусь своей школой (классом), потому что...».</p>	<p>По очереди передают друг другу мяч (можно и в произвольном порядке) и проговаривают, чем они гордятся.</p>
<p>Результат этапа: осознание гордости за свою школу и класс.</p>			

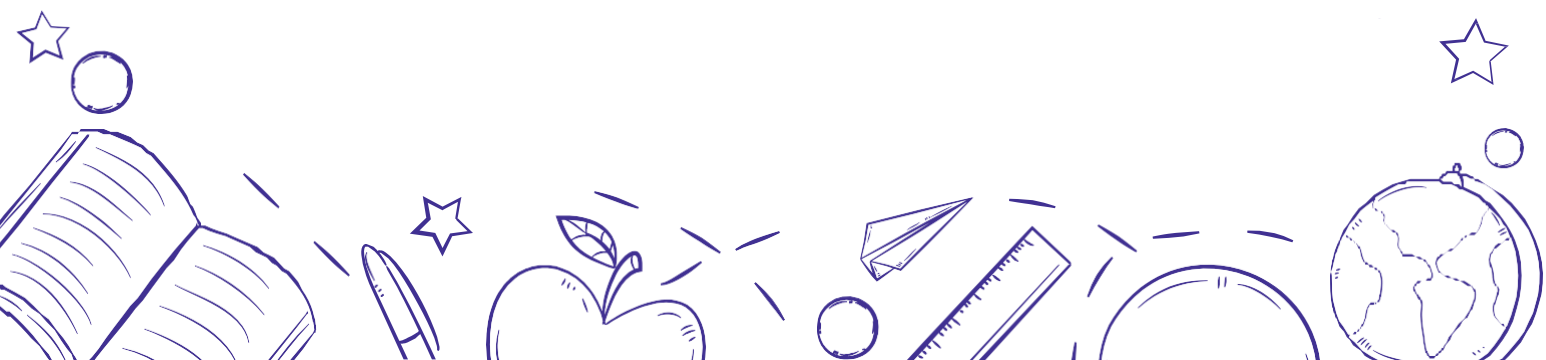

Рекомендации по проведению следующих занятий трека

Занятия 3–4. «Поход в музей»

Цель: осмысление значения музеев как хранителей подлинной материальной и духовной культуры города/региона.

Задачи:

Личностные: формировать основы этической культуры в личном общении со сверстниками.

Метапредметные:

- познавательные: формировать представления о краеведческом музее как месте, где собрана история города/своего населённого пункта;
- коммуникативные: содействовать проявлению уважительного отношения к истории города/своего населённого пункта и России;
- регулятивные: способствовать развитию познавательной мотивации к изучению нового и стремления к исследовательской деятельности.

Предметные: расширять и углублять знания обучающихся об истории родного города.

Формы организации деятельности детей: групповая.

Основное направление деятельности на занятии: экскурсия в краеведческий музей. Дополнение альбома «Мы – Хранители» общим выводом: музей – главный хранитель исторической памяти и наследия прошлых эпох – памятников истории и культуры.

Занятие 5. «Историческое чаепитие»

Цель: создание условий для сохранения преемственности поколений, формирование активной жизненной позиции.

Задачи:

Личностные: прививать младшим школьникам чувство уважения, почитания к старшему поколению.

Метапредметные:

- познавательные: формировать умение задавать вопросы;
- коммуникативные: содействовать овладению школьниками практическими навыками общения;
- регулятивные: прививать детям патриотические чувства, гражданственность, чувство гордости за свою малую Родину.

Предметные: формировать первоначальный опыт осмысления значения сохранения исторической памяти.

Формы организации деятельности детей: фронтальная, групповая.

Основное направление деятельности на занятии: общение за чаепитием. К ребятам в класс приходят наставники и учитель истории старших классов (экскурсовод-краевед, историк, родитель – знаток истории), ветеран труда или боевых действий, интересная личность, которая внесла вклад в историю города/района/своего населённого пункта).

Актуализация полученной информации на предыдущих занятиях. Дети за чашкой чая задают интересующие их вопросы по истории и событиям в России. Гости отвечают. Также гости могут задать вопрос ребятам.

Самый лучший вопрос поощряется гостями.

Впечатление гостей и детей заносится в альбом «Мы – Хранители».

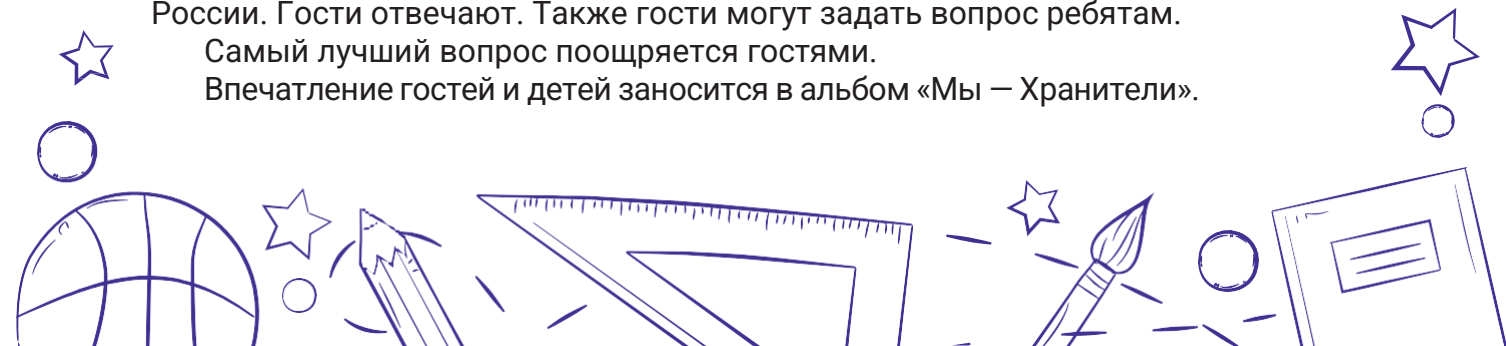

6.6.6. Занятия трека «Орлёнок-Эколог»

Трек «Орлёнок-Эколог» — 5 занятий

*Ценности трека:
природа, Родина*



Погодные условия в момент реализации трека «Орлёнок-Эколог» позволяют проводить мероприятия за пределами здания школы с выходом на природу. Есть возможность использования природных материалов при изготовлении поделок, проведении акций с посадками деревьев, уборке мусора в рамках экологического субботника.

Символ трека – рюкзачок Эколога



Отправляясь в экспедицию, в путешествие с целью изучения родного края дети определяют, что им пригодится в пути. Компас, карта, фотографии и, конечно же, экологические знания и умения наблюдать и заботиться о природе – и всё это можно складывать в рюкзачок, который является неотъемлемой частью научных экспедиций, снаряжением туристов, экологов. Работая с данным символом на протяжении четырёх лет, обучающиеся под руководством педагога систематически наполняют рюкзачок новым опытом социальных отношений, дети учатся обобщать

и анализировать, систематизировать свои знания. Для полного раскрытия смысла рюкзачка Эколога как символа трека можно использовать видеофрагменты из документальных фильмов об экспедициях или песенку «Рюкзак» из мультфильма про фиксиков.

Рюкзачок Эколога – это яркий ранец (настоящий или нарисованный), оформленный детьми с помощью декупажа или аппликации со множеством кармашков и отделений, с системой креплений и карабинов. Главный принцип формирования рюкзачка Эколога – дети всё делают сами.

Материалы трека «Орлёнок-Эколог» 1 класса:



Занятие 1. «ЭКОЛОГИЯ»

Цель: принятие ценности природного мира.

Задачи:

Личностные: формировать первоначальные представления о научной картине мира.

Метапредметные:

- **познавательные:** формировать умение обобщать, делать выводы по предложенной педагогом информации;
- **коммуникативные:** учить воспринимать и формулировать суждения, выражать эмоции в соответствии с целями и условиями общения;
- **регулятивные:** развивать умение планировать действия по решению практической задачи для получения результата.

Предметные: создать условия для осознания детьми ценности природы и необходимости ответственности за её сохранение; приводить примеры, иллюстрирующие значение природы в жизни человека.

Формы работы: индивидуальная, групповая, фронтальная.

Оборудование: мультимедийное оборудование, мяч, папка с электронными материалами для проведения занятия.

Предварительная подготовка: провести устный опрос обучающихся:

Что такое экология?

Кто такой эколог?

№ п/п	Этапы занятия и его задачи	Деятельность педагога	Деятельность обучающихся
1.	<p>Этап организационно-мотивационный</p> <p>Задача этапа: создание психологического комфорта.</p>	<p>– проводит словесную игру «Подскажите словечко»: Небо светло-голубое, Солнце светит золотое. Ветер листьями играет, Тучка в небе проплывает. Поле, речка и трава, Горы, воздух и листва. Птицы, звери и леса, Гром, туманы и роса, Человек и время года – Это всё вокруг ... (природа).</p>	<p>Внимательно слушают, добавляют слово.</p>
<p>Результат этапа: эмоционально положительный настрой на изучение новой темы.</p>			
2.	<p>Этап целеполагания</p> <p>Задачи этапа: – постановка коллективной цели занятия; – знакомство с новыми понятиями «экология», «эколог».</p>	<p>– организует обсуждение вопроса: Кто должен беречь природу и заботиться о ней?</p> <p>– организует знакомство с понятиями «Экология», «Эколог» в парах (можно образовать пары по принципу соседства по парте) через картинки (приложение 1</p>	<p>Высказывают своё мнение; приходят к выводу: беречь природу должен каждый человек.</p> <p>Работают в парах, обсуждают 1 минуту, соотносят «хорошо-плохо» и почему?</p>

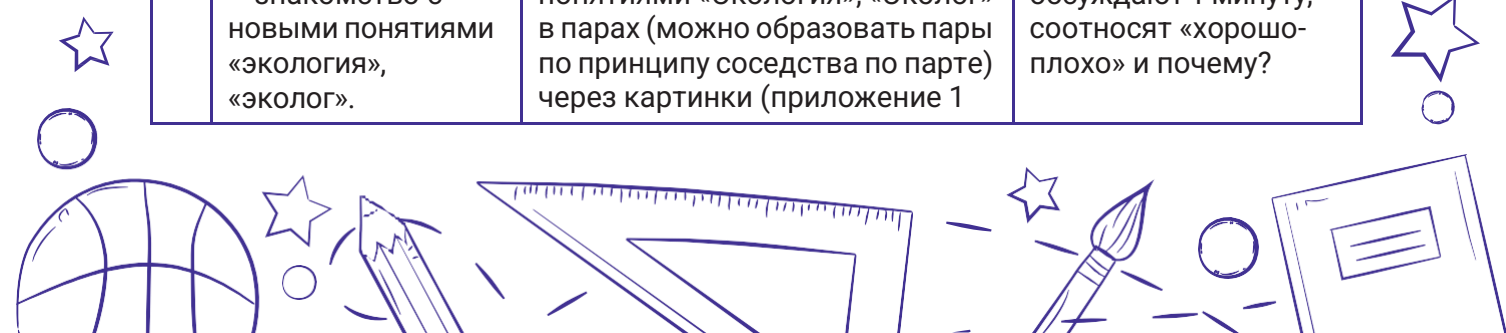

№ п/п	Этапы занятия и его задачи	Деятельность педагога	Деятельность обучающихся
		<p>в электронных материалах) — каждой паре достаётся один из кружков с изображениями экологичного и неэкологичного поведения;</p> <p>– по итогам работы с наглядным материалом выводит детей на формулировки значения слов «Экология» и «Эколог»: Почему одни знаки зачёркнуты, а другие находятся в зелёном круге? К какому явлению можно отнести изображённые ситуации?</p> <p>– предлагает детям своими словами сформулировать понятия слов «Экология» и «Эколог»;</p> <p>– фиксирует самые нестандартные и интересные ответы;</p> <p>– наводит вопросами на постановку коллективной цели на трек.</p>	<p>Отвечают на вопросы педагога: потому что на одних рисунках изображена защита природы, бережное отношение к природе, на других — запрет на то или иное «неэкологичное» (неправильное) поведение.</p> <p>Дети в парах обсуждают друг с другом значения слов «Экология» и «Эколог», затем озвучивают свои варианты друг им.</p> <p>Делятся известными им сведениями, размышляют.</p> <p>Приходят к выводу: нам, участвуя в треке, надо узнать, что такое экология и какое поведение считается экологичным.</p>
<p>Результат этапа: постановка цели на занятие.</p>			
3.	<p>Этап организации совместной деятельности</p> <p>Задача этапа: выражение эмоций в соответствии с целями и условиями общения.</p>	<p>– организует обсуждение вопроса: чему учит экология — с использованием мультфильма «Фикси-советы (из электронного приложения);</p> <p>– актуализирует вопросы: Чему учит экология? Какими качествами должен обладать эколог?</p>	<p>Смотрят и обсуждают вопросы: Чему учит экология? Какими качествами обладает настоящий эколог?</p> <p>Отвечают фронтально на вопросы. Называют качества эколога: любит природу</p>

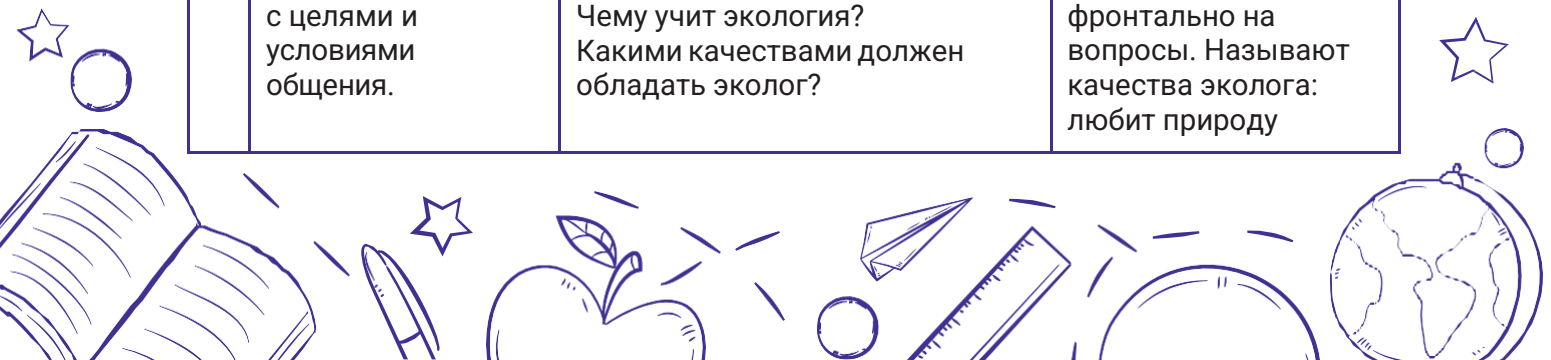

№ п/п	Этапы занятия и его задачи	Деятельность педагога	Деятельность обучающихся
		<ul style="list-style-type: none"> – организует подвижную игру с мячом на знание природы «Четыре стихии» (см. электронное приложение) или «Море волнуется раз» (см. электронное приложение); – задаёт вопрос: Чему учит нас игра, в которую мы сыграли? – создаёт ситуацию успеха для всех детей класса: хвалит их за активное участие в игре; – организует сбор рюкзака Эколога. 	<p>родного края, защищает природу, умеет видеть прекрасное в окружающем нас мире и т.д.</p> <p>Принимают активное участие в игре.</p> <p>Отвечают на вопрос учителя: понимать природу, любить ее.</p> <p>Формируют рюкзачок Эколога, в который вкладывают кружочки со знаками бережного отношения к природе из парного задания (см. 2 этап занятия), аргументируют свой ответ.</p>
<p>Результаты этапа:</p> <ul style="list-style-type: none"> – приведение примеров, иллюстрирующих значение природы в жизни человека; – формирование рюкзака Эколога. 			
4.	<p>Этап рефлексии, обсуждение результатов</p> <p>Задачи этапа:</p> <ul style="list-style-type: none"> – подведение итогов; – соизмерение поставленных задач. 	<ul style="list-style-type: none"> – организует подведение итогов работы; – организует игру «Да и нет!» (см. электронное приложение 3). 	<p>Высказывают своё отношение к занятию: понравилось/не понравилось, что нового узнали.</p> <p>Принимают активное участие в игре.</p>
<p>Результат этапа:</p> <p>дети понимают важность экологии и значимость защиты окружающей среды.</p>			
5.	Эмоциональное завершение занятия	– возводит «мостик» к следующему занятию: «О чём нам предстоит поговорить на	Смотрят мультфильм, определяют задачи на следующие занятия.

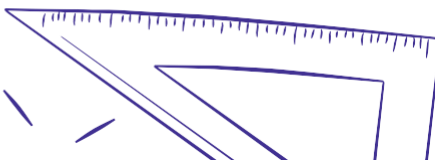

№ п/п	Этапы занятия и его задачи	Деятельность педагога	Деятельность обучающихся
	Задача этапа: позитивное завершение дела.	следующих занятиях, вы узнаете из мультфильма «Давайте вместе Землю украшать» (мультфильм доступен в электронном приложении).	
Результат этапа: постановка перспективных задач на трек.			

Занятие 2. «Каким должен быть настоящий эколог?»

Цель: осознание ценности природы и необходимости нести ответственность за её сохранение.

Задачи:

Личностные: формировать основы экологической культуры: принятие ценности природного мира.

Метапредметные:

- **познавательные:** развивать критическое мышление через задания, где требуется соотносить аудио-визуальный ряд с картинками природы;
- **коммуникативные:** формировать уважительное отношение к собеседнику, соблюдать правила ведения диалога и дискуссии;
- **регулятивные:** направлять на выстраивание последовательности выбранных действий.

Предметные: способствовать соблюдению правил экологичного поведения в школе и в быту.

Формы работы: индивидуальная, групповая, фронтальная.

Оборудование: мультимедийное оборудование (компьютер, экран, колонки), папка с электронными материалами для проведения занятия.

Подготовка: приготовить картинки с предметами, которые понадобятся экологу в треке, приготовить картинки с изображением природы родного края в формате раскраски.

№ п/п	Этапы занятия и его задачи	Деятельность педагога	Деятельность обучающихся
1.	Этап организационно-мотивационный Задачи этапа: – формирование коммуникативных умений; – формирование заинтересованности новым материалом.	– организует фронтальную работу по сбору рюкзака Эколога, чтобы отправиться в путешествие по треку.	Коллективно решают, что туда положить из предметов и почему именно их. Обсуждают качества характера эколога, высказывают своё мнение (любопытность, большой кругозор, наблюдательность) – дополняют рюкзачок



№ п/п	Этапы занятия и его задачи	Деятельность педагога	Деятельность обучающихся
			Эколога качествами Эколога.
<p>Результаты этапа:</p> <ul style="list-style-type: none"> – положительный настрой детей; – умение выслушивать разные точки зрения, корректно поправлять собеседника. 			
2.	<p>Этап целеполагания</p> <p>Задачи этапа:</p> <ul style="list-style-type: none"> – формировать умение ставить коллективную цель; – способствовать воспитанию экологическим нормам поведения. 	<p>– предлагает принять участие в игровом упражнении «Учимся понимать природу» (изобразить мимикой, жестами животных в тех или иных ситуациях): педагог может заранее придумать ситуации, написать их на листочках и выдавать ребятам.</p>	<p>Принимают активное участие; формулируют цель занятия – учиться понимать природу.</p>
<p>Результат этапа:</p> <p>постановка цели занятия.</p>			
3.	<p>Этап организации совместной деятельности</p> <p>Задача этапа:</p> <p>воспитание стремления к освоению экологических знаний и личному участию в практических делах по защите окружающей среды.</p>	<p>– организует игру по группам «Узнаём окружающий мир родного края»:</p> <ul style="list-style-type: none"> • «Угадай, кто поёт»: соловей или сорока (см. электронное приложение – звуки пения соловья и сороки); • угадай-ка «Чьи следы?» (приложение – презентация со следами животных); • викторина «Угадай животное» (см. электронное приложение); <p><i>(если класс сильный и дети хорошо умеют ориентироваться в книгах – можно добавить работу с детской энциклопедией по поиску дополнительной информации о животных);</i></p> <p>– организует обсуждение итогов игры, предлагает выборочно добавить в рюкзачок Эколога картинки с изображениями.</p>	<p>Принимают активное участие, обсуждая 1–2 минуты в группе из 2–3 человек.</p> <p>Озвучивают доказательно ответы. Обсуждают, что потребовалось орлятам-экологам, чтобы правильно определить, кто есть, кто из животного мира: слушать, смотреть, думать (анализировать).</p> <p>Дополняют рюкзачок Эколога.</p>
<p>Результат этапа:</p> <p>осознание природного богатства и красоты.</p>			



№ п/п	Этапы занятия и его задачи	Деятельность педагога	Деятельность обучающихся
4.	<p>Этап рефлексии, обсуждение результатов</p> <p>Задачи этапа:</p> <ul style="list-style-type: none"> – подведение итогов; – оценка своих поступков и поступков товарищей. 	<ul style="list-style-type: none"> – организует подведение итогов; – педагог предлагает картинку родного края в формате раскраски для того, чтобы дети в парах могли их раскрасить. 	<p>Продолжают работать в группах.</p> <p>Приводят примеры правил бережного поведения в природе.</p> <p>Раскрашивают картинку природы родного края; пишут под ней своё правило.</p>
<p>Результат этапа: осознание соблюдать правила экологичного поведения в природе.</p>			
5.	<p>Эмоциональное завершение занятия</p> <p>Задачи этапа:</p> <ul style="list-style-type: none"> – позитивное завершение дела; – постановка перспективной цели. 	<ul style="list-style-type: none"> – организует эмоциональное подведение итогов – отгадывание загадок о природе (см. электронное приложение). 	<p>Отгадывают фамилии лучших знатоков природы и вписывают в лист бумаги, который вкладывают в рюкзачок Эколога.</p>
<p>Результат этапа: эмоциональное завершение дела.</p>			

Рекомендации по проведению следующих занятий

Занятие 3. «В гости к природе» (экскурсия в музей природы родного края, на станцию юннатов, экскурсия на природу)

Цель: формирование экологической культуры.

Задачи:

Личностные: способствовать приобретению основ экологии, культуры экологичного поведения и принятию ценности природного мира.

Метапредметные:

- **познавательные:** направлять на установление причинно-следственных связей в ситуациях наблюдения;
- **коммуникативные:** способствовать проявлению уважительного отношения к рассказчику;
- **регулятивные:** формировать умение анализировать ситуации и делать из этого выводы.

Предметные: содействовать получению представления о значимости добрых дел для окружающей природы.

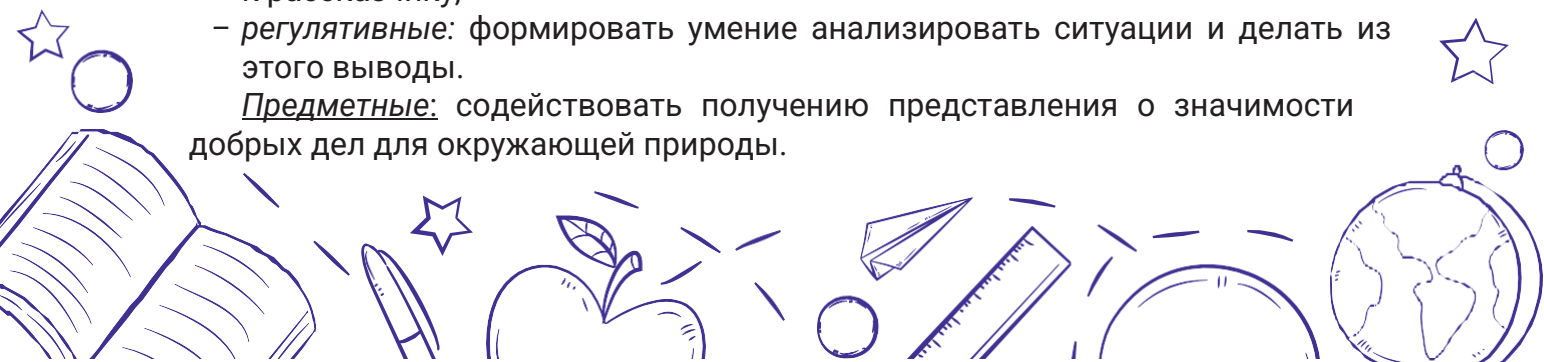

Формы организации деятельности детей: групповая.

Основное направление деятельности на занятии — экскурсия.

Занятие 4. «Мы друзья природе»

Цель: формирование понимания значимости экологических знаний.

Задачи:

Личностные: содействовать приобретению опыта общения в коллективной деятельности.

Метапредметные:

- познавательные: создать условия для развития умения прогнозировать возможное развитие последствий влияния человека на окружающую среду;
- коммуникативные: учить действовать в команде на общий результат;
- регулятивные: формировать позицию одобрения нравственных норм поведения в природе.

Предметные: формировать желание следования правилам безопасного поведения в природе.

Формы организации деятельности детей: фронтальная, групповая, индивидуальная.

Основное направление деятельности на занятии — интеллектуально-творческая игра «Мы друзья природе» (может быть также организована старшеклассниками-наставниками).

Занятие 5. «Орлята-экологи»

Цель: формирование понимания, что забота о природе не заканчивается в треке «Орлёнок-Эколог».

Задачи:

Личностные: формировать потребность продолжить деятельность по изучению природы родного края и России.

Метапредметные:

- познавательные: формировать умение ориентироваться в понятиях экологии;
- коммуникативные: способствовать развитию умения аргументировать свои ответы;
- регулятивные: формировать умение анализировать личные поступки и дела.

Предметные: создать условия для формирования у детей представления о том, что они — это Орлята-Экологи.

Формы организации деятельности детей: фронтальная, групповая, индивидуальная.

Основное направление деятельности на занятии — организация просмотра фото или видео, как проходил трек, дополнение рюкзака Эколога событиями. Просмотр и обсуждение экологических мультфильмов о природе из серий «Смешарики. Экология».

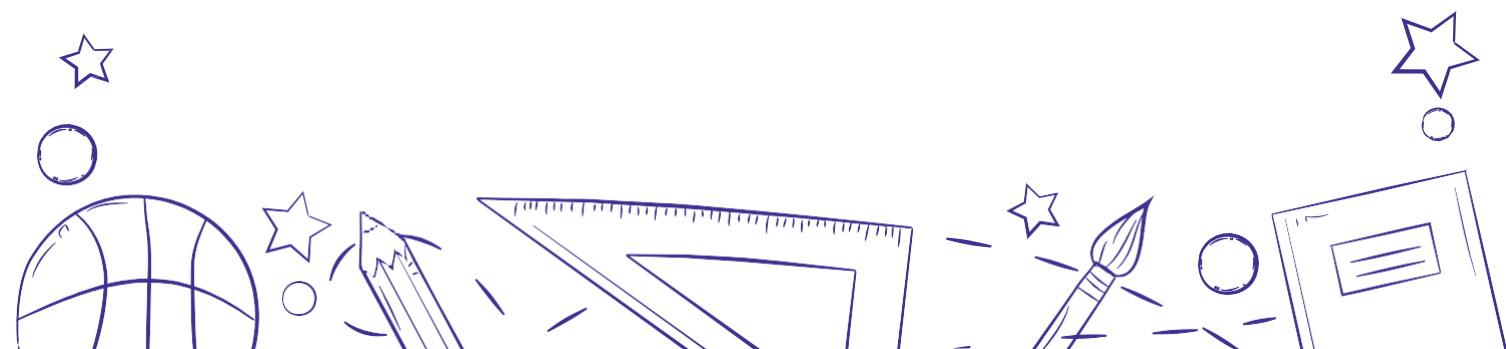

6.6.7. Занятия трека «Орлёнок-Лидер»

Трек «Орлёнок-Лидер» — 5 занятий

Ценности трека:
дружба, команда



Трек «Орлёнок-Лидер» для первоклассников является завершающим в учебном году — именно в этот период происходит закрепление коллективных ценностей, традиций и законов класса, дети подмечают, какими друзьями они стали за год участия в Программе и как сплотился класс (не только в процессе участия в Программе).

Основной задачей является оценка уровня сплочённости класса и приобретенных ребёнком знаний и опыта совместной деятельности в классе как коллективе.



Символ трека — конструктор «Лидер»

Чтобы быть лидером, нужно много знать, уметь вести за собой, постоянно развиваться. Личность лидера многогранна, она словно складывается из множества разных пазлов, которые в целом дают яркую и интересную картинку. Конструктор «Лидер» представляет собой большой пазл, где центральный элемент — символ трека — человечек, поднимающийся вверх по лестнице. Остальные части этого пазла — элементы небольшого размера, примерно формата А5, здесь и фиксируются

выводы по каждому из занятий, а именно — качества, умения, знания, характеризующие лидера.

Педагог предлагает ребятам составить конструктор «Лидер» — это значит, что ребятам нужно ответить на вопрос «Какой он — лидер»? И на каждом элементе с буквой пишутся прилагательные, глаголы, которые характеризуют лидера. Этот конструктор ребята пополняют в течение всего трека «Орлёнок-Лидер». Все фрагменты прикрепляются вокруг основного центрального элемента пазла, окантовывая его со всех сторон.

Материалы к занятиям трека «Орлёнок-Лидер»:



Занятие 1. «Лидер – это...»

Цель: проявление интереса к коллективной деятельности и знакомство с правилами взаимодействия в команде.

Задачи:

Личностные: формировать осознание необходимости взаимодействия при достижении общей цели.

Метапредметные:

- **познавательные:** содействовать определению детьми существенных признаков для классификации качеств лидера (под руководством педагога);
- **коммуникативные:** учить принимать цель совместной деятельности, строить диалоговое взаимодействие со сверстниками;
- **регулятивные:** содействовать коллективному планированию действия по достижению поставленных задач.

Предметные: познакомить с понятием «Лидер», его важными личностными качествами.

Формы работы: индивидуальная, групповая, фронтальная.

Оборудование: мультимедийное оборудование, папка с электронными материалами для проведения занятия.

№ п/п	Этапы занятия и его задачи	Деятельность педагога	Деятельность обучающихся
1.	<p>Этап организационно-мотивационный</p> <p>Задача этапа: создание психологического комфорта.</p>	<p>– организует ввод в тематику трека через игру «Если нравится тебе, то делай так...» (см. электронное приложение – приведены файл с описанием игры, музыкальный файл и видеофайл).</p>	<p>Принимают активное участие.</p>
<p>Результат этапа: эмоционально положительный настрой на изучение новой темы.</p>			
2.	<p>Этап целеполагания</p> <p>Задачи этапа: – знакомство с новым понятием «лидер»; – постановка коллективной цели занятия.</p>	<p>– создаёт ситуацию выбора: кто хочет со мной в команду?</p> <p>– организует знакомство с понятием «лидер» через игровую деятельность (электронное приложение 2);</p> <p>– по итогам игры задаёт наводящий вопрос о том, кто такой лидер;</p> <p>– организует постановку коллективной цели.</p>	<p>Проявляют инициативу.</p> <p>Принимают активное участие в предложенной деятельности.</p> <p>После каждого игрового упражнения решают, кто из ребят был лучшим и помог команде выполнить задание.</p> <p>Ставят цель занятия: узнать, кто такой лидер.</p>



№ п/п	Этапы занятия и его задачи	Деятельность педагога	Деятельность обучающихся
<p>Результаты этапа:</p> <ul style="list-style-type: none"> – проведение игр для развития лидерских качеств; – постановка цели на занятие. 			
3.	<p>Этап организации совместной деятельности</p> <p>Задача этапа: определение качеств лидера.</p>	<ul style="list-style-type: none"> – организует формулирование ребятами вывода: в какой роли выступили все эти ребята, обобщает по чек-листу (см. электронное приложение 2) кто, по мнению ребят, хорошо организовывал ребят в играх; – организует лексическую работу с понятием «лидер» – варианты работы: педагог озвучивает значение сам или предлагает выбрать более понятное и правильное из известных определений, организует поисковую работу по справочникам для начальной школы; – предлагает ответить на вопрос и устно определить основные качества лидера. 	<p>Рассуждают, приходят к выводу, что ребята были лидерами.</p> <p>Слушают и принимают участие в предложенной деятельности.</p> <p>Отвечают фронтально на вопрос: какими качествами должен обладать лидер? Приводят примеры из жизни.</p>
<p>Результаты этапа:</p> <ul style="list-style-type: none"> – приведение детьми примеров лидерства из личной жизни и имеющегося социального опыта; – формирование понимания лексического значения понятия «лидер». 			
4.	<p>Этап рефлексии, обсуждение результатов</p> <p>Задачи этапа:</p> <ul style="list-style-type: none"> – подведение итогов; – соизмерение поставленных задач. 	<ul style="list-style-type: none"> – организует подведение итогов работы и закрепление лексического понимания слова «лидер»; – приглашает поучаствовать в игре «Атомы и молекулы» (см. электронное приложение 3). 	<p>Высказывают своё отношение к занятию: понравилось/не понравилось, что нового узнали.</p> <p>Принимают активное участие в игре.</p>
<p>Результаты этапа:</p> <ul style="list-style-type: none"> – дети понимают лексическое значение слова «Лидер»; – могут назвать 2–3 качества, характеризующие лидера. 			
5.	<p>Эмоциональное завершение занятия</p>	<p>– организует эмоциональное завершение занятия с переходом от возбуждённого состояния к спокойному</p>	<p>Участвуют в предложенной деятельности.</p>

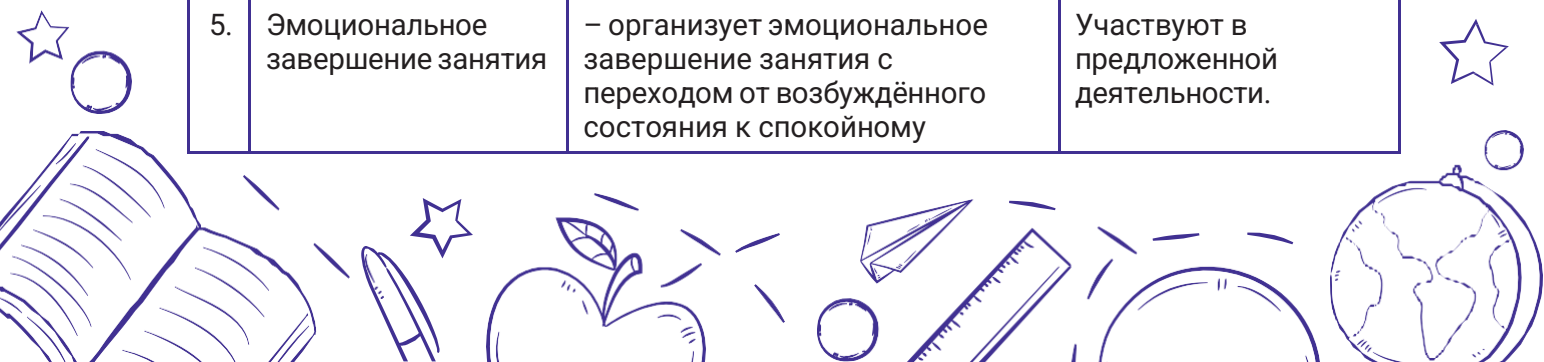

№ п/п	Этапы занятия и его задачи	Деятельность педагога	Деятельность обучающихся
	Задача этапа: позитивное завершение дела.	ровному общению (см. электронное приложение 4) или с использованием приёмов (см. электронное приложение 5).	
Результат этапа: эмоциональное завершение занятия, снижение порога возбуждённости.			

Занятие 2. «Я хочу быть лидером!»

Цель: формирование осознанного поведения, дружеских отношений в классе.

Задачи:

Личностные: формировать активность и инициативность.

Метапредметные:

- познавательные: направлять на соотнесение понятий «я – лидер» и «лидеры – другие ребята»;
- коммуникативные: способствовать проявлению уважительного отношения к сверстникам в личном взаимодействии при достижении общей цели;
- регулятивные: учить понимать поставленную задачу и выстраивать пути её достижения.

Предметные: формировать первоначальный опыт по пониманию других людей и мотивов их поступков.

Формы работы: индивидуальная, групповая, фронтальная.

Оборудование: мультимедийное оборудование (компьютер/ноутбук, экран, колонки), папка с электронными материалами для проведения занятия.

№ п/п	Этапы занятия и его задачи	Деятельность педагога	Деятельность обучающихся
1.	Этап организационно-мотивационный Задачи этапа: – формирование коммуникативных умений; – организация заинтересованности новым материалом.	– организует повторение одной из игр из первого занятия трека «Орлёнок-Лидер» (той игры, которая была самой трудной в выполнении).	Активно принимают участие, рассуждают о том, как на этот раз сработали в команде.
Результаты этапа: – положительный настрой детей; – умение выслушивать разные точки зрения, корректно поправлять собеседника.			
2.	Этап целеполагания	– организует обсуждение вопроса: Кто может быть лидером и что для этого надо?	Принимают активное участие в обсуждении.

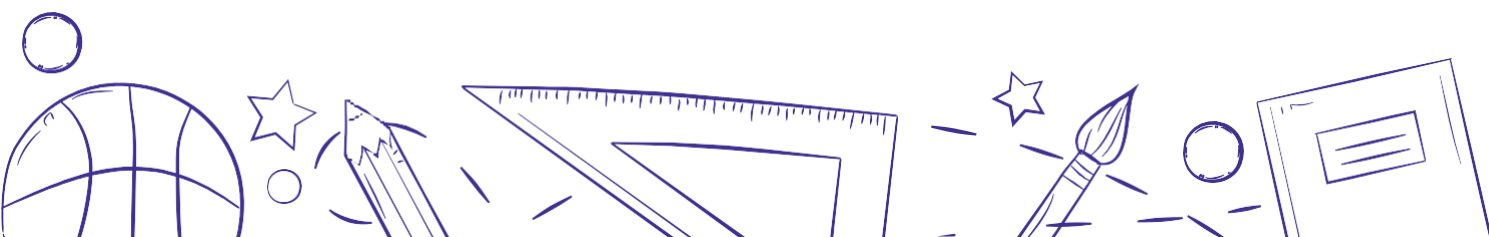

№ п/п	Этапы занятия и его задачи	Деятельность педагога	Деятельность обучающихся
	Задачи этапа: – формирование умения ставить коллективную цель; – обеспечение активности и инициативности.		Формулируют цель занятия – найти ответ на вопрос: «Что нужно сделать, чтобы стать лидером??»
Результат этапа: постановка цели занятия.			
3.	Этап организации совместной деятельности Задачи этапа: – содействовать пониманию действий сверстников и мотивов их поступков; – соотнесение полученного опыта со своими личными возможностями.	– организует игру «Конструктор» (см. электронное приложение 5).	Принимают активное участие. Обсуждают полученные результаты, делятся впечатлениями.
Результат этапа: дети учатся понимать других и сопоставлять свои силы и возможности.			
4.	Этап рефлексии, обсуждение результатов Задачи этапа: – подведение итогов; – оценка своих поступков и поступков товарищей.	– организует подведение итогов через коллективное обсуждение; – задаёт детям вопрос о том, кто уже чувствует себя лидером, а кто – ещё нет; – проводит социометрию (см. электронное приложение 6).	Принимают участие в коллективном обсуждении. Высказывают мнение по вопросу: «Могу ли я лично быть лидером?» Принимают участие в социометрии.
Результат этапа: осознание каждым учеником себя частью коллектива.			
5.	Эмоциональное завершение занятия Задачи этапа: – позитивное завершение дела; – постановка перспективной цели	– организует эмоциональное подведение итогов: предлагает детям станцевать общий танец, а движение будут показывать те ребята, которые считают, что они это могут сделать (можно включить любую музыку либо можно исполнить танец из предыдущего занятия, но без видеосопровождения);	Принимают участие, танцуют.

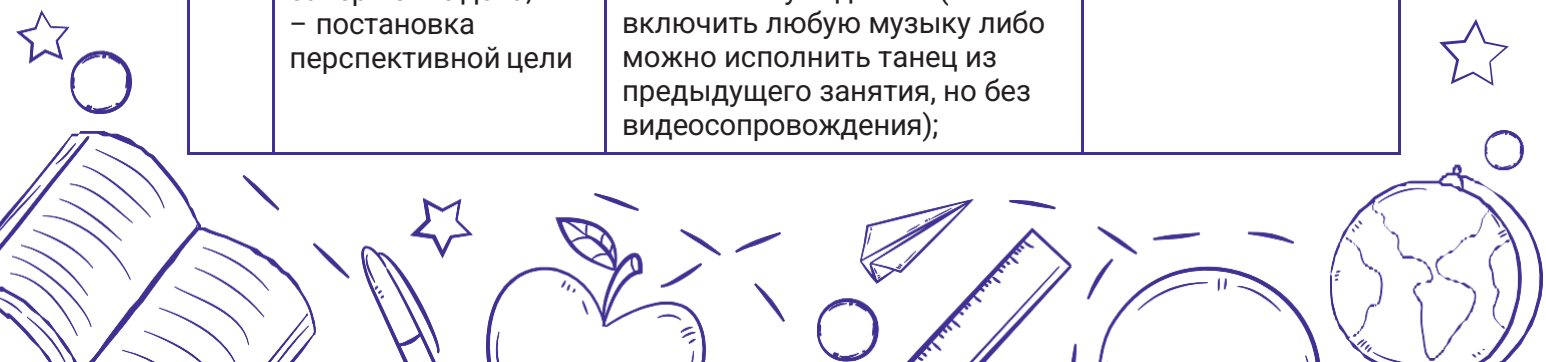

№ п/п	Этапы занятия и его задачи	Деятельность педагога	Деятельность обучающихся
		– просит желающих провести «Искорку дружбы» (см. приложение 2).	Один из лидеров может провести игру «Искорка дружбы».
Результат этапа: эмоциональное завершение дела.			

Рекомендации по проведению следующих занятий

Занятие 3. «С командой действую!»

Цель: формирование культуры взаимоотношений во время коллективной деятельности класса.

Задачи:

Личностные: формировать основы этической культуры в личном общении со сверстниками.

Метапредметные:

- познавательные: способствовать установлению причинно-следственных связей в ситуациях успеха или конфликта;
- коммуникативные: создать условия для проявления уважительного отношения ко всем ребятам в классе независимо от результата действий;
- регулятивные: формировать умения анализировать ситуации и делать из этого выводы.

Предметные: формировать представления о значимости доброжелательных отношений в классе.

Формы организации деятельности детей: групповая.

Основное направление деятельности на занятии – педагог проводит игру по станциям с элементами командообразования. Дети принимают активное участие. В качестве ведущих этапов могут стать старшеклассники-наставники или родители первоклассников.

Занятие 4. «Как становятся лидерами?»

Цель: формирование уважения к старшеклассникам и гордости за свою школу.

Задачи:

Личностные: содействовать приобретению опыта общения с ребятами-лидерами из старших классов.

Метапредметные:

- познавательные: организовать расширение рамок понимания возможностей, предоставляемых для самореализации в школе;
- коммуникативные: способствовать проявлению уважительного отношения к старшему собеседнику;
- регулятивные: создать условия для понимания в организуемой коммуникации и удерживания темы разговора.

Предметные: учить проявлять уважение к ценностям школы и ее традициям.

Формы организации деятельности детей: фронтальная, групповая.

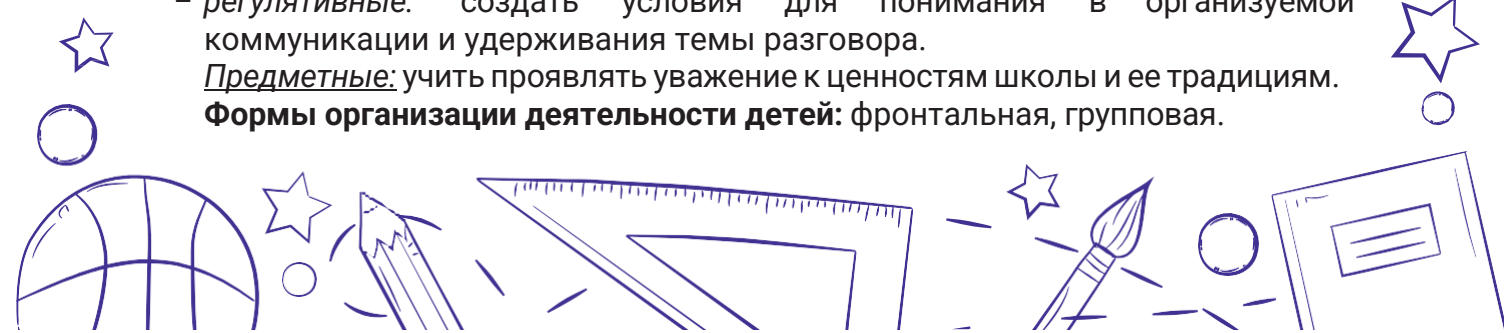

Основное направление деятельности на занятии: встреча с администрацией школы по темам «Традиции школы» и «Ими гордится школа»; пресс-конференция со старшеклассником-лидером; демонстрация классных достижений.

Занятие 5. «Мы дружный класс»

Цель: формирование дружеских взаимоотношений в классе.

Задачи:

Личностные: формировать потребности общаться вне школьных рамок.

Метапредметные:

- познавательные: развивать умения фиксировать полученные результаты (в форме классной газеты);
- коммуникативные: способствовать развитию умения коллективно обсуждать процесс и результат работы;
- регулятивные: создать условия для осознания и оценки своего вклада в общий результат работы.

Предметные: формировать первоначальный опыт осмысления своего взаимодействия с одноклассниками.

Формы организации деятельности детей: фронтальная, групповая.

Основное направление деятельности на занятии: совместный поход обучающихся и родителей, коллективные подвижные игры, выпуск итоговой КЛАССной газеты «Мы были и вот какими стали!»

6.7. Конспекты игровых занятий для подведения итогов года в рамках участия в программе «Орлята России» для 1 класса

6.7.1. Итоговая игра «Тайна за 7-ю печатями» (1 вариант)

Уважаемые педагоги начальных классов!

Команда «Орлят России» поздравляет Вас и Ваш класс с прохождением треков Программы и с тем, что учебный год подходит к концу! Это значит, что настала пора оглянуться и посмотреть на итоги своего труда.

Мы предлагаем провести итоговую игру «Тайна за 7-ю печатями», которая позволит увидеть основные результаты работы педагога и коллективных усилий всех участников Программы.

Задания игры отражают содержание треков, реализованных в учебном году, и охватывают разные виды деятельности: интеллектуальную, спортивную, творческую, экологическую и т.д. Вы можете усложнять/упрощать задания в зависимости от возрастных особенностей Вашего класса и уровня сформированности детского коллектива.

В заданиях предусмотрены разные формы взаимодействия детей: индивидуальная работа, в парах, микрогруппах, целым классом. Для прохождения заданий не требуется предварительной подготовки детей. Примерное время прохождения итоговой игры – 45–60 минут.

Перед тем, как провести игру, рекомендуем ознакомиться с представленными материалами и решить, какое место для проведения игры больше подходит Вашему классу: помещение класса/актового зала/школы в целом или какая-то локация на природе – парк/школьный двор/полянка у речки и т.д. При выборе места проведения обратите внимание на то, какими возможностями

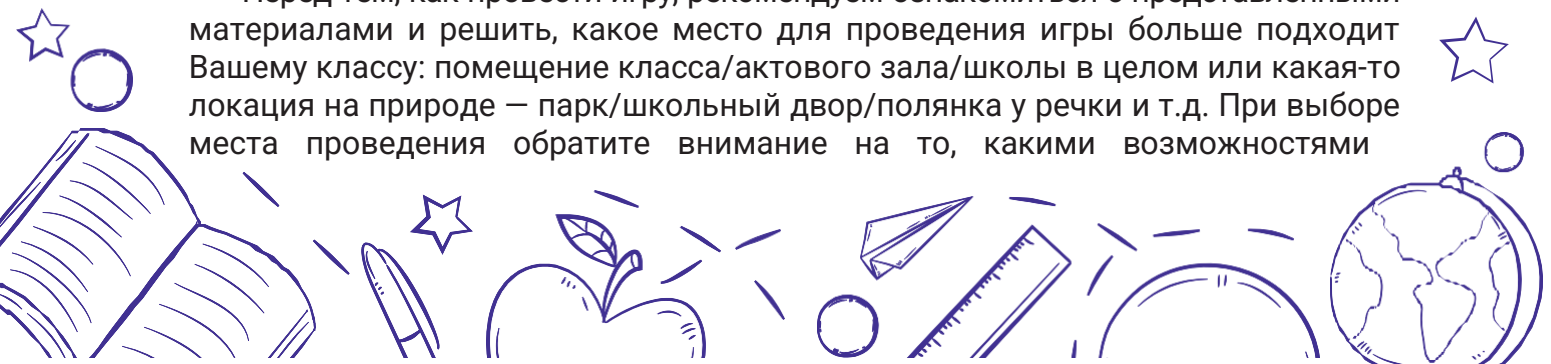

располагает это место для инсценирования игрового сюжета и использования приведённых дидактических материалов.

Независимо от выбранной площадки детям заранее в кабинете необходимо показать видеоролик, из которого они получают задание «раскрыть 7 печатей». После чего ребята с наставниками и педагогом переходят в выбранное место проведения.

Предварительная подготовка педагога:

- ознакомиться с пакетом методических и дидактических материалов для проведения этапов итоговой игры;
- скачать видеоролик, откуда ребята узнают о задании и получают его;
- ознакомиться с презентацией о логике игры;
- распечатать карточки для деления на микрогруппы на листах формата А4 разных цветов (цвета – на усмотрение педагога), при желании можно также их заламинировать. Дети образуют микрогруппы по 6 человек в каждой согласно цвету карточки. Эти карточки используются каждый раз при делении на новые группы: педагог перемешивает их и в случайном порядке раздаёт детям. После выполнения детьми заданий карточки собираются педагогом вновь для нового распределения по микрогруппам.

Педагогу необходимо в электронном варианте документов формата .docx вписать свой обратный адрес или адрес школы и распечатать письма. Либо вписать свой адрес вручную на уже распечатанный документ. Индивидуальные письма (см. содержание писем для девочек и мальчиков незначительно отличаются) следует распечатать заранее.

По окончании игры учитель проводит работу по продолжению участия в программе «Орлята России» и следующей встрече в конце лета: знакомит детей с представленными письмами и важностью их написания.

Материалы к итоговой игре «Тайна за 7-ю печатями» (1 вариант):



ОПИСАНИЕ ПЕСЕННОГО ЭТАПА

Форма взаимодействия: коллективно.

Оборудование:

Компьютер, проектор, видео для исполнения в формате караоке «Орлята России» (авторы слов и музыки – И. Жиганов, О. Юдахина), текст песни на карточках (индивидуально для каждого ребёнка), «минус» к песне (в папке приведены 3 варианта исполнения песни – педагогу нужно выбрать вариант, подходящий для своего класса: 1) фонограмма с чистым исполнением текста, 2) полноценный «минус», 3) версия с негромкой фонограммой).

Ход задания:

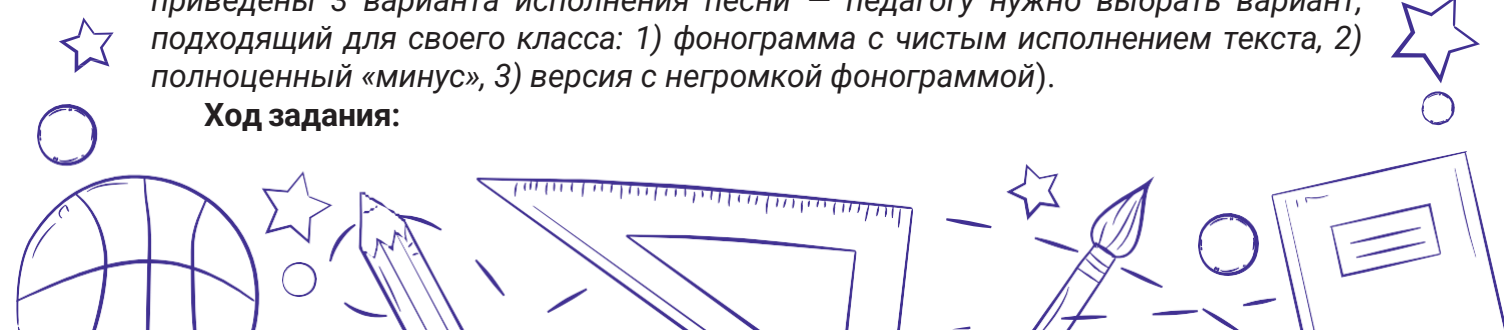

На экране воспроизводится караоке к песне «Орлята России». Дети всем классом исполняют её. При необходимости следует отдельно распечатать текст к песне на карточках – для каждого ребёнка.

Для проведения данного этапа на природе можно воспользоваться «минусом» к песне и петь песню с опорой на текст с распечатанных карточек.

По завершении этапа открывается слоган:

Запеваем песню дружно –
Это всем Орлятам нужно!

ОПИСАНИЕ КОМАНДНОГО ЭТАПА

Форма взаимодействия: микрогруппами по 3–4 человека.

Оборудование:

Распечатанные ребусы для каждой микрогруппы. Для 1–2 классов – ребус – единым предложением, для 3–4 классов – каждое слово – это отдельная карточка.

Ход задания:

Для данного этапа необходимо разделить коллектив класса на несколько микрогрупп. Каждой микрогруппе необходимо разгадать ребусы и получить кодовую фразу «Один за всех, и все за одного».

Для обучающихся 1–2 классов рекомендуется напечатать слова данной фразы в прямом порядке. Обучающимся 3–4 классов слова из предложенной фразы выдаются в случайном порядке, чтобы дети могли эту фразу угадать и собрать.

По завершении этапа открывается слоган:

Орлята России всегда впереди,
Команду нашу не подведи!

ОПИСАНИЕ ТВОРЧЕСКОГО ЭТАПА

Форма взаимодействия: в микрогруппах по 3–4 человека.

Оборудование:

Распечатанные раскраски по сюжетам известных детских мультфильмов – для каждого ребёнка, цветные карандаши, цветные фломастеры, ватман.

Ход задания:

Для данного этапа необходимо разделить коллектив класса на несколько микрогрупп. Каждый участник выбирает рисунок, раскрашивает, подписывает своё имя в таком виде, как любит, чтобы его называли. Ребята из его группы подбирают на первую букву его имени прилагательное, которое его характеризует, отражает какие-то особенности его характера, его индивидуальность. Например, «Мариночка – мудрая».

Из готовых раскрасок дети на ватмане составляют «Портрет класса» (например, приклеивают).

По завершении этапа открывается слоган:

Раскрасим ярко мир вокруг –
Поможет в этом добрый друг!

ОПИСАНИЕ СПОРТИВНОГО ЭТАПА

Форма взаимодействия: работа в парах.

Оборудование:

Воздушные шары – по количеству пар, обручи (2–3 штуки – чем больше обручей, тем больше пар можно одновременно задействовать для увеличения темпа игры).

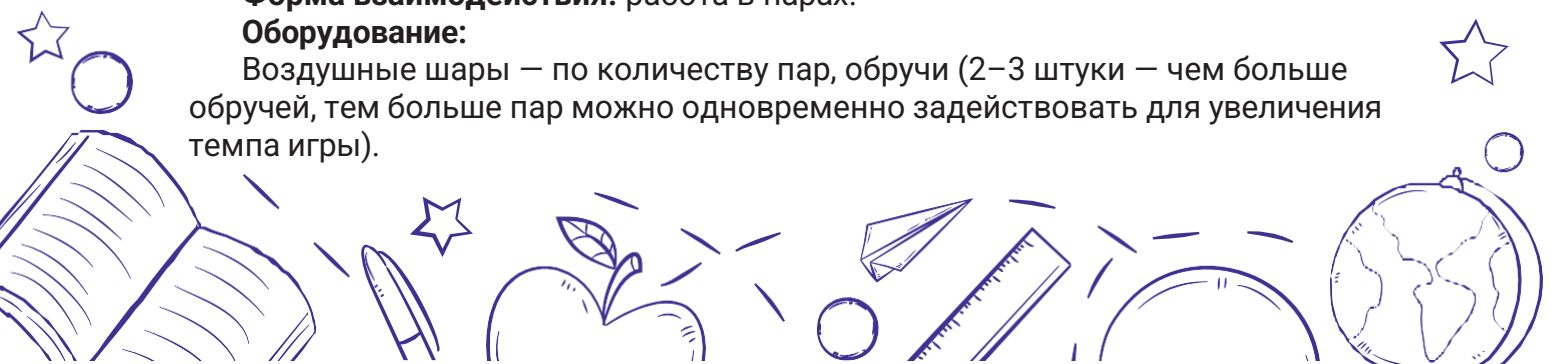

Ход задания:

Для данного этапа необходимо разделить коллектив класса на пары. Каждая пара выстраивается друг за другом. Держась с двух сторон за воздушный шарик одной рукой, паре необходимо попасть этим шариком в обруч. Пара, у которой получилось это сделать, садится на место. Время на выполнение данного задания всему классу – 3 минуты.

По завершении этапа открывается слоган:

Со спортом дружить –
Весёлыми, сильными, смелыми быть!

ОПИСАНИЕ ИНТЕЛЛЕКТУАЛЬНОГО ЭТАПА

Форма взаимодействия: микрогруппами по 3–4 человека.

Оборудование:

Распечатанные карточки с вопросами для каждой микрогруппы.

Ход задания:

Для данного этапа необходимо разделить коллектив класса на несколько микрогрупп. Каждой микрогруппе нужно за 2 минуты ответить на вопросы в стиле «Правда/ложь».

По завершении этапа открывается слоган:

Узнаём и открываем!
Знаем, делаем, решаем!

ОПИСАНИЕ ЭКОЛОГИЧЕСКОГО ЭТАПА

Форма взаимодействия: индивидуально, микрогруппами, всем коллективом класса.

Оборудование:

6 столов, на которые нужно поместить изображения природных зон, карточки «Зоологическое лото» (для 1–2 классов – карточками только с изображениями, 3–4 классов – с изображениями и загадками). В представленном наборе 36 карточек с животными и 36 карточек с животными и соответствующими им загадками, а также 6 карточек с изображением природных зон (для установления на столы).

Ход задания:

Каждый ребёнок вытягивает одну карточку с изображением животного. Ему необходимо отгадать, в какой природной зоне живёт это животное. Дети подходят к выбранному столу с определённой природной зоной. Как только у стола собираются 6 человек, то они пробуют перевернуть карточки и составить букву. У каждой группы должна получиться одна из букв «Б», «Е», «Р», «Е», «Г», «У», из которых дети с помощью педагога или наставника составляют слово. Обсуждают, почему именно такое слово получилось в итоге этого задания.

По завершении этапа открывается слоган:

Птицы, звери, земли, луг –
Защитим наш мир вокруг!

ОПИСАНИЕ ИСТОРИЧЕСКОГО ЭТАПА

Форма взаимодействия: микрогруппами по 3–4 человека.

Оборудование: Не требуется.

Ход задания:

Для данного этапа необходимо разделить коллектив класса на несколько микрогрупп.

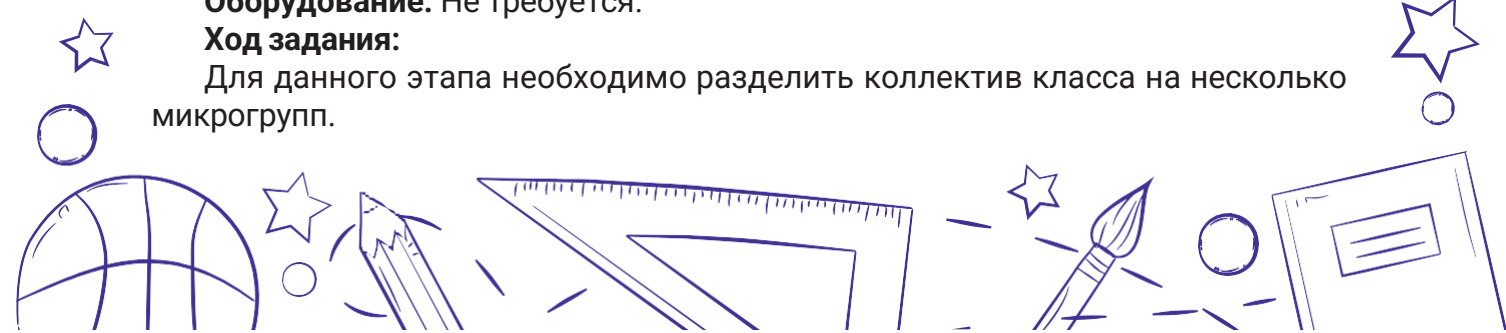

Каждой микрогруппе необходимо заранее обсудить в течение 30 секунд, а потом назвать какой-либо известный им исторический факт в формате «событие» (и если ребятам по силам, то называют ещё и дату этого события). Как только группа назвала событие, очередь переходит к следующей. В этом задании ребята играют в три круга очередности. Это не соревнование, здесь ребята делятся друг с другом своими знаниями. Названные детьми исторические факты (события) могут быть разного масштаба (местные события своего населённого пункта; факты или события своего региона, а также факты или события, касающиеся всей страны).

По завершении этапа открывается слоган:

Сегодня – Орлята, а завтра – Орлы!

Традициям Родины будем верны!

6.7.2. Итоговая игра «Тайна за 7-ю печатями» (2 вариант)

Уважаемые педагоги начальных классов!

Команда «Орлят России» поздравляет Вас и Ваш класс с прохождением треков Программы и с тем, что очередной учебный год подходит к концу! Это значит, что настала пора оглянуться и посмотреть на итоги труда ваших младшеклассников и плоды Вашей деятельности.

Мы предлагаем провести итоговую игру «Тайна за 7-ю печатями», которая позволит увидеть основные результаты работы педагога и коллективных усилий всех участников программы. Данный вариант занятия предлагается для тех классов, которые, участвуя в программе «Орлята России», обращались к итоговой игре «Тайна за 7-ю печатями» и желают подвести итоги года в духе этой же игры.

Задания игры отражают содержание треков, реализованных в учебном году, и охватывают разные виды деятельности: интеллектуальную, спортивную, творческую, экологическую и т.д. Вы можете усложнять/упрощать задания в зависимости от возрастных особенностей Вашего класса и уровня сформированности детского коллектива.

В заданиях предусмотрены разные формы взаимодействия детей: индивидуальная работа, в парах, микрогруппах, целым классом. Для прохождения заданий не требуется предварительной подготовки детей. Примерное время прохождения итоговой игры – 45–60 минут.

Перед тем как провести игру, рекомендуем ознакомиться с представленными материалами и решить, какое место для проведения игры больше подходит Вашему классу: помещение класса/актового зала/школы в целом, или какая-то локация на природе – парк/школьный двор/полянка у речки и т.д. При выборе места проведения обратите внимание на то, какими возможностями располагает это место для инсценирования игрового сюжета и использования приведённых дидактических материалов.

Предварительная подготовка педагога:

- ознакомиться с пакетом предлагаемых методических и дидактических материалов для проведения этапов игры;
- распечатать карточки со строчками песен для песенного этапа, разрезать;
- распечатать карточки со словесным футболом – для интеллектуального этапа;

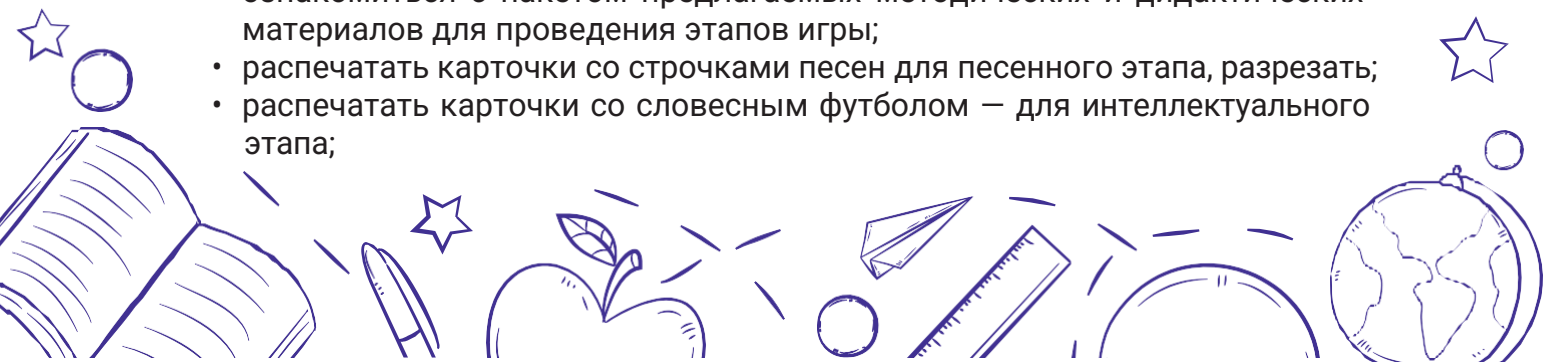

- распечатать карточки с изображением животных и растений из Красной книги России в двух экземплярах — для экологического этапа;
- скачать видеоролик об истории пионерского движения для исторического этапа;
- распечатать кроссворды для исторического этапа;
- распечатать слоганы каждого этапа;
- педагогу необходимо в электронном варианте документов формата .docx вписать свой обратный адрес или адрес школы и распечатать письма. Либо вписать свой адрес вручную на уже распечатанный документ. Индивидуальные письма (см. содержание писем для девочек и мальчиков незначительно отличаются) следует распечатать заранее.

По окончании игры учитель проводит работу по продолжению участия в программе «Орлята России» и следующей встрече в конце лета: знакомит детей с представленными письмами и важностью их написания.

Материалы к итоговой игре «Тайна за 7-ю печатями» (2 вариант):



ОПИСАНИЕ ПЕСЕННОГО ЭТАПА

Форма взаимодействия: в микрогруппах.

Оборудование:

Карточки со строчками из песен.

Ход задания:

Педагог раздаёт детям по заранее вырезанным карточкам со строчками из известных орлятских песен: «Ты, да я, да мы с тобой» (слова Владимира Потоцкого, музыка Валерия Иванова), «Алые паруса» (слова и музыка — Игорь Талисман), «Оркестр» (авторы слов и музыки неизвестны), «Совершите чудо» (слова Михаила Пляцковского, музыка Евгения Птичкина). Педагог может обратиться к другим песням, известным его детям.

Задача каждого ребёнка — прочитав строчку из доставшейся карточки, определить песню. Далее ребятам необходимо объединиться в группы, собрав из отрывков целые песни. То есть количество групп = количеству песен. Как только дети объединяются в группы, они исполняют песню, по строчкам которой объединились.

В материалах предложено 4 песни с расчётом на 37 детей в классе. Педагогу необязательно использовать все 4 песни. Либо педагог может обратиться ко всем представленным 4 песням, взяв в работу только некоторые строчки из каждой песни.

Задание легко адаптировать под условия класса, если он малокомплектный. Если в классе 10–15 человек, то педагог может выбрать некоторые строчки из трёх разных песен, по которым ребята объединятся в три разные группы и исполнят песню, как этого требует смысл задания.

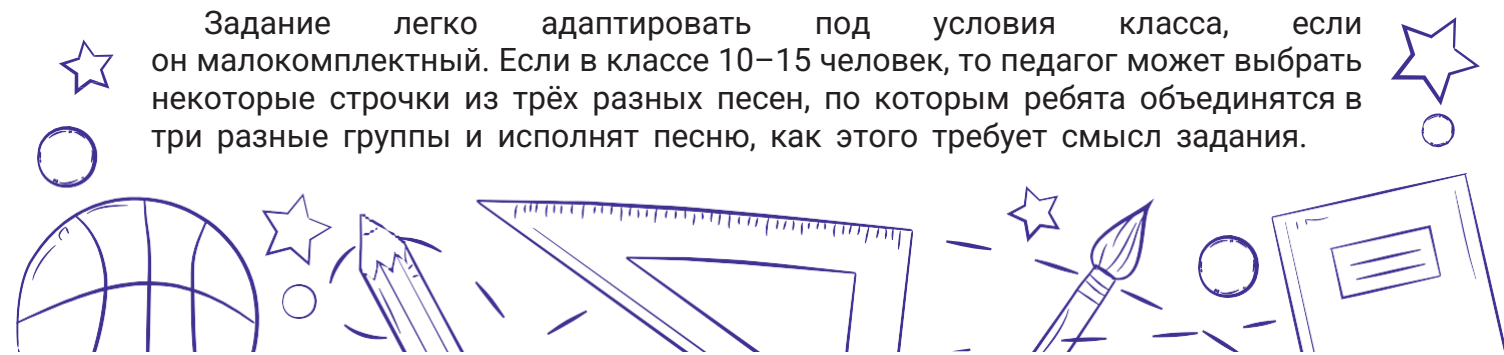

Если в классе меньше 10 человек, то педагог может поменять условия задания для двух групп и т.п.

По завершении этапа открывается слоган (можно написать на доске либо распечатать слоган заранее на листах А4):

Запеваем песню дружно –
Это всем Орлятам нужно!

ОПИСАНИЕ КОМАНДНОГО ЭТАПА

Форма взаимодействия: всем коллективом класса.

Оборудование:

Листы А4 с буквами (либо все буквы алфавита, либо первые буквы имён/фамилий ребят – на усмотрение педагога/ведущего).

Ход задания:

Задание построено на особенностях игры «Алфавит».

Каждый участник получает лист А4 с буквой, соответствующей начальной букве имени или фамилии ребёнка. Либо педагог может подготовить карточки с любыми буквами.

Ведущий рассказывает некую историю (можно взять любую сказку, отрывок из рассказа/повести и т.д.), в процессе своего рассказа ведущий вдруг хлопает в ладоши, называя какое-то слово, например слово «малина». Дети, услышав это слово, должны построиться друг за другом так, чтобы на их карточках, которые они держат перед собой, читалось слово «малина».

Так мы повторяем несколько раз с таким учётом, чтобы все заготовленные буквы были использованы в игре.

По завершении этапа открывается слоган:

Орлята России всегда впереди,
Команду нашу не подведи!

ОПИСАНИЕ ТВОРЧЕСКОГО ЭТАПА

Форма взаимодействия: в микрогруппах по 5–6 человека.

Оборудование:

Листы А3, цветные карандаши, цветные фломастеры.

Ход задания:

Задача детей на данном этапе – нарисовать в микрогруппах афишу к одному из коллективных творческих дел/полезных дел, которые были совершены орлятами за период участия в Программе в течение года. Для начала микрогруппе даётся 30 секунд для того, чтобы решить, какое уже совершённое дело они хотят изобразить на ватмане. Затем ведущий (педагог/старшеклассник-наставник) озвучивает суть задания: дети в течение 30 секунд по очереди рисуют на ватмане какой-то элемент общего рисунка, при этом ведущий в процессе рисования задаёт дополнительное действие. Например:

- параллельно ребёнок зачитывает своё любимое стихотворение;
- параллельно с рисованием ребёнок рассказывает рецепт хорошего настроения;
- параллельно отсчитывает время в 30 секунд, но, например, в обратном порядке;
- параллельно исполняет танец маленьких утят;
- параллельно загадывает какого-то героя мультфильма, а остальные ребята отгадывают;

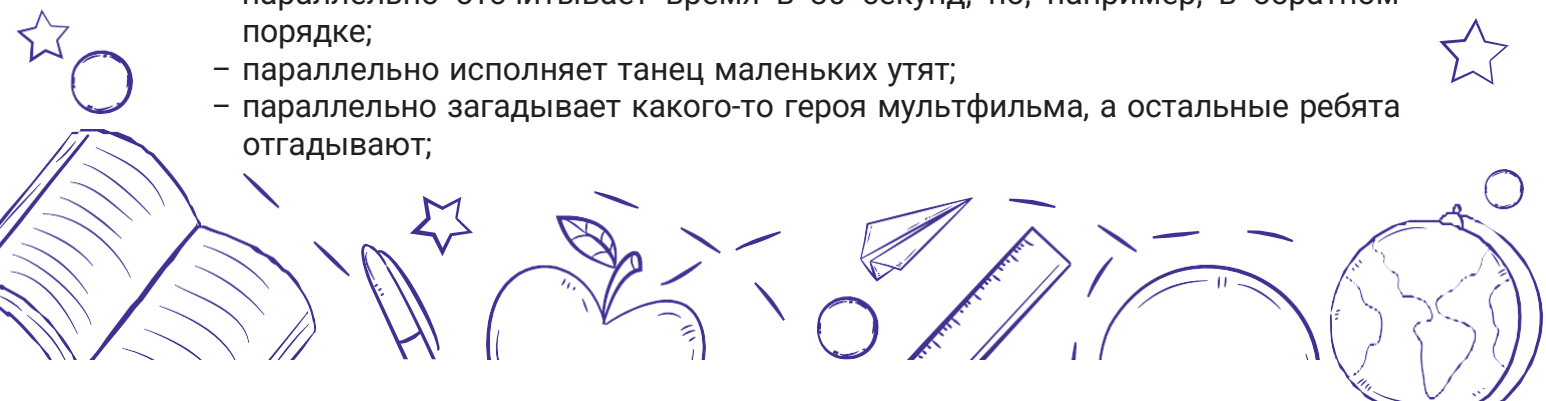

– параллельно ребёнок называет все известные ему профессии на букву А и т.д.

После завершения задания микрогруппы презентуют свою афишу, рассказывая, какое КТД им удалось изобразить.

По завершении этапа открывается слоган:

Раскрасим ярко мир вокруг –
Поможет в этом добрый друг!

ОПИСАНИЕ СПОРТИВНОГО ЭТАПА

Форма взаимодействия: всем коллективом класса.

Оборудование: расположенные по кругу маленькие коврики-квадраты примерно 40х40 см и больше – по количеству детей в классе (при отсутствии подобных ковриков можно начертить на асфальте квадраты или круги так, чтобы на них мог встать ребёнок).

Ход задания:

Каждый ребёнок занимает квадрат/круг = «кочки» (можно погрузить детей в игровой сюжет, что квадраты/круги, на которых они стоят, – кочки, а всё вокруг – болото). Ведущий проговаривает, что на каждом квадрате/кругу одновременно может находиться две ноги (ведущий умалчивает, что под формулировкой «2 ноги» может подразумеваться по одной ноге двух разных ребят).

Задача ребят – обойти по «кочкам» целый круг, не заступив за пределы «кочек». Стратегию выбирают сами дети – будут они прыгать по команде или делать шаг вперёд по команде – это их выбор. Как только ребята выбрали стратегию и попробовали её реализовать, ведущий добавляет новое условие – ребятам нужно пройти круг в тишине.

Идеальный вариант прохождения задания (знает только ведущий): выбирается один ребёнок, который будет хлопать. По хлопку каждый ребёнок в кругу делает прыжок вперёд на следующую «кочку».

Дети могут выбрать совершенно иную стратегию, задача ведущего – не вмешиваться и не навязывать идеальный вариант прохождения задания.

Как только ребята вернутся на свои стартовые «кочки», задание будет считаться пройденным.

По завершении этапа открывается слоган:

Со спортом дружить –
Весёлыми, сильными, смелыми быть!

ОПИСАНИЕ ИНТЕЛЛЕКТУАЛЬНОГО ЭТАПА

Форма взаимодействия: в парах.

Оборудование:

Распечатанные карточки со словесным футболом, ручки/карандаши. Редактируемая карточка – на случай, если педагог пожелает изменить формулировку зашифрованных слов.

Ход задания:

Для данного этапа необходимо разделить класс на пары. Каждой паре предлагается карточка со словесным футболом – здесь спрятаны как слова, которые касаются программы «Орлята России», так и слова на общую эрудицию.

После того как дети получили карточки, ведущий (педагог или старшеклассник-наставник) зачитывает определение или подсказку



к зашифрованному в карточке слову. При этом дети в своих карточках отмечают эти слова. Как только ребята понимают, что «гол забит», дети говорят: «Гол!»

Правила игры «Словесный футбол» (нужно объяснить ребятам в начале игры):

На карточке вы видите футбольное поле с воротами по обеим сторонам. Игра начинается с центра поля – то есть мы начинаем искать подходящие по смыслу слова с центра и дальше двигаемся в сторону ворот. Последняя буква слова является первой буквой для следующего слова. Как только мы «забиваем гол», снова начинаем отгадывать слова с центра поля.

Для ведущего/педагога/старшеклассника-наставника прикреплен лист с правильными ответами.

Если предлагаемые слова, по мнению педагога, являются сложными для его детей, то он может взять в работу редактируемый файл, придумать слова самостоятельно и оформить лист в соответствии с придуманными словами.

По завершении этапа открывается слоган:

Узнаём и открываем!

Знаем, делаем, решаем!

ОПИСАНИЕ ЭКОЛОГИЧЕСКОГО ЭТАПА

Форма взаимодействия: индивидуально.

Оборудование: карточки с изображениями растений, животных из Красной книги России, стол.

Ход задания:

Задание этапа строится по аналогии с игрой «Мемо».

Ведущий раскладывает на столе карточки изображениями вниз. Дети по очереди переворачивают карточки изображениями вверх, знакомятся с содержимым (фотографией растения или животного и кратким описанием представленного объекта охраны природы). Все представленные виды занесены в Красную книгу. Если карточки, которые ребёнок перевернул, совпали, то очередь переходит к следующему игроку.

Задача игры не состоит в том, чтобы дети выиграли, перевернув как можно больше одинаковых карточек, а в том, чтобы дети познакомились с представителями Красной книги.

По завершении этапа открывается слоган:

Птицы, звери, земли, луг –

Защитим наш мир вокруг!

ОПИСАНИЕ ИСТОРИЧЕСКОГО ЭТАПА

Форма взаимодействия: всем классом, микрогруппами по 3-4 человека.

Оборудование: компьютер, проектор, отрывок видеоролика об истории пионерского движения, кроссворд по видеоролику.

Ход задания:

В начале задания ребятам предлагается посмотреть небольшой видеоролик об истории пионерского движения. После просмотренного видеоролика необходимо разделить коллектив класса на микрогруппы. В микрогруппах ребятам предстоит разгадать кроссворд по содержанию просмотренного видеоролика.

По завершении этапа открывается слоган:

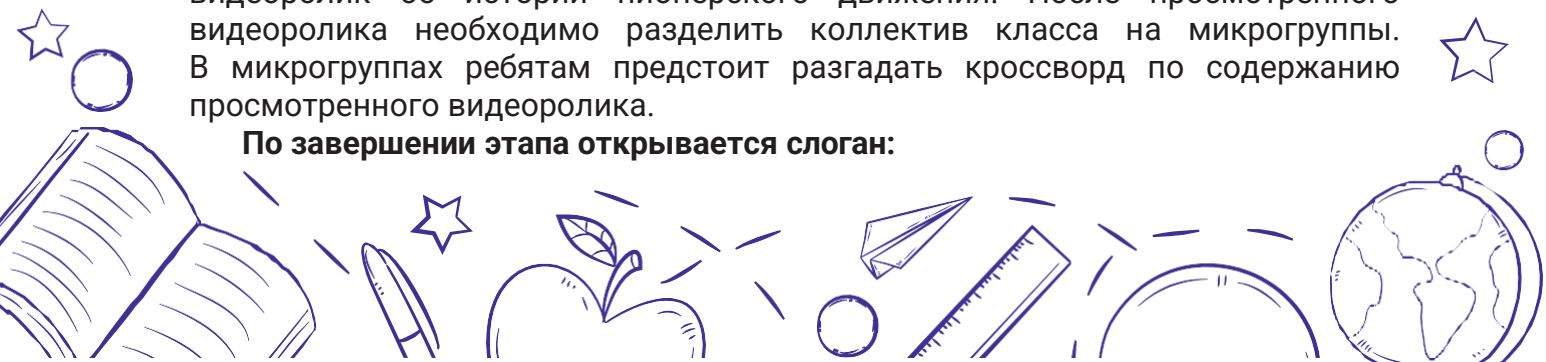

Сегодня – Орлята, а завтра – Орлы!

Традициям Родины будем верны!

После того как орлятами будут пройдены все этапы, педагог приглашает всех к совместному подведению итогов: все дружно пробуют сформулировать, какую же тайну они раскрыли в этот раз. В этом разговоре помогает педагог – тайна заключается в том, что одноклассники – не просто друзья по школе, но и надёжные товарищи, с которыми приятно и продуктивно работать в коллективе.

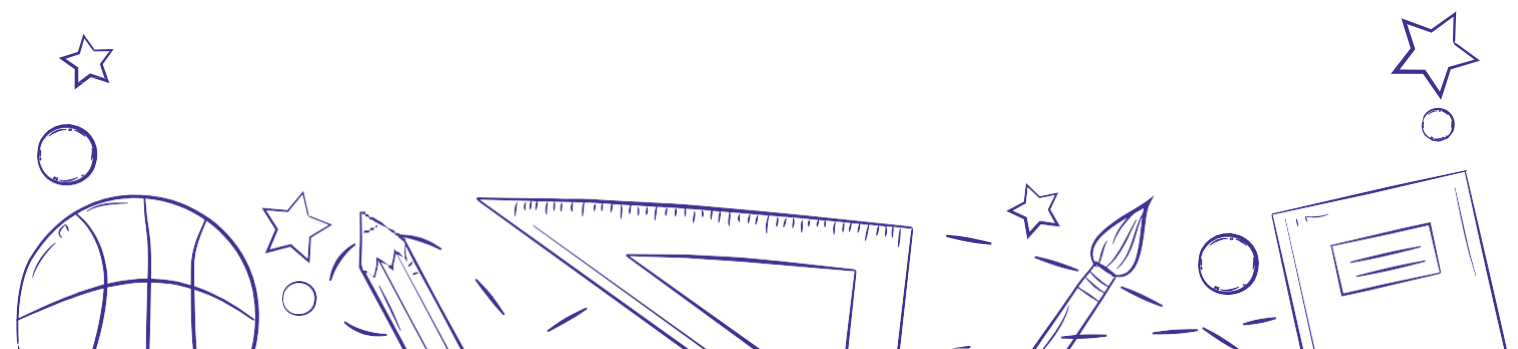

7. Полезная копилка учителям Орлят России



Сайт программы
«Орлята России»



Группа Вконтакте



Канал в Telegram



Канал в Сферуме
«Орлята России. Учителя»



Канал в Сферуме
«Орлята России. Наставники»



Канал в Сферуме
«Орлята России. Родители»

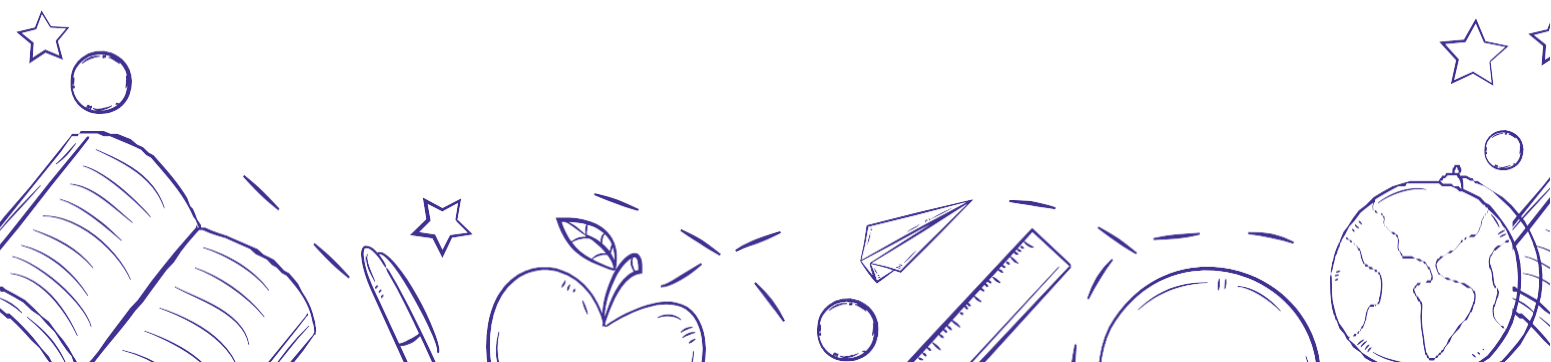

8. Библиографический список

1. Федеральный государственный образовательный стандарт начального общего образования (утв. Приказом Министерства образования и науки РФ от 6 октября 2009 г. № 373) с изменениями и дополнениями от: 26 ноября 2010 г., 22 сентября 2011 г., 18 декабря 2012 г., 29 декабря 2014 г., 18 мая, 31 декабря 2015 г., 11 декабря 2020 г.).
2. Беляков Ю. Д. Методика организации коллективных творческих дел и игр (изд. 2-е, перераб. и доп.). – ФГБОУ ВДЦ «Орлёнок»: учебно-методический центр, 2020. – 80 с. – Текст: непосредственный.
3. Божович Л. И. Личность и её формирование в детском возрасте / Л. И. Божович. – СПб.: Питер, 2008. – 398 с.
4. Божович Л. И. Психическое развитие школьника и его воспитание / Л. И. Божович, Л. С. Славина. М.: Питер, 2008. – 750 с.
5. Бурова Л. И. Экологическая практика как инновационная модель внеурочной деятельности / Л. И. Бурова / Начальная школа. – 2016. – № 5. – С. 45–47, 55.
6. Григорьев Д. От результатов – к эффектам: конструирование внеурочной деятельности / Д. Григорьев / Классное руководство и воспитание школьников: журн. Изд. дома «Первое сент.». – 2016. – № 4. – С. 4–6.
7. Гриценко Л. И. Теория и методика воспитания: личностно-социальный подход: Учеб. пособие для студ. высш. учеб. заведений / Л. И. Гриценко. – М.: Издательский центр «Академия», 2005. – 240 с.
8. Ибрагимова О. В. Внеурочная деятельность учащихся в системе воспитательной работы образовательных организаций / О. В. Ибрагимова / Начальная школа. – 2015. – № 11. – С. 49–53.
9. Куприянов Б. В. Воспитательная работа в школе: организация и методика / Б. В. Куприянов; отв. ред. М. А. Ушакова. – Москва: Сентябрь, 2009. – 159 с.: табл.; 20 см. – (Библиотека журнала «Директор школы». Вып. № 8, 2009 г.); ISBN 978-5-88753-114-4. – Текст: непосредственный.
10. Рожков М. И. Конспекты уроков для учителя 1–4-х классов общеобразовательных учреждений: воспитание гражданина: уроки социальности: практическое пособие / М. И. Рожков. – Москва: Владос, 2014. – 72 с.
11. Смирнов Н. В. Технологии развития социальной активности школьников: учебно-методическое пособие. – СПб: КультИнформПресс, 2021. – С. 77.
12. Социокультурный опыт современных детей и его развитие в процессе воспитания: монография / И. В. Вагнер, М. П. Гурьянова, Е. М. Клемяшова, Н. Н. Казначеева, И. В. Метлик [и др.] / Москва: Изд-во ФГБНУ «Институт изучения детства, семьи и воспитания Российской академии образования». – 2019. – 268 с.; ISBN 978-5-91955-173-7. – Текст: электронный.
13. Фришман И. И. Воспитание и стратегия жизни ребёнка: Коллективная монография / Под редакцией М. И. Рожкова. – Москва: ИД «Научная библиотека», 2016. – 158 с.
14. Фришман И. И. Концепция воспитания – традиции и современность / И. И. Фришман / Социальное воспитание. – 2013. – № 2. – С. 12–17.

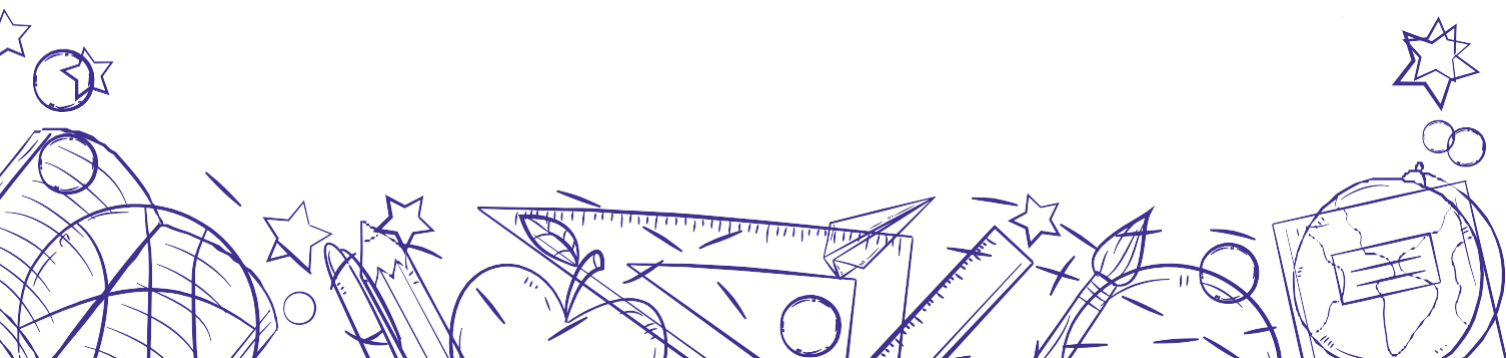

Учебно-методический комплекс
программы развития социальной активности
обучающихся начальных классов «Орлята России»
1 класс

Подписано в печать 09.10.2024 г. Формат 60 x 90/8. Усл. печ. л. 17.
Гарнитура Робото. Бумага мелованная. Тираж 1320 экз. Заказ № 1306241.

