

**МИНИСТЕРСТВО ПРОСВЕЩЕНИЯ РОССИЙСКОЙ ФЕДЕРАЦИИ**  
**МИНИСТЕРСТВО ОБРАЗОВАНИЯ И НАУКИ САМАРСКОЙ**  
**ОБЛАСТИ**

**ДЕПАРТАМЕНТ ОБРАЗОВАНИЯ г.о. САМАРА**

**МБОУ Школа № 127 г.о. Самара**

**РАССМОТРЕНА**

на заседании ШМО  
естественно-  
математического цикла  
МБОУ Школы № 127

  
М.В. Сыпченко

Протокол № 1  
от «28» августа 2025 г.

**СОГЛАСОВАНА**

Заместитель директора  
по УВР

  
К.В. Мартынов

Приказ № 238-од  
от «28» августа 2025 г.

**УТВЕРЖДЕНА**

Директор школы

  
А.В. Лебедев

Приказ № 238-од  
от «28» августа 2025 г.

**РАБОЧАЯ ПРОГРАММА КУРСА ВНЕУРОЧНОЙ ДЕЯТЕЛЬНОСТИ**

(ID 8832702)

**«Орлята России»**

для обучающихся 2 классов

Самара, 2025

УДК 373.3.035(073)  
ББК 74.100.5  
У 91

*Рецензенты:*

Столбова Е. А., кандидат педагогических наук, руководитель методического центра ФГБНУ «Институт изучения детства, семьи и воспитания Российской академии образования» (ФГБНУ «ИИДСВ РАО»);

Пилипчевская Н. В., кандидат педагогических наук, доцент, доцент кафедры педагогического образования Гуманитарно-педагогического института ФГАОУ ВО «Севастопольский государственный университет»;

Фролова Е. В., кандидат педагогических наук, декан факультета подготовки учителей начальных классов ФГБОУ ВО «Южно-Уральский государственный гуманитарно-педагогический университет»;

Шебанец Е. Ю., кандидат психологических наук, доцент кафедры педагогики и социальной психологии факультета социальных технологий и туризма ФГБОУ ВО «Адыгейский государственный университет».

**У 91 Учебно-методический комплекс** программы развития социальной активности обучающихся начальных классов «Орлята России», 2 класс / Под ред. А. В. Джеуса; авторы-составители: Л. В. Спирина, Л. Р. Сайфутдинова, О. В. Шевердина, О. Ю. Телешева, И. П. Тимофеева, А. Ю. Китаева, Н. А. Волкова, А. А. Сокольских, Т. И. Шатунова. – Воронеж: ООО «Тендер», 2024. – 240 с.: ил.

ISBN 978-5-6052809-2-7

Учебно-методический комплект 2 класса разработан в рамках реализации программы развития социальной активности обучающихся начальных классов «Орлята России» и содержит описание особенностей реализации программы «Орлята России»; календарно-тематическое планирование внеурочной деятельности; конспекты занятий к трекам, Вводного Орлятского урока, игры для подведения промежуточных итогов и итогов прохождения Программы в целом; а также рекомендации к проведению официальной Церемонии посвящения в Орлята России.

Методические материалы могут быть использованы для написания программ воспитания образовательных учреждений. В содержание занятий вошёл опыт педагогического коллектива ВДЦ «Орлёнок» по организации воспитательной деятельности, опыт реализации программы «Орлята России» учителями начальных классов в 2021–2024 годы.

Методические материалы носят практико-ориентированный характер и адресованы учителям начальных классов, руководителям образовательных учреждений, их заместителям по воспитательной работе, советникам директоров школ по воспитанию и взаимодействию с детскими общественными объединениями, методистам, классным руководителям, студентам и преподавателям педагогических учебных заведений и системы повышения квалификации.

ISBN 978-5-6052809-2-7



9 785605 280927 >

**УДК 373.3.035(073)**  
**ББК 74.100.5**

© ФГБОУ ВДЦ «Орлёнок», 2024

## Содержание

1. Введение.....	4
2. Пояснительная записка .....	6
3. Организация внеурочной деятельности в рамках программы «Орлята России» .....	9
3.1. Построение курса внеурочной деятельности 2 класса.....	9
3.2. Логика построения треков .....	12
3.3. Содержание курса внеурочной деятельности для 2 класса.....	13
4. Целевой блок и предполагаемые результаты освоения курса внеурочной деятельности .....	35
5. Календарно-тематическое планирование программы 2 класса.....	38
6. Методическое и материальное обеспечение Программы .....	40
6.1. Памятка по организации коллективного творческого дела .....	41
6.2. Методика ЧТП – чередования творческих поручений .....	42
6.3. Вводные Орлятские уроки в программе развития социальной активности обучающихся начальных классов «Орлята России».....	43
6.3.1. Вводный Орлятский урок для детей 2 класса первого года участия в Программе .....	43
6.3.2. Вводный Орлятский урок для детей 2 класса второго года участия в Программе .....	46
6.4. Методические рекомендации к проведению официальной Церемонии посвящения обучающихся в Орлята России .....	51
6.5. Технологические карты занятий .....	65
6.5.1. Занятия трека «Орлёнок-Лидер» .....	65
6.5.2. Занятия трека «Орлёнок-Эрудит».....	83
6.5.3. Занятия трека «Орлёнок-Мастер» .....	102
6.5.4. Занятия трека «Орлёнок-Доброволец» .....	124
6.5.5. Занятия трека «Орлёнок-Спортсмен» .....	150
6.5.6. Занятия трека «Орлёнок-Эколог».....	169
6.5.7. Занятия трека «Орлёнок-Хранитель исторической памяти» .....	191
6.6. Конспекты к занятиям по подведению промежуточных итогов участия в программе «Орлята России» для 2 класса .....	210
6.6.1. Игра «Код дружбы» .....	210
6.6.2. Игра «Новый год в орлятском кругу» .....	214
6.7. Конспекты игровых занятий для подведения итогов года в рамках участия в программе «Орлята России» для 2 классов .....	219
6.7.1. Итоговая игра «Тайна за 7 печатями» (1-й вариант) .....	219
6.7.2. Итоговая игра «Тайна за 7 печатями» (2-й вариант) .....	223
7. Полезная копилка для учителей «Орлят России».....	229
8. Библиографический список.....	230

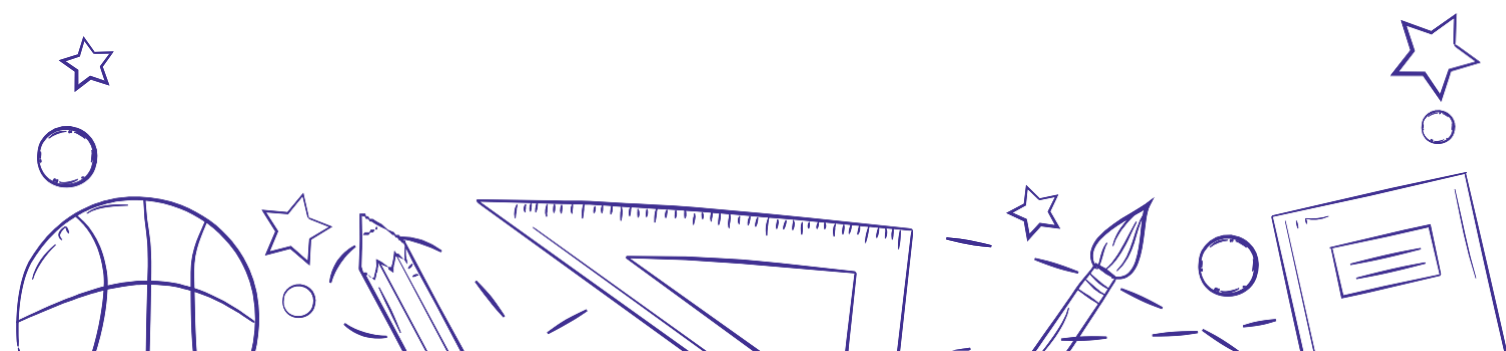

## 1. Введение

Стратегические цели системы образования и воспитания призваны обеспечить «создание основы для устойчивого социально-экономического и духовного развития России, утверждение её статуса как великой державы в сфере образования, культуры, искусства, науки, высоких технологий и экономики» (Национальная доктрина развития образования в РФ до 2025 г.).

За последнее время принято государственных документов, активно влияющих на процессы воспитания и социализации детей и молодежи: Конституция Российской Федерации 2020 г., Стратегия национальной безопасности Российской Федерации 2021 г., Федеральные государственные образовательные стандарты начального и основного общего образования (2021 г.), Федеральный проект «Патриотическое воспитание граждан РФ», Стратегия развития воспитания в Российской Федерации на период до 2025 г. и другие.

Содержание государственных документов, направленных на совершенствование системы образования, сегодня задаёт вектор развития воспитательной работы среди детей и молодёжи Российской Федерации и приоритетными задачами в сфере воспитания детей определяет:

- «...развитие высоконравственной личности, разделяющей российские традиционные духовные ценности, обладающей актуальными знаниями и умениями, способной реализовать свой потенциал в условиях современного общества, готовой к мирному созиданию и защите Родины» (Стратегия развития воспитания в Российской Федерации на период до 2025 г.);
- «...воспитание гармонично развитой и социально ответственной личности на основе духовно-нравственных ценностей народов Российской Федерации, исторических и национально-культурных традиций» (Федеральный закон № 304 от 31.07.2020 г. «О внесении изменений в ФЗ «Об образовании в РФ» по вопросам воспитания обучающихся»).

Разработка и реализация федеральных и региональных программ воспитания обучающихся позволяет создать институциональную среду, учитывающую как законодательную базу и нормативные документы, так и общественное мнение по вопросам образования и воспитания подрастающего поколения, а также сконцентрировать воспитательный потенциал различных социальных институтов. Придание воспитанию институционального характера повышает уровень ответственности всех участников процесса воспитания (учащихся, педагогов, родителей, социальных партнёров) и максимально способствует решению таких задач, как сохранение исторической преемственности поколений; воспитание бережного отношения к историческому и культурному наследию народов России; воспитание патриотов своей страны, граждан, способных как к социализации в условиях гражданского общества, так и к противодействию негативным социальным процессам.

Отдельное внимание при разработке и реализации программ воспитания детей и молодёжи уделяется процессам управления существующими рисками и вызовам современного детства: негативному влиянию информационной социализации и цифрового пространства, социальной разобщённости детей и взрослых, росту числа детей и подростков с асоциальным и антисоциальным поведением, суицидальным актам и самоповреждению со стороны детей. Особенности содержания всех модулей программы развития социальной активности обучающихся начальных классов «Орлята России» (учебно-методический комплекс к внеурочной деятельности, программы летнего отдыха детей младшего школьного возраста, курсы подготовки

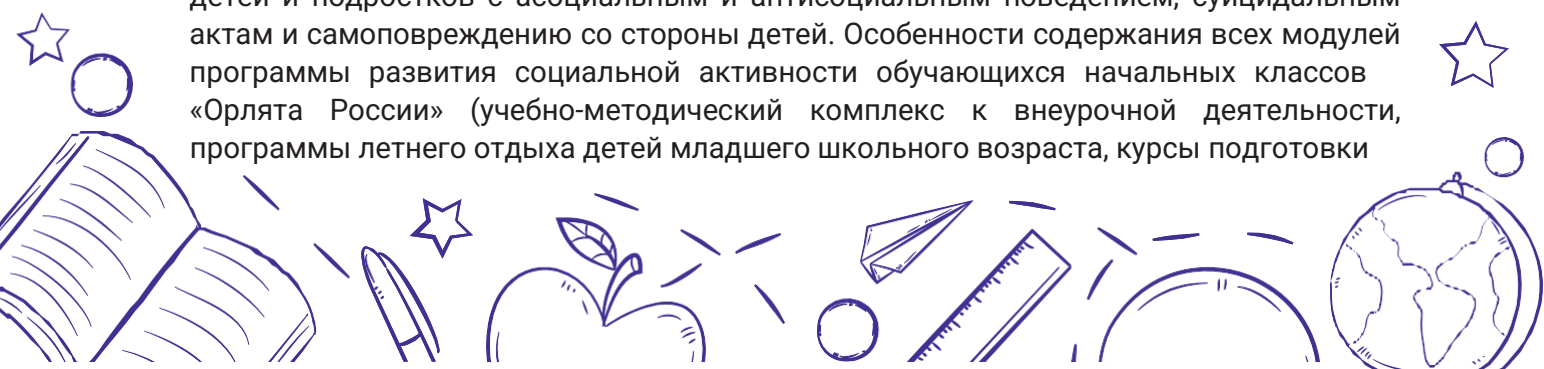

и повышения квалификации учителей начальных классов к реализации Программы), а также использование в качестве базовой методики коллективно-творческой деятельности в сочетании с учётом возрастных особенностей развития личности младшего школьника позволяют педагогам выстраивать воспитательный процесс, нивелируя обозначенные риски.

Особое положение в системе непрерывного образования и воспитания детей занимают дети 7–10/11 лет, обучающиеся начальной общеобразовательной школы. Возрастные особенности самой сенситивной к воспитательным влияниям возрастной группы детей создают существенные социально-педагогические возможности развития их социальной активности. Начальная школа выступает фундаментом в процессе социального воспитания, осмысления ребёнком себя в окружающем мире, выстраивания системы коммуникации со сверстниками и взрослыми. Именно поэтому важно выстроить систему включения младшего школьника в общественную жизнь класса как основной социальной группы, в которой происходит его становление как члена общества.

Вовлечение данной категории школьников в социальную жизнь целесообразно осуществлять в рамках системно-деятельностного подхода, в котором главное место отводится активной и разносторонней, в максимальной степени самостоятельной продуктивной деятельности ребёнка, широкому использованию в работе с детьми современных игровых технологий, социального проектирования, интерактивных методов, позволяющих моделировать социальные процессы и явления с учётом возраста и сформированного ранее социального опыта общения, взаимодействия и сотрудничества детей.

Дети этого возраста стремятся утвердить своё право на самостоятельность, быть как взрослые; получить признание своих возможностей; желают участвовать в разнообразных делах наравне со взрослыми. Это период начала формирования гражданской идентичности. Предполагается, что дети осваивают групповые (социальные) нормы и ценности поведения, активно овладевают культурным наследием, принимают на себя ответственность за культуру группового гражданского действия.

Реалии современного общества предъявляют к юным гражданам страны особые требования, связанные с проявлением инициативы, ответственности, самостоятельности, активности. Успешность решения жизненных задач обусловлена способностью школьников находить нетривиальные решения, проявлять энергичность, настойчивость, формулировать цели, для реализации которых необходимо привлекать и использовать ресурсы, строить свои деловые и межличностные отношения в социальной среде.

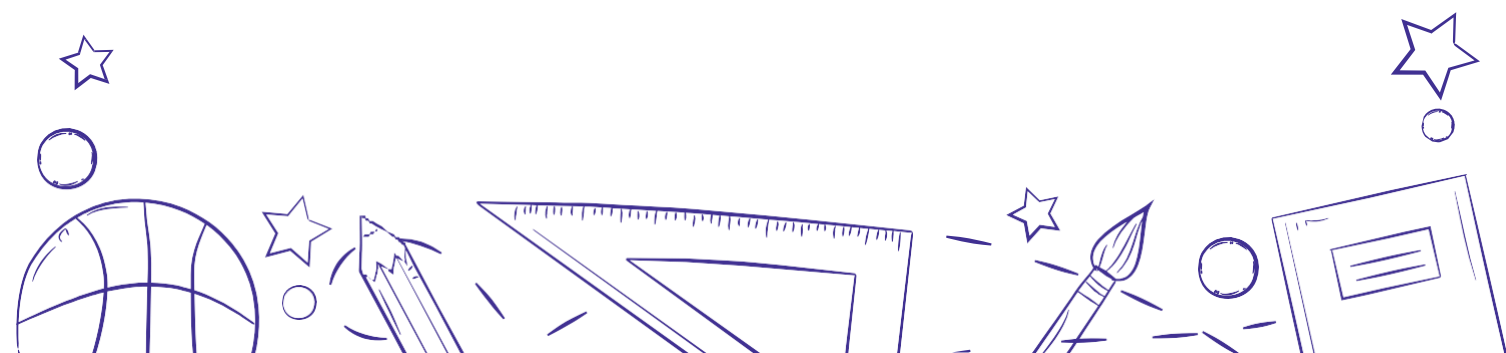

## 2. Пояснительная записка

### Содержательные основы программы развития социальной активности обучающихся начальных классов «Орлята России»

В рамках указанных выше тенденций была разработана программа развития социальной активности обучающихся начальных классов «Орлята России» (далее – Программа, программа «Орлята России»). Внедрение программы «Орлята России» в практику общеобразовательных школ Российской Федерации позволяет решать одну из главных задач государственной политики в сфере образования – сохранение и развитие единого образовательного пространства России.

#### Актуальность программы «Орлята России»

Актуальность продиктована общим контекстом изменений в образовательной политике, связанных с усилением роли воспитания в образовательных организациях (поправки в ФЗ № 273 «Об образовании в Российской Федерации»). Так, «активное участие в социально значимой деятельности» артикулируется как в текстах последнего ФГОС начального общего образования, так и в Примерной рабочей программе воспитания, в которой указывается, что «поощрение социальной активности обучающихся» может рассматриваться в качестве «основной традиции воспитания в образовательной организации».

Участие детей и педагогов в программе «Орлята России» способствует восстановлению богатого опыта воспитательной работы с подрастающим поколением и его дальнейшему развитию с учётом всех вызовов современного мира.

В данном разделе мы определим своё понимание основных понятий и категорий, заложенных в Программе.

#### Тезаурус основных понятий программы «Орлята России»

Понятие «социальная активность младшего школьника» в контексте Программы рассматривается как творчески-преобразовательное отношение социального субъекта к окружающей его социальной и природной среде, проявление возможностей и способностей человека как члена социума, устойчивое активное отношение личности к отдельным общностям или обществу в целом. Развитие социальной активности отражает превращение личности из объекта в субъект общественных отношений.

**Воспитание** – деятельность, направленная на развитие личности, создание условий для самоопределения и социализации обучающихся на основе социокультурных, духовно-нравственных ценностей и принятых в российском обществе правил и норм поведения в интересах человека, семьи, общества и государства, формирование у обучающихся чувства патриотизма, гражданственности, уважения к памяти защитников Отечества и подвигам героев Отечества, закону и правопорядку, человеку труда и старшему поколению, взаимного уважения, бережного отношения к культурному наследию и традициям многонационального народа Российской Федерации, природе и окружающей среде (Федеральный закон № 273 «Об образовании в Российской Федерации»).

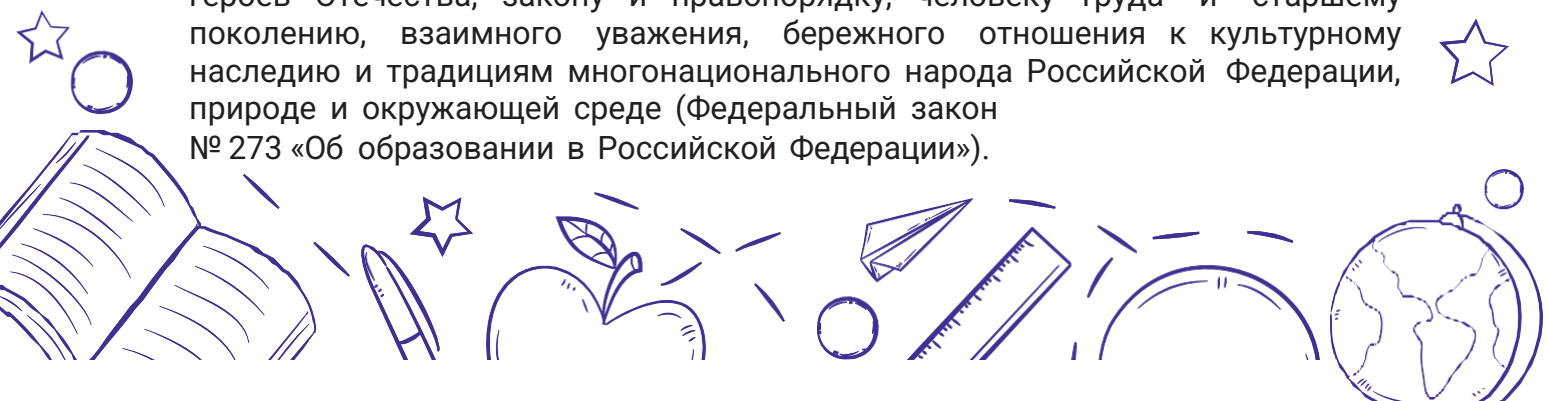

**Коллективная творческая деятельность** – это совместная деятельность детей и взрослых, направленная на развитие навыков социального взаимодействия и творческих способностей каждого участника деятельности, интеллектуальное развитие, а также формирование организаторских способностей (Иванов И.П. *Энциклопедия коллективных творческих дел.* – М.: Педагогика, 1989. – 208 с.).

**Событийность** – это принцип, предполагающий, что для эффективного воспитания необходимо повседневную, будничную жизнь детей насыщать яркими, запоминающимися событиями, которые были бы привлекательны для детей и обладали бы при этом достаточным воспитательным потенциалом (Степанов П.В. *Современная теория воспитания: словарь-справочник / Под ред. Н.Л. Селивановой.* – М.: АНО Издательский дом «Педагогический поиск», 2016. – С. 30).

**Детский коллектив** – группа детей, в которой создаётся система высоконравственных и эстетически воспитывающих общественных отношений, деятельности и общения, способствующая формированию личности и развитию индивидуальности каждого её члена (Ковалёва А.Г. *Педагогика «Орлёнка» в терминах и понятиях: уч. пособие-словарь / А.Г. Ковалёва, Е.И. Бойко, С.И. Панченко, И.В. Романец, А.М. Кузнецова.* – М: Собеседник, 2005. – 192 с.).

**Ценность** – значимость для людей тех или иных объектов и явлений (Степанов П.В. *Современная теория воспитания: словарь-справочник / Под ред. Н.Л. Селивановой.* – М.: АНО Издательский дом «Педагогический поиск», 2016. – С. 47).

**Микрогруппа** – одно из пространств общения и деятельности обучающихся начальных классов в детском коллективе или внутри детско-взрослого сообщества.



### Ценностные основания программы «Орлята России»

Примерная рабочая программа воспитания, задавая целевые ориентиры и требования к результатам программ воспитания образовательных учреждений, обеспечивает соответствие ФГОС, единство воспитательного пространства и его смыслов в образовательных учреждениях Российской Федерации, а также позволяет на основе российских базовых национальных

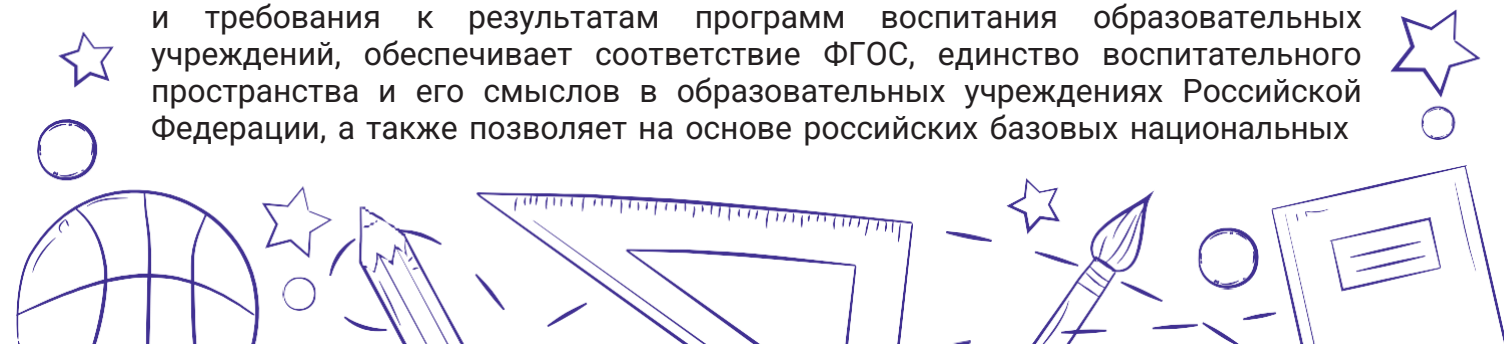

ценностей выделить ценностные основания программы «Орлята России»: Родина, Команда, Семья, Здоровье, Природа, Познание.

*Родина* – воспитание любви к родному краю, Родине, своему народу, дому, земле, людям, желание служить своему Отечеству тем делом, к которому есть призвание, и быть полезным своей стране; формирование российского национального исторического сознания, российской культурной идентичности через уважение национальных традиций народов России, истории и культуры своей страны.

*Семья* – основа развития страны и благосостояния народа, исток добра, любви, верности, поддержки, сочувствия, взаимного уважения, возможность сохранения добрых семейных традиций с учётом национальных и религиозных принадлежностей.

*Команда* – содружество, искренность, уверенность в успехе; совместная деятельность в соответствии с нравственными нормами; умение отдавать своё время другому и бескорыстно приходить на помощь, желание добра и блага другому.

*Природа* – бережное и ответственное отношение к окружающей среде, природному наследию своей страны, осознание влияния людей на окружающую среду, понимание зависимости жизни людей от природы.

*Познание* – открытие окружающего мира и понимание себя в нём; активность, любознательность и самостоятельность в познании, первоначальные представления о многообразии и взаимосвязи природных и социальных явлений и объектов, о науке и научном знании.

*Здоровье* – равенство на чемпионов, ценность здорового образа жизни; безопасное поведение как в быту, так и в информационной среде, принятие своей половой принадлежности.

**Главным принципом** участия в Программе должно стать: всё делать вместе, сообща и делать для других! Вместе – радости и удачи, вместе – активное действие и увлекательное приключение!

**Методологической основой Программы** является воспитание в коллективной творческой деятельности, автор которой, доктор педагогических наук, профессор, академик Российской академии образования (РАО) Игорь Петрович Иванов, считал, что самый педагогически эффективный коллектив – это единое содружество взрослых и детей, а самая эффективная воспитывающая деятельность – та, что создаётся и развивается самими воспитанниками, вовлечёнными в процесс жизнетворчества.

В.А. Сухомлинский писал: «В школе учат не только читать, писать и считать, но и думать, познавать окружающий мир и богатства науки и искусства. В школе учат жить. В школе учатся жить».

Материалы Программы позволяют педагогам использовать подготовленные материалы в работе с детьми 1–4 классов.

**Подробнее о методике – сайт «И.П. Иванов и коммунарская методика»:**



## 3. Организация внеурочной деятельности в рамках программы «Орлята России»

### 3.1. Построение курса внеурочной деятельности 2 класса

Реализация программы «Орлята России» для детей 2 класса начинается с 1 четверти учебного года.

Каждый трек состоит из 9 занятий, два из которых предполагают свободное творчество учителя в рамках того или иного трека, но с заданными целевыми установками для сохранения смыслов Программы.

В зависимости от того, являлся ли уже класс участником программы «Орлята России» в предыдущем учебном году или только вступает в Программу, учитель выбирает тот Вводный Орлятский урок, который ему необходим. Представленные уроки различаются не по возрасту и классам, а по стажу пребывания детей в Программе. По такой же аналогии педагог может выбрать одно из занятий по подведению промежуточных итогов участия в Программе и одно из занятий, предназначенных для подведения итогов реализации программы «Орлята России» в учебном году.

Предлагаемые даты проведения треков обозначены без учёта разницы в регионах сроков школьных каникул. Деление учебного года представлено четвертями, а не семестрами/триместрами.

Четверть	Деятельность	Даты	Комментарии
I	<b>Вводный Орлятский урок для детей первого года участия в Программе</b>	сентябрь	Основными задачами являются старт Программы для детей и эмоциональный настрой класса на участие в Программе.
	<b>Вводный Орлятский урок для детей второго года участия в Программе</b>		
	<b>Официальная Церемония посвящения в Орлята России</b>	сентябрь	Торжественное событие, предваряющее участие класса в программе «Орлята России», где обучающиеся обещают следовать правилам и законам Орлят, получают свидетельства, удостоверяющие звание Орлята России.
	<b>«Орлёнок-Лидер»</b>	сентябрь – октябрь	Реализация Программы начинается с данного трека, который позволяет актуализировать/приобрести опыт совместной деятельности в коллективе, что необходимо в начале учебного года. Также занятия трека позволяют выявить первичную оценку уровня сплочённости



Четверть	Деятельность	Даты	Комментарии
			класса и лидеров для дальнейшего формирования микрогрупп.
II	«Орлёнок-Эрудит»	октябрь – ноябрь	Вторая четверть отличается высокой мотивацией у детей на учебную деятельность. В этот временной промежуток в школах проходят различные олимпиады. В рамках трека происходит знакомство ребёнка с разными способами получения информации.
<b>Каникулы</b>			
	«Орлёнок-Эрудит» (продолжение)	октябрь – ноябрь	Вторая четверть отличается высокой мотивацией у детей на учебную деятельность. В этот временной промежуток в школах проходят различные олимпиады. В рамках трека происходит знакомство ребёнка с разными способами получения информации.
	«Орлёнок-Мастер»	ноябрь – декабрь	Данный трек проходит в два этапа: 1 – подготовка новогоднего спектакля/номера/концерта; 2 – знакомство с мастерами своего дела и лучшими мастерами региона/страны.
	Игра для подведения промежуточных итогов участия в Программе:  – «Код Иружбы», – «Новый год в орлятском кругу»	декабрь	<b>Игра по итогам 3 треков:</b> «Орлёнок-Лидер», «Орлёнок-Эрудит», «Орлёнок-Мастер». Игру учитель проводит самостоятельно, используя предоставленные методические рекомендации.
<b>Каникулы</b>			
III	«Орлёнок-Доброволец»	январь	Тематика трека актуальна круглый год, поэтому учитель может обращаться к имеющемуся социальному опыту детей и истории добровольческого/волонтерского/тимуровского движения в любое время учебного года.
	«Орлёнок-Спортсмен»	февраль	Учитывая разницу в погодных условиях, предлагается трек провести в данное время: в большинстве школ проходят различные соревнования,

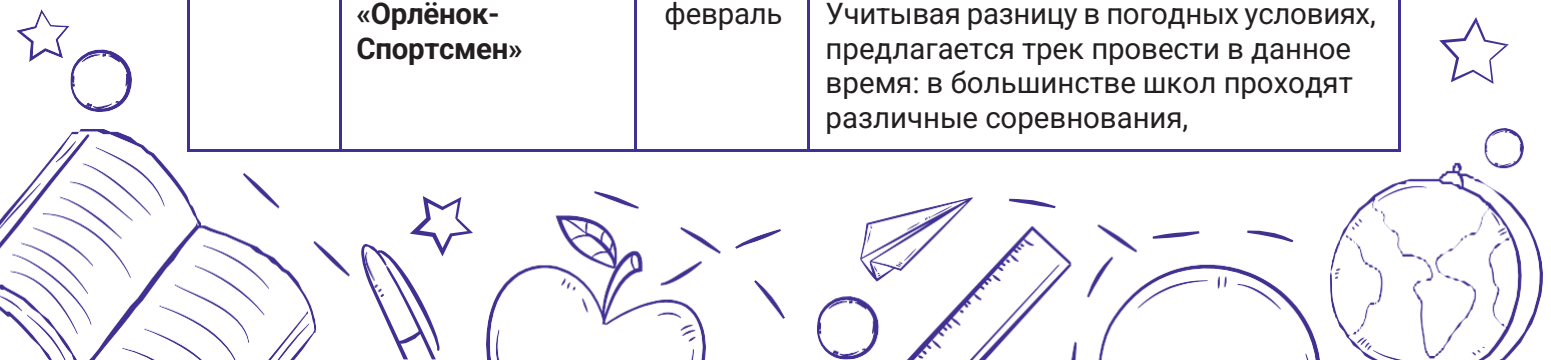



Четверть	Деятельность	Даты	Комментарии
			посвященные Дню защитника Отечества и пр. В том числе в соответствии с возрастом можно провести «Весёлые страты», «Папа, мама, я – спортивная семья» и другие соревнования, чтобы минимизировать воздействия гиподинамического кризиса середины учебного года.
	«Орлёнок-Эколог»	март	Несмотря на большую разницу в климате регионов страны, весна – наиболее благоприятный период для реализации трека. Погодные условия позволяют уже часть дел проводить за пределами здания школы.
<b>Каникулы</b>			
IV	«Орлёнок – Хранитель исторической памяти»	апрель	В логике Программы важно, чтобы все треки прошли до трека «Орлёнок – хранитель исторической памяти», так как он является треком, подводящим итоги участия в учебном году. Основная смысловая нагрузка трека: Я – хранитель традиций своей семьи, Мы (класс) – хранители своих достижений, Я/Мы – хранители исторической памяти своей страны.
	Подведение итогов участия в Программе в текущем учебном году	май	В учебно-методическом комплексе (УМК) – использование игровых методов диагностики результатов. Основными результатами, которые нам необходимо оценить, станут: – личностное развитие ребёнка (изменение его позиции от «наблюдателя» до «активного участника»); – сформированность класса как коллектива; – уровень принятия/осознания ценностей, заложенных в Программе.

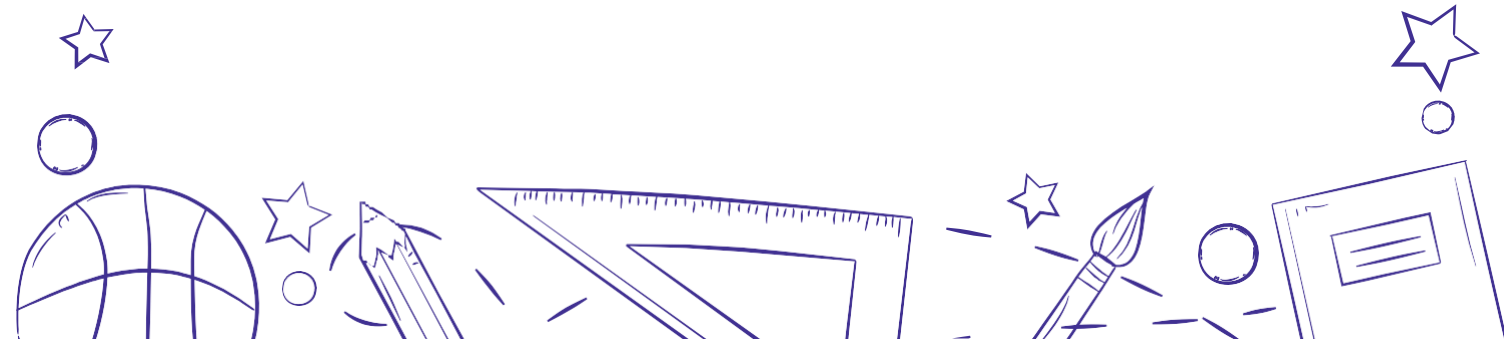

### 3.2. Логика построения треков

#### Подготовка к участию в Программе

Вводный Орлятский урок

#### 1 занятие

Погружение в тематику трека, погружение (работа с понятиями, определениями)

#### 2–4 занятия

Закрепление понятия трека. Дела и события, которые проводит учитель

#### 3–6 занятия

Дела и события с элементами коллективного творческого дела

#### 7–9 занятия

Встречи с интересными людьми по тематике трека. Подведение итогов, опорные схемы, анализ, награждение. Диагностика.

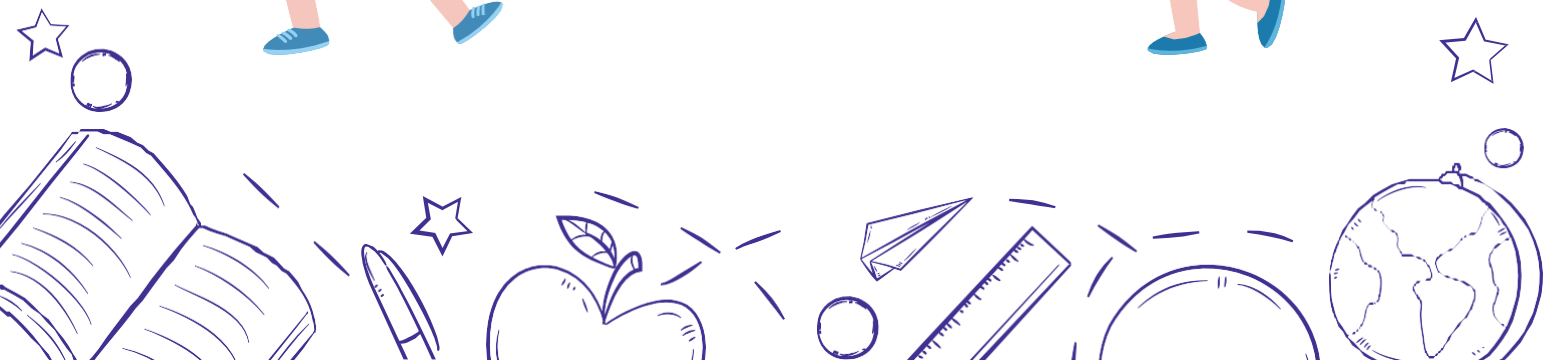

## 3.3. Содержание курса внеурочной деятельности для 2 класса



## Трек «Орлёнок-Лидер» — 9 занятий

Ценности трека: дружба, команда

Символ трека — конструктор «Лидер»

В процессе реализации данного трека дети приобретают опыт совместной деятельности, что является необходимым в начале учебного года. Педагог может увидеть уровень сплочённости классного коллектива, сформировать детские микрогруппы для приобретения и осуществления опыта совместной деятельности и чередования творческих поручений.

№ п/п	Тема, содержание темы	Виды деятельности	Формы организации занятий
1	<p><b>«Лидер — это ...»</b></p> <p>Введение в тему, мотивация, целеполагание. Знакомство с понятием «лидер»: лексическая работа — значение нового слова.</p> <p>От учителя звучит вопрос детям: «Кто со мной хочет в команду?» Учимся работать в команде — игра-испытание для команды.</p> <p>Учитель объясняет задание, учит детей слушать друг друга, показывает, как правильно такие задания выполнять, даёт ребятам подсказки, что нужно сделать при выполнении задания: построиться по росту, сыграть в игры «Мяч по кругу» (мяч, имя, слово «Привет!»), «Молекула», «Имя хором» и др.</p> <p>Подведение итогов: *Работа с символом трека — конструктором «Лидер» (собираем качества лидера в виде опорной схемы).</p>	<p>Познавательная, игровая.</p> <p>Взаимодействие — групповое.</p>	<p>Игра-испытание.</p> <p>Динамические паузы.</p>
2	<p><b>«Я могу быть лидером!»</b></p> <p>Повторение конструктора «Лидер».</p> <p><b>Работа в группах: назвать 1–3 известных лидера нашей страны, ответить на вопросы: почему их считают лидерами? какими качествами они обладают?</b></p> <p>Если появляются новые качества, которых не было раньше в конструкторе «Лидер», то все вместе конструктор дополняем. А кто может быть лидером? (Основная мысль: «Лидером может быть каждый, и я могу».)</p> <p>Повторение упражнений из первого занятия, но с условием, что теперь учитель помогает ребятам меньше, а они больше...</p>	<p>Познавательная, игровая, проблемно-ценностное общение.</p> <p>Взаимодействие — групповое.</p>	<p>Беседа.</p> <p>Игра-испытание.</p> <p>Динамические паузы.</p>

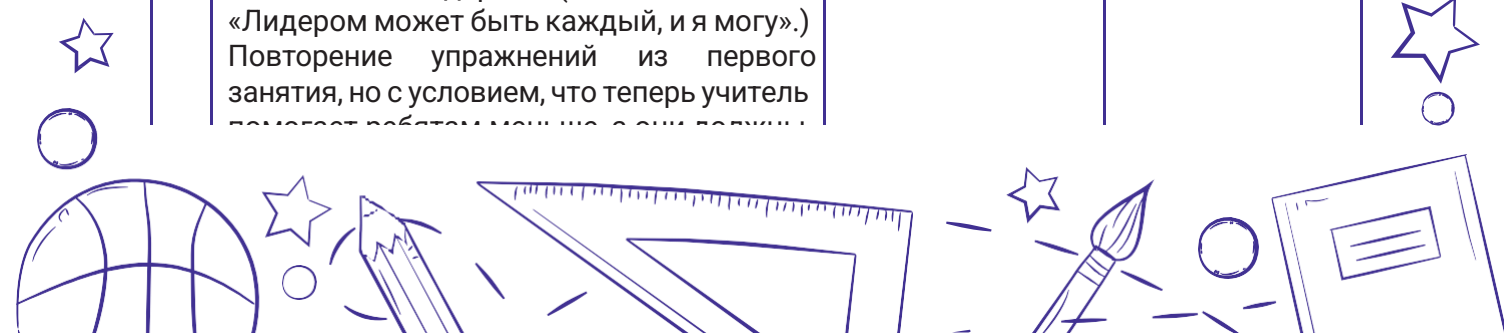

№ п/п	Тема, содержание темы	Виды деятельности	Формы организации занятий
	<p>В конце занятия выполняется новое задание. И его выполнение анализирует уже весь класс.</p> <p><i>*Работа с символом трека – конструктором «Лидер».</i></p> <p>Подведение итогов. Диагностика: социометрия.</p>		
3	<p><b>«Как стать лидером?»</b></p> <p>Возвращаемся к конструктору «Лидер», где учитель заранее добавляет много новых качеств лидера, как положительных, так и отрицательных. Вместе обсуждаем. Вместе убираем лишнее.</p> <p>Чтобы обладать этими качествами, что необходимо мне лично сделать? Обсуждаем в группах. Практикум «Пробую себя в роли лидера» где ребята получают роли или задания. Им необходимо в своей микрогруппе (3–5 человек) организовать игру. Роль учителя: подсказать, направить, подбодрить. Следующим этапом группа проводит игру на весь класс.</p> <p><i>*Работа с символом трека – конструктором «Лидер». Общее подведение итогов. Что получилось? С какими трудностями столкнулись, когда общались/работали в микрогруппе? Как стать лидером? (Формулируем шаги к лидерству, дополняем их в конструктор).</i></p>	<p>Познавательная, игровая, проблемно-ценностное общение.</p> <p>Взаимодействие – групповое.</p>	<p>Практикум «Пробую себя в роли лидера».</p> <p>Динамические паузы.</p>
4	<p><b>«С командой действовать готов!»</b></p> <p>Введение ЧТП и развитие умения работать в команде. Что такое ЧТП (чередование творческих поручений)? Какие могут быть поручения? Как их можно выполнять? Делимся на команды. Оформляем наглядно. Тренинг: пробуем выполнить здесь и сейчас небольшие задания для микрогрупп. Дети получают первый опыт работы, за которую они ответственны.</p> <p><i>*Работа с символом трека – конструктором «Лидер». Добавляем в него такие качества, как ответственность за порученное дело, умение держать в голове цель.</i></p>	<p>Познавательная, проблемно-ценностное общение</p> <p>Взаимодействие – групповое.</p>	<p>Работа по ЧТП: во 2 классе раз в неделю/месяц обязательно группы меняются, рассказывают о своей работе перед другими ребятами.</p> <p>Динамические паузы.</p>
5	<p><b>«В команде рождается лидер»</b></p> <p>Верёвочный курс «Лидер».</p> <p>Привлечение старшекласников-наставников, которые помогают в</p>	<p>Познавательная, досугово-развлекательная.</p>	<p>Верёвочный курс.</p>

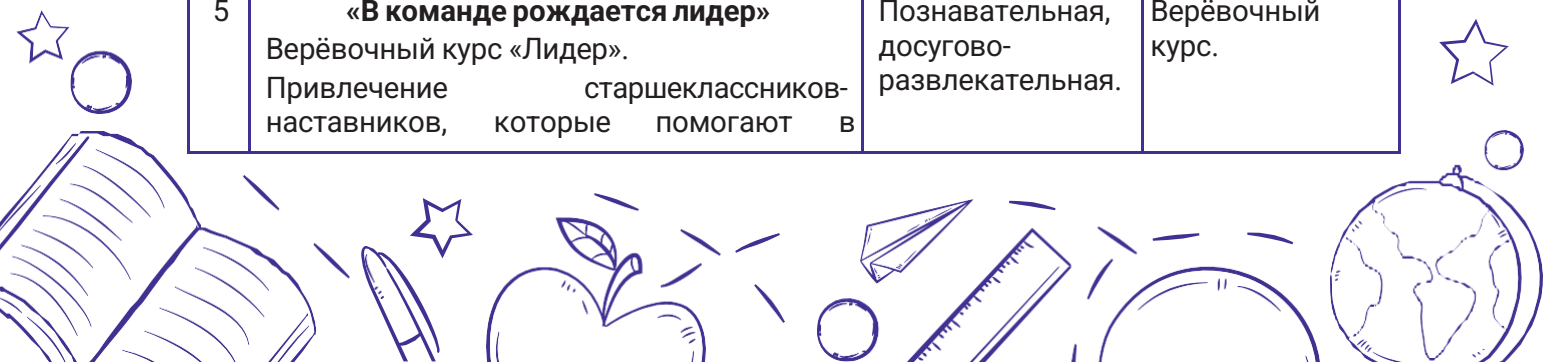

№ п/п	Тема, содержание темы	Виды деятельности	Формы организации занятий
	организации испытаний. Предполагается, что эти испытания помогут раскрыть лидерские качества в учениках. Дети учатся преодолевать свою неуверенность, ставить цели. Мини-анализ своей деятельности после верёвочного курса по конструктору «Лидер». Дети учатся объективно оценивать себя, свои силы и возможности. Анализируют: что получилось и почему? что не удалось и почему? чего не хватило для того, чтобы было лучше?	Взаимодействие – групповое.	
6	<b>«КЛАССный выходной»</b> Выход детей с родителями, наставниками и классным руководителем на «выходной». Квест/игра на местности для сплочения коллектива класса, родителей и наставников.	Познавательная, досугово-развлекательная.	Квест/игра на местности
7–8	<b>«Встреча с тем, кто умеет вести за собой»</b> Гость рассказывает, как важно быть ответственным перед людьми, что помогает ему быть лидером, вести за собой.	Познавательная, проблемно-ценностное общение.  Взаимодействие – групповое.	Встречи с интересными людьми.  Динамические паузы.
9	<b>«Мы дружный класс!»</b> Смотрят фото/видео, как проходил трек. Подводят итоги, обращаясь к конструктору «Лидер». Каждая группа (по ЧТП) придумывает, готовит и показывает для ребят сюрприз. Вывод: мы дружный класс! Итоговая социометрия.	Познавательная, игровая.  Взаимодействие – парное, групповое.	Подведение итогов.



### Трек «Орлёнок-Эрудит» – 9 занятий

Ценность трека: познание

Символ трека – Конверт-копилка Эрудита

Трек «Орлёнок-Эрудит» занимает первый месяц 2 четверти, которая во многих школах отличается многообразием различных олимпиад, интеллектуальных конкурсов, конференций и т.п. В этот период дети знакомятся с разными способами получения информации, что необходимо для их успешной деятельности, в том числе познавательной. Именно в этот период учебного года у детей отмечается высокая мотивация и интерес к учёбе.

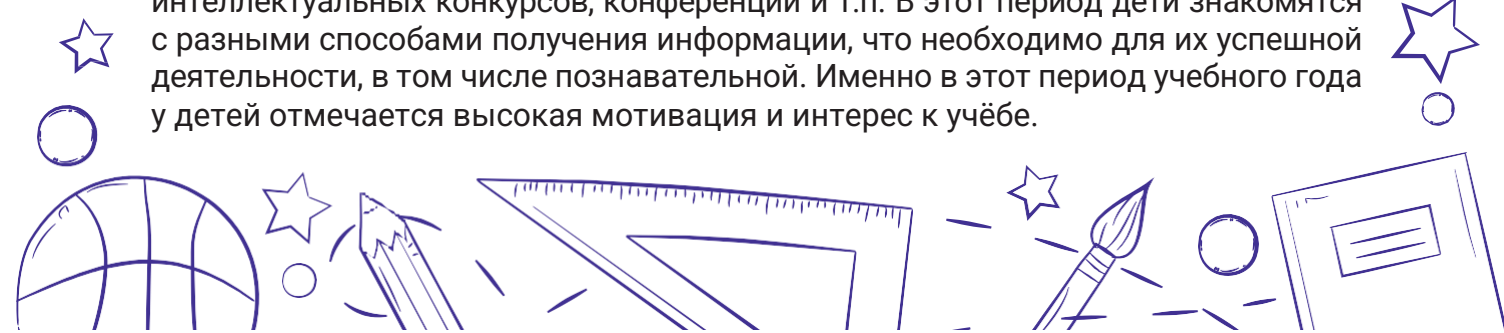

№ п/п	Тема, содержание темы	Виды деятельности	Формы организации занятий
1	<p><b>«Кто такой эрудит?»</b></p> <p>Введение в тему, мотивация, целеполагание. Знакомство с понятием «эрудит»: лексическая работа – значение нового слова.</p> <p>Закрепление понятия в интеллектуальной игре «Смекалка». Подведение итогов: складываем слова: «Эрудит – это человек, который много знает, обладает информацией по самым разным вопросам».</p> <p><i>*Работа с символом трека – конвертом-копилкой. Понятие вкладываем в конверт-копилку Эрудита. Кто сегодня показал себя как эрудит?</i></p>	<p>Познавательная, игровая.</p> <p>Взаимодействие – индивидуальное, парное.</p>	<p>Беседа.</p> <p>Интеллектуальная игра.</p> <p>Динамические паузы.</p>
2	<p><b>«Я эрудит, а это значит...»</b></p> <p>Разбираем интеллектуальные секреты эрудита: смекалка, ум, знание, любознательность, внимательность, увлечённость, изобретательность, коммуникабельность, эрудиция. Как их приобрести? (чтение, учёба, образование). Способы решения интеллектуальных задач: «Один ум хорошо, а два – лучше» (человек может думать над какой-либо задачей, но если у него будет ещё один помощник рядом, то совместно они смогут решить эту задачу гораздо лучше). Учимся работать в парах. Командная игра в паре – «Кейс интеллектуальных игр Всезнайки»: нарисованные ребусы, пазлы, занимательные вопросы в стихах; ребусы, анаграммы, кроссворды, занимательные вопросы – поиск ответов в литературных источниках.</p> <p>Подведение итогов: сложно ли быть эрудитом? Что для этого необходимо?</p> <p><i>*Работа с символом трека – конвертом-копилкой. Создаём опорную схему и вкладываем в конверт-копилку Эрудита.</i></p>	<p>Познавательная, игровая.</p> <p>Взаимодействие – парное.</p>	<p>Командная игра</p> <p>Игра-испытание.</p> <p>Динамические паузы.</p>
3	<p><b>«Развиваемся, играя!»</b></p> <p>Методы активизации мозговой деятельности: упражнения на развитие логики, смекалки, задачи для интеллектуальной разминки.</p> <p>Учимся работать в парах и подбирать вопросы по теме игры. Осваиваем</p>	<p>Познавательная, игровая.</p> <p>Взаимодействие – групповое.</p>	<p>Интеллектуальная игра.</p> <p>Динамические паузы.</p>

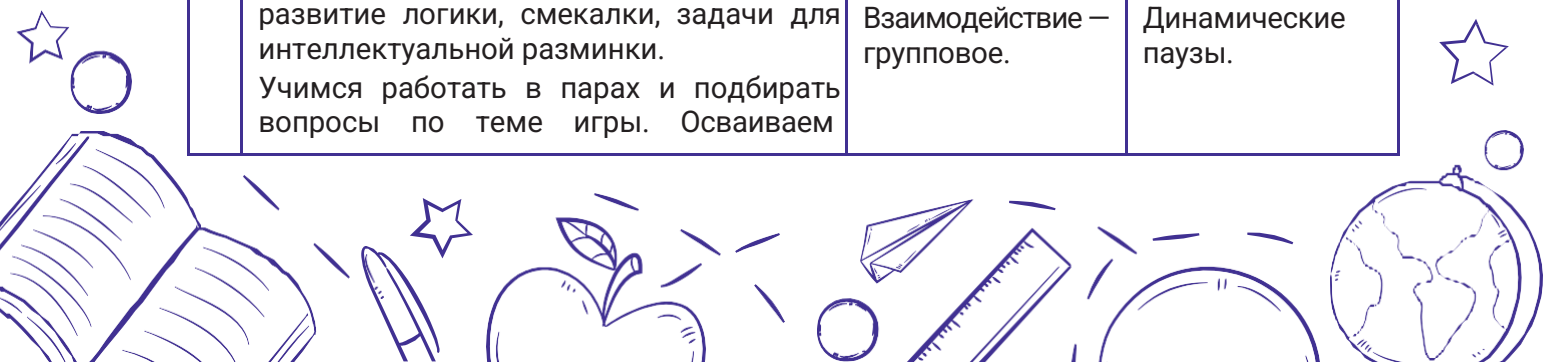

№ п/п	Тема, содержание темы	Виды деятельности	Формы организации занятий
	<p>способы запоминать, думать, узнавать. Игра «Хочу всё знать».</p> <ul style="list-style-type: none"> <li>• 1 вариант: интерактивная интеллектуальная игра – 4–5 станций – по принципу вертушки из различных областей знаний, где на каждой станции, ответив, дети должны придумать свой вопрос из заданной области; ведущий станции фиксирует вопрос, придуманный ребятами; вопрос должен войти в 4-е занятие трека.</li> <li>• 2 вариант: фронтальная игра между парами с сигнальными карточками, кто быстрее найдёт ответ и поднимет сигнальную карточку о готовности, обязательно придумывает интеллектуальные вопросы.</li> </ul> <p>Рефлексия: как сработали в парах? Определяем значимость совместной работы.</p> <p><i>*Работа с символом трека – конвертом-копилкой Эрудита. Способы запоминания вкладываем в конверт-копилку.</i></p>		
4	<p><b>«ВоображариУМ»</b></p> <p>Как я сам могу расширить свои знания? Что для этого нужно сделать?</p> <p>Учимся работать в паре: интервью «Какие области знаний интересны моему соседу по парте?».</p> <p>Игровые упражнения на кругозор, фантазию, развитие воображения.</p> <p>Работа в группах (учимся работать в малой группе – 2–3 человека) – приём «дорисовка геометрической фигуры до предмета» (на каждую пару даётся 40 геометрических фигур – треугольники, квадраты, круги, прямоугольники). Презентуем результат работы в паре. Подводим итоги. Как сработали в парах? Какие правила нужно соблюдать, чтобы работать в паре?</p> <p><i>*Работа с символом трека – конвертом-копилкой Эрудита. Результат вкладываем в конверт-копилку.</i></p>	<p>Познавательная, проблемно-ценностное общение.</p> <p>Взаимодействие – парное.</p>	<p>Интервью.</p> <p>Интеллектуальная игра.</p> <p>Дорисовка геометрических фигур.</p> <p>Динамические паузы.</p>
5	<p><b>«Могу быть изобретателем»</b></p> <p>Презентация «10 великих открытий русских учёных». Дискуссии об</p>	<p>Познавательная, проектная.</p>	<p>Беседа, дискуссия.</p>

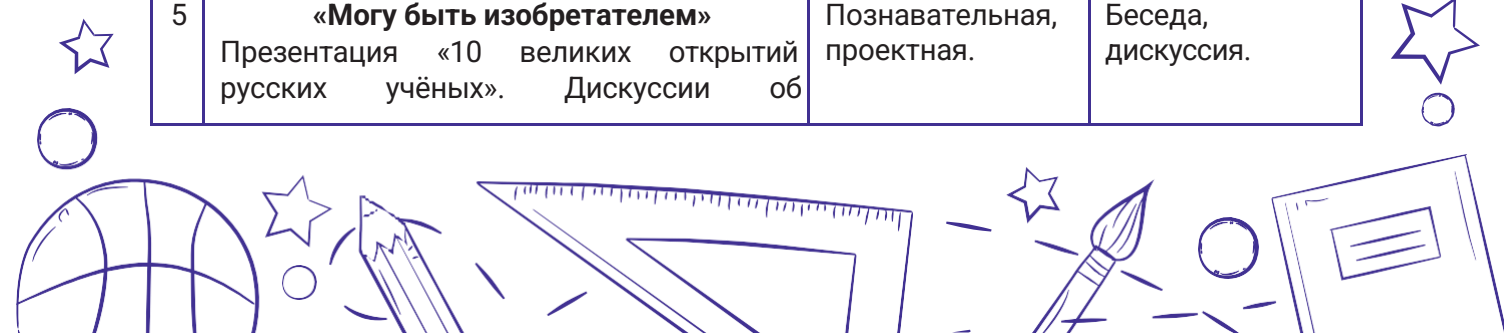

№ п/п	Тема, содержание темы	Виды деятельности	Формы организации занятий
	<p>изобретателях: всегда ли изобретения приносят пользу? Бывают ли изобретения бесполезные? кто может быть изобретателем? и т. д.</p> <p>Учитель мотивирует детей придумывание полезного «изобретения». Работа в группах по 3 человека.</p> <p>Изобретаем! Защита «изобретений».</p> <p>Анализ. Продолжи фразу:</p> <ul style="list-style-type: none"> <li>- сегодня я узнал...;</li> <li>- мне понравилось...;</li> <li>- моя команда...;</li> <li>- было неожиданно для меня...</li> </ul> <p><i>*Работа с символом трека – конвертом-копилкой Эрудита. Дополняем конверт-копилку советами о том, как надо работать в паре с другом.</i></p>	<p>Взаимодействие – групповое.</p>	<p>Проектирование.</p> <p>Динамические паузы.</p>
6	<p><b>КТД «Что такое? Кто такой?»</b></p> <p>Знакомимся с детскими энциклопедиями, интернет-источниками, которые помогут стать эрудитами. Детская энциклопедия для начальной школы «Что такое? Кто такой?». Игра-лото «Что такое? Кто такой?» с элементами КТД по областям знаний.</p> <p>Подводим итоги: где человек может узнать, научиться и т.д. Чему мы сами научились? Кого сегодня в нашем классе можно назвать эрудитом?</p> <p><i>*Работа с символом трека – конвертом-копилкой Эрудита. Дополняем конверт-копилку ответом на вопрос: где можно найти знания?</i></p>	<p>Познавательная.</p> <p>Взаимодействие – групповое.</p>	<p>Беседа.</p> <p>Интеллектуальная игра.</p> <p>Динамические паузы.</p>
7-8	<p><b>«Хотим всё знать»</b></p> <p>Данное занятие отводится для очной встречи с человеком, который воплощает в себе пример яркой и успешной личности в рамках изучаемого трека.</p> <p>Приглашённый гость может быть известен на городском, региональном, всероссийском уровне с учётом того, что он должен быть интересен детям данного возраста.</p> <p><i>*Работа с символом трека – конвертом-копилкой Эрудита. Дополняем конверт-копилку своими впечатлениями о встрече.</i></p>	<p>Познавательная, проблемно-ценностное общение.</p> <p>Взаимодействие – фронтальное.</p>	<p>Встречи с интересными людьми.</p> <p>Динамические паузы.</p>



№ п/п	Тема, содержание темы	Виды деятельности	Формы организации занятий
9	<p><b>«На старте новых открытий»</b> Смотрят фото/видео, как проходил трек. Открывают конверт-копилку, анализируют результат, совместно составляют опору и размещают в классном уголке. Работа в парах: придумать и поиграть с ребятами, конкурс/вопрос на эрудицию. Награждение и поощрение наиболее активных ребят.</p>	<p>Познавательная, игровая.</p> <p>Взаимодействие – парное, групповое.</p>	<p>Подведение итогов.</p> <p>Динамические паузы.</p>



### Трек «Орлёнок-Мастер» – 9 занятий

Ценность трека: познание

Символ трека – Шкатулка Мастера

В рамках данного трека дети знакомятся с пониманием того, что можно быть мастерами в разных сферах деятельности, в разных профессиях. Второклассники готовят новогодний спектакль, концерт или представление, а также знакомятся с лучшими мастерами своего дела (на уровне региона или страны).

№ п/п	Тема, содержание темы	Виды деятельности	Формы организации занятий
1	<p><b>«Мастер – это...»</b> Введение в тему, мотивация, целеполагание. Знакомство с понятием «мастер»: лексическая работа: узнаём значение нового слова. Работа по группам – привести из своей жизни примеры мастеров своего дела, ребята рассказывают друг другу («Моя мама мастер своего дела. Она...») Блицвысказывания ребят: «Я узнал, что у Никиты мама – повар. Она мастер готовить салаты»... Пробуем себя в роли мастера. Что может делать мастер? Хотите попробовать себя в роли мастера? Обсуждаем, придумываем, делаем простое origami, дорисовываем, создаём коллективную работу «Наши младшие друзья», читаем выразительно стихи с инсценировкой. Подводим итоги: кто такой мастер? кто может быть мастером? какими мы были</p>	<p>Познавательная, досугово-развлекательная; художественное творчество, проблемно-ценностное общение.</p> <p>Взаимодействие – парное, групповое.</p>	<p>Блиц-высказывания.</p> <p>Создание коллективной творческой работы «Наши младшие друзья».</p> <p>Чтение и инсценировка стихотворений.</p> <p>Динамические паузы.</p>



№ п/п	Тема, содержание темы	Виды деятельности	Формы организации занятий
	<p>мастерами? что нужно сделать нам, чтобы стать мастерами? как мастер создаёт свою работу – «придумывает, делает/создаёт, показывает и радуется других».</p> <p><i>*Работа с символом трека – Шкатулкой Мастера. Сохраняем всё в Шкатулке Мастера (определение, как мастер создаёт свою работу).</i></p> <p>В конце занятия учитель знакомит ребят с одним из мастеров родного края.</p>		
2	<p><b>«Мастерами славится Россия»</b></p> <p>Презентация учителя о 10 самых известных мастерах России.</p> <p>Учимся придумывать: кто из вас хочет быть мастером? какие этапы проходит мастер, чтобы показать людям своё произведение? (Обращаемся к Шкатулке Мастера).</p> <p>Разбивка на микрогруппы по 3–4 человека. Задание: предложить своё дело, которое покажет, что мы тоже можем быть мастерами. Работа по группам. Выдвижение идей. Выбор самой интересной. Записываем идею и кладём в Шкатулку Мастера. Учитель говорит о том, что на следующем занятии мы попробуем её реализовать.</p> <p>Тренинг «Мы мастера» – мы мастера петь, мы мастера танцевать (общий танец) и пр. Учитель использует видеосюжеты, записанные мастерами своего дела, чтобы детям было удобнее выполнять задания.</p> <p>Вывод: в России много мастеров своего дела, и мы можем тоже стать мастерами.</p> <p><i>*Работа с символом трека – Шкатулкой Мастера.</i></p>	<p>Познавательная, игровая.</p> <p>Взаимодействие – парное, групповое.</p>	<p>Создание идеи своего дела.</p> <p>Тренинг «Мы мастера».</p> <p>Динамические паузы.</p>
3	<p><b>«От идеи к делу»</b></p> <p>Реализуем нашу идею (учитель выстраивает занятие на основе этапов коллективной творческой деятельности).</p> <p><i>*Работа с символом трека – Шкатулкой Мастера. В шкатулку вкладываем каким-либо образом зафиксированные итоги дела – анализ КТД, можно снять видео с впечатлениями ребят.</i></p>	<p>Познавательная, социальное творчество.</p> <p>Взаимодействие – групповое.</p>	КТД.
4	<p><b>«Город мастеров»</b></p> <p>Игра по станциям «Город мастеров» с использованием различных направлений</p>	Познавательная, игровая.	Игра по станциям «Город мастеров».



№ п/п	Тема, содержание темы	Виды деятельности	Формы организации занятий
	<p>деятельности, одной из станций должна стать работа с пословицами о мастерах.  <i>*Работа с символом трека – Шкатулкой Мастера. Подведение итогов: в Шкатулку вкладываем пословицы и свои впечатления «Рейтинг популярности».</i></p>	<p>Взаимодействие – парное, групповое</p>	
5	<p><b>«В гости к мастерам»</b>            1 вариант: идём на экскурсию к мастерам (знакомимся с профессиональными мастерами, это может быть театр, музей, библиотека, Дворец творчества и пр.).            2 вариант: родители/наставники демонстрируют своё мастерство ребятам.            3 вариант: мастер-класс от учителя «Делай как я, делай лучше меня!».            На данном занятии ребятам можно предложить мастер-классы по развитию актёрских способностей: для развития мимики, речи, постановки голоса, по угадыванию эмоций и пониманию друг друга посредством игры «Крокодил».  <i>*Работа с символом трека – Шкатулкой Мастера. Какие профессии мастеров узнали за это время?</i></p>	<p>Познавательная, игровая.             Взаимодействие – парное, групповое.</p>	<p>Экскурсия/            мастер-класс.</p>
6	<p><b>КТД «Классный театр»</b>            Используя полученные знания и результаты предыдущих занятий, создают под руководством учителя и по мотивам народных сказок мини-спектакль.            Рекомендуется записать процесс работы и презентации на видео, чтобы ребята позже могли посмотреть на себя со стороны, понаблюдать за своими успехами.</p>	<p>Познавательная, игровая.             Взаимодействие – парное, групповое.</p>	<p>Мини-спектакль.</p>
7–8	<p><b>«Мастер – звучит гордо!»</b>            Данное занятие отводится для очной встречи с личностью, которая олицетворяет успех по отношению к изучаемому треку.            Приглашённый гость может быть известен на городском, региональном, всероссийском уровне с учётом того, что он должен быть интересен детям данного возраста.</p>	<p>Познавательная, проблемно-ценностное общение.             Взаимодействие – групповое.</p>	<p>Встречи с интересными людьми.             Динамические паузы.</p>

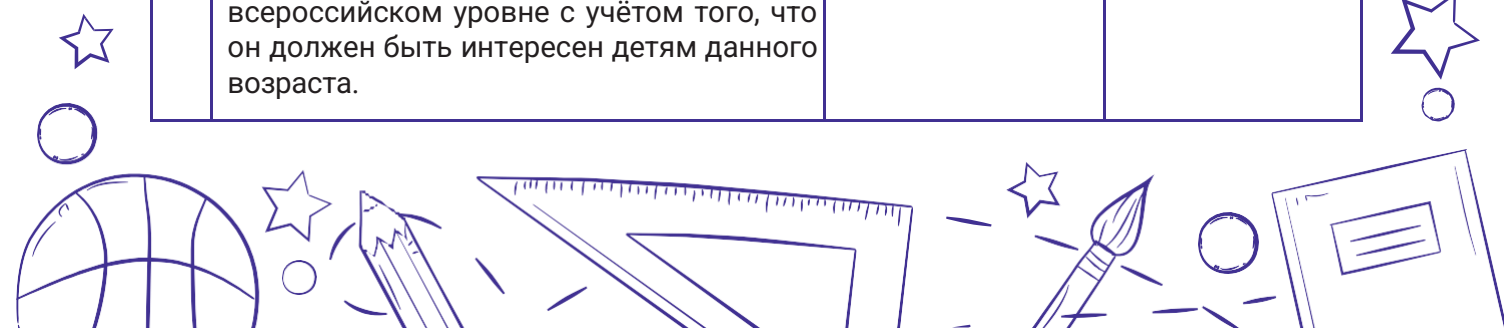

№ п/п	Тема, содержание темы	Виды деятельности	Формы организации занятий
9	<p><b>«Путь в мастерство»</b></p> <p>Смотрят фото/видео, как проходил трек. Открывают Шкатулку Мастера, анализируют результат, совместно с учителем составляют опорную схему и размещают в классном уголке. Награждение и поощрение ребят.</p>	<p>Познавательная, игровая.</p> <p>Взаимодействие – парное, групповое.</p>	Подведение итогов.



### Трек «Орлёнок-Доброволец» – 9 занятий

Ценности трека: милосердие, доброта, забота

Символ трека – Круг Добра

Тематика данного трека актуальна круглый год. Проведение трека в данный временной период можно рассматривать как эмоциональный пик всей Программы. Это создаст и поддержит общее настроение добра, взаимопонимания, удовлетворённости не только в рамках трека, но и в обычной жизнедеятельности детей. Учитель может обращаться к имеющемуся социальному опыту детей в любое время учебного года.

№ п/п	Тема, содержание темы	Виды деятельности	Формы организации занятий
1	<p><b>«От слова к делу»</b></p> <p>Введение в тему. Мотивация, целеполагание. Знакомство с понятиями «добро», «доброволец», «волонтёр», «добровольчество»: лексическая работа – значение новых слов. Почему люди хотят помогать?</p> <p>Смотрим и обсуждаем мультфильм «Рука помощи» – обсуждение (что происходит с сердцем мальчика, какими качествами должен обладать волонтёр) – рисование словесного портрета волонтёра. Символ волонтерства – приподнятая рука с раскрытой ладонью и сердцем.</p> <p><i>*Работа с символом трека «Орлёнок-Доброволец». Создаём символ волонтерства (дети обводят свою ладонь и рисуют своё доброе сердце, все ладошки соединяют в Круг Добра) – с этим символом работаем на следующих занятиях.</i></p>	<p>Познавательная, проблемно-ценностное общение.</p> <p>Взаимодействие – групповое.</p>	<p>Просмотр мультфильма «Рука помощи».</p> <p>Динамические паузы.</p>



№ п/п	Тема, содержание темы	Виды деятельности	Формы организации занятий
	<i>Коллективное обсуждение. Какие добрые дела совершают волонтеры для других людей? Подведение итогов: слайд-презентация от учителя с комментариями детей «Как волонтеры помогают?»</i>		
2	<p><b>«Спешить на помощь безвозмездно!»</b>            Волонтерское движение в России. Где помогают волонтеры и почему всем это важно? Почему люди говорят волонтерам спасибо? Виды волонтерства.            Работа по группам:            1. Решение кейса «Как поступить в данной ситуации и что попросить в награду?»            Вывод – настоящее волонтерство безвозмездно, это – для других...  <i>*Работа с символом трека: дополняем «Классный Круг Добра» – безвозмездно, для других.</i>            2. Что лично я могу сделать для других?            Составление списка добрых дел.  <i>*Работаем с символом трека: фиксируем перечень в Круге Добра. Рассказ учителя о самых известных волонтерах России (презентация).</i></p>	<p>Познавательная, проблемно-ценностное общение.             Взаимодействие – групповое.</p>	<p>Работа по группам.             Решение кейса «Как поступить в данной ситуации и что попросить в награду».             Динамические паузы.</p>
3	<p><b>КТД «Создай хорошее настроение»</b>            Список добрых дел. Выбираем «Создай хорошее настроение». Обсуждаем, как можно создать хорошее настроение другим? Придумываем. Делимся на группы. КТД «Создай людям хорошее настроение» (через создание плаката-сюрприза, творческое выступление, сюрприз-открытку, организацию игры или веселой фотосессии и т.д.).            Мини-тренинг. Сюрприз от учителя. Учитель показывает ребятам, как можно и себе поднять настроение. Танцевальная минутка «Хорошее настроение».  <i>*Работа с символом трека: дополняем «Классный Круг Добра» – дарим радость другим.</i></p>	<p>Познавательная, проблемно-ценностное общение.             Взаимодействие – групповое.</p>	<p>КТД «Создай людям хорошее настроение».             Мини-тренинг.             Флешмоб «Хорошее настроение».             Динамические паузы.</p>
4	<p><b>«С заботой о старших»</b>            Демонстрация детьми результатов КТД «Создай хорошее настроение».            Совместное обсуждение с родителями и детьми: как делать добро для бабушек</p>	<p>Познавательная, проблемно-ценностное общение</p>	<p>КТД «Создай хорошее настроение»</p>



№ п/п	Тема, содержание темы	Виды деятельности	Формы организации занятий
	<p>и дедушек (для родных, соседей)? Что значит быть добрым рядом с ними? Рассказ учителя о Фонде «Старость в радость». Совместная поздравительная открытка для старшего поколения.</p> <p><i>*Работа с символом трека: дополняем «Классный Круг Добра»: проявляй доброту...</i></p> <p>Учитель рассказывает родителям и детям об акции «Коробка Храбрости», о том, что необходима будет помощь. Обсуждаем и дополняем Круг Добра вместе с родителями. «Коробку Храбрости» оформляем и делаем на уроке технологии. Реализуем придуманные идеи.</p> <p><i>*Работа с символом трека: дополняют «Классный Круг Добра».</i></p>	Взаимодействие – парное.	<p>Беседа.</p> <p>Акция «Коробка Храбрости».</p> <p>Динамические паузы.</p>
5	<p><b>КТД «Коробка Храбрости»</b></p> <p>Привлечение к проведению КТД советников, старшекласников-наставников: показывают примеры флешмобов. Напоминаем этапы подготовки КТД и по ним проектируем и организуем. Репетируем.</p> <p>Встречаемся с творческими группами других классов, договариваемся, организуем.</p> <p>Встречаемся с администрацией школы – договариваемся о месте, времени и др.</p>	<p>Познавательная, проблемно-ценностное общение, художественное и социальное творчество.</p> <p>Взаимодействие – групповое.</p>	КТД «Флешмоб».
6	<p><b>КТД «Братья наши меньшие»</b></p> <p>Непосредственно проводим запланированное и уже разработанное с детьми коллективное творческое дело. Совместно анализируем.</p> <p><i>*Работа с символом трека: дополняем Круг Добра своими впечатлениями, фотографиями и пр.</i></p>	<p>Познавательная, проблемно-ценностное общение, художественное и социальное творчество.</p> <p>Взаимодействие – групповое.</p>	КТД «Флешмоб».
7–8	<p><b>«Добровольцем будь всегда!»</b></p> <p>Встреча с гостем, который достиг успехов в области добровольчества.</p> <p>Дополняют «Классный Круг Добра» новой информацией, которую, возможно, узнали от гостя.</p>	<p>Познавательная, проблемно-ценностное общение.</p> <p>Взаимодействие – групповое.</p>	<p>Встречи с интересными людьми.</p> <p>Динамические паузы.</p>

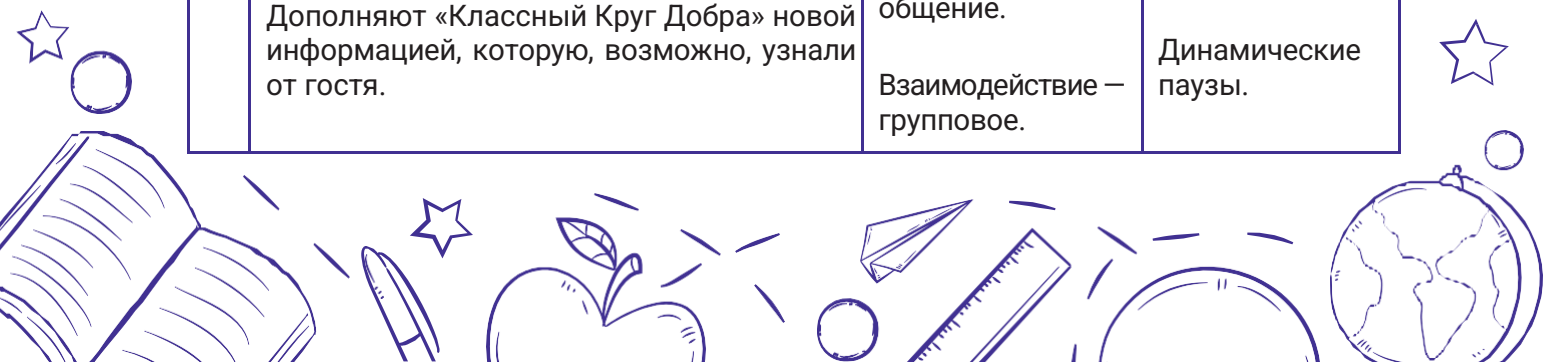

№ п/п	Тема, содержание темы	Виды деятельности	Формы организации занятий
9	<p><b>«Портрет добровольца»</b></p> <p><i>*Работа с символом трека: коллективная работа «Классный Круг Добра». Дополняем качествами добровольца, выбирая из предложенного учителем перечня (милосердный, злой, отзывчивый, вредный), или составляют свой перечень качеств.</i></p> <p>Дополняем делами, которые ещё можем сделать. Данные дела могут быть организованы в треке «Орлёнок-Эколог» или в других треках. На ладошках, которые дети изготовили самостоятельно на предыдущих занятиях, дописывают, продолжая фразу «Быть добрым и заботиться о других – это ...».</p>	<p>Познавательная, проблемно-ценностное общение.</p> <p>Взаимодействие – групповое.</p>	<p>Беседа.</p> <p>Динамические паузы.</p>



### Трек «Орлёнок-Спортсмен» – 9 занятий

Ценность трека: здоровый образ жизни  
Символ трека – чек-лист Спортсмена

Время для реализации этого трека обусловлено необходимостью усилить двигательную активность детей, так как к середине учебного года накапливается определённая усталость, вызванная гиподинамическим кризисом и учебной нагрузкой. Надеемся, что дополнительные физкультурно-оздоровительные мероприятия позволят снизить заболеваемость детей, что актуально в зимний период.

№ п/п	Тема, содержание темы	Виды деятельности	Формы организации занятий
1	<p><b>«Утро начинай с зарядки – будешь ты всегда в порядке»</b></p> <p>Введение в тему, мотивация, целеполагание. Знакомство с понятием «спортсмен»: лексическая работа – узнаём значение нового слова. Что такое здоровый образ жизни? Из чего он складывается? Что необходимо обязательно делать, если хотим долго оставаться здоровыми? Создаём визуальный образ «Орлёнка-Спортсмена», дописывая к нему ответы детей. В ходе</p>	<p>Познавательная, игровая, проблемно-ценностное общение, физкультурно-спортивная.</p> <p>Взаимодействие – парное, групповое.</p>	<p>КТД «Зарядка».</p> <p>Динамические паузы.</p> <p>Работа с чек-листом.</p>



№ п/п	Тема, содержание темы	Виды деятельности	Формы организации занятий
	<p>КТД «Зарядка»:</p> <p>1. Придумываем 1–2 упражнения для зарядки (одна группа – утреннюю, вторая – в школе на перемене, третья – если устал делать уроки дома, четвёртая группа – ...).</p> <p>2. Составляем комплекс зарядки для дома. Оформляем придуманное, и дети забирают домой перечень упражнений. Введение в ЧТП: проведение утренней/дневной/на большой перемене зарядки для всего класса.</p> <p><i>*Работа с символом трека «Орлёнок-Спортсмен» – чек-листом: размещение 1-го пункта в чек-листе – «Я сделал(а) зарядку».</i></p>		
2	<p><b>«Должен быть режим у дня»</b></p> <p>Вспоминаем и повторяем зарядку, делимся впечатлениями о том, как дома выполняем зарядку.</p> <p>Определяем основы ЗОЖ – работаем по группам: каждая группа представляет свой результат работы: режим дня, правильное питание, закаливание, гигиену, безопасное поведение – можно рисовать, можно сделать коллаж, можно представить визуально и пр. Наставник проводит танцевальную разминку под песню о здоровом образе жизни арт-группы «Хорошее настроение».</p> <p><i>*Работа с символом трека «Орлёнок-Спортсмен» – чек-листом: размещение 2-го пункта в чек-листе – «Я составил(а) свой режим дня».</i></p>	<p>Познавательная, игровая, проблемно-ценностное общение, художественное творчество.</p> <p>Взаимодействие – групповое.</p>	<p>Работа по группам «Основы ЗОЖ».</p> <p>Динамические паузы.</p> <p>Работа с чек-листом.</p>
3	<p><b>«О спорт, ты – мир!»</b></p> <p>Учитель показывает и рассказывает о 10 великих спортсменах страны.</p> <p>Работа в группах: выбрать вид спорта, нарисовать его эмблему, придумать и показать одно из движений (или упражнение из этого вида спорта), придумать рассказ об этом виде спорта.</p> <p><i>*Работа с символом трека: размещение 3-го пункта в чек-листе – «Я был(а) сегодня очень активным(ой) и много двигался(лась)». В Орлятский уголок добавляем фото великих спортсменов страны.</i></p>	<p>Познавательная, игровая, проблемно-ценностное общение.</p> <p>Взаимодействие – групповое.</p>	<p>Работа по группам.</p> <p>Динамические паузы.</p> <p>Работа с чек-листом.</p>



№ п/п	Тема, содержание темы	Виды деятельности	Формы организации занятий
4	<p><b>«Сто затей для всех друзей»</b></p> <p>Игра с элементами ТРИЗ: придумываем новый вид спорта</p> <p>Мини-соревнования по этим видам спорта. Как и где я могу играть в эти игры? Чему могу научить своих друзей?</p> <p><i>*Работа с символом трека: размещение 4-го пункта в чек-листе – «Я придумал(а) новый вид спорта». Делаем фото с этими видами спорта, подписываем название и размещаем в Орлятском уголке.</i></p> <p>Презентация от учителя «Весёлые и необычные виды спорта в России».</p>	<p>Познавательная, игровая, проблемно-ценностное общение.</p> <p>Взаимодействие – парное, групповое.</p>	<p>Игра с элементами ТРИЗ.</p> <p>Динамические паузы.</p>
5	<p><b>«Готовимся к спортивным состязаниям»</b></p> <p>Кто такой болельщик? Чем он «болен»? Роль болельщика? Как можно поддержать свою команду?</p> <p>КТД «Плакат болельщика». Формат плаката – А4 для каждой команды. Ребята придумывают, рисуют, «защищают» плакат. Каждая команда придумывает кричалку, лучшую разучивают все вместе. Игра-обсуждение «Копилка болельщика» – показываем видеофрагменты поведения болельщиков (правильные и неправильные), обсуждаем их поведение и составляем правила болельщика. Размещаем правила в Орлятском уголке. Видеообращение великого спортсмена (1–2 минуты), как ему помогли болельщики победить на соревнованиях.</p> <p><i>*Работа с символом трека: размещение 5-го пункта в чек-листе – «Я придумал(а) несколько «кричалок» болельщика».</i></p>	<p>Познавательная, игровая проблемно-ценностное общение.</p> <p>Взаимодействие – парное, групповое.</p>	<p>КТД «Плакат болельщика».</p> <p>Игра-обсуждение «Копилка болельщика».</p> <p>Работа с чек-листом.</p>
6	<p><b>Спортивная игра</b></p> <p><b>«У рекордов наши имена»</b></p> <p>Спортивные соревнования. Используем плакаты, кричалки.</p> <p><i>*Работа с символом трека «Орлёнок-Спортсмен»: размещение 6-го пункта в чек-листе – «Я принял(а) участие в соревнованиях».</i></p>	<p>Познавательная, игровая, проблемно-ценностное общение.</p> <p>Взаимодействие – парное, групповое.</p>	<p>Спортивные соревнования.</p> <p>Работа с чек-листом.</p>
7–8	<p><b>«Быстрее! Выше! Сильнее!»</b></p> <p>Встреча-подарок с интересными людьми из области спорта. Гости расскажут детям, что необходимо для того, чтобы</p>	<p>Познавательная, проблемно-ценностное общение.</p>	<p>Встречи с интересными людьми.</p>



№ п/п	Тема, содержание темы	Виды деятельности	Формы организации занятий
	быть профессиональным спортсменом. Размещение 7-го пункта в чек-листе – «Я узнал(а), как стать профессионалом в спорте».	Взаимодействие – парное, групповое.	Динамические паузы. Работа с чек-листом.
9	<b>«Азбука здоровья»</b> Подведение итогов. Что важного для себя узнали? – обобщение чек-листа. Составляем «Азбуку здоровья» (эта работа может быть продолжена на уроках окружающего мира или в рамках других треков).	Познавательная, игровая.  Взаимодействие – парное, групповое.	Подведение итогов.  Работа с чек-листом.



### Трек «Орлёнок-Эколог» – 9 занятий

Ценности трека: природа, Родина

Символ трека – рюкзачок Эколога

Погодные условия в момент реализации трека «Орлёнок-Эколог» позволяют проводить мероприятия за пределами здания школы с выходом на природу. Есть возможность использования природных материалов при изготовлении поделок; проведения акций с посадками деревьев, уборки мусора в рамках экологического субботника.

№ п/п	Тема, содержание темы	Виды деятельности	Формы организации занятий
1	<b>«ЭКОЛОГИЯ»</b> Введение в тему. Мотивация, целеполагание. Знакомство с понятиями «экология», «эколог»: лексическая работа – значения новых слов. КТД «Экологическая тропа». Работа в парах. <i>*Работа с рюкзачком Эколога: в ходе КТД собираем рюкзачок Эколога (что должен знать эколог), чтобы отправиться в путешествие по треку. Подведение итогов.</i>	Познавательная, игровая, проблемно-ценностное общение.  Взаимодействие – парное, групповое.	КТД «Экологическая тропа».  Динамические паузы.
2	<b>«Каким должен быть настоящий эколог?»</b> Мотивация: видеofilm «Красота природы России». Как сохранить? Как уберечь?	Познавательная, игровая, проблемно-ценностное	Просмотр мультфильма.

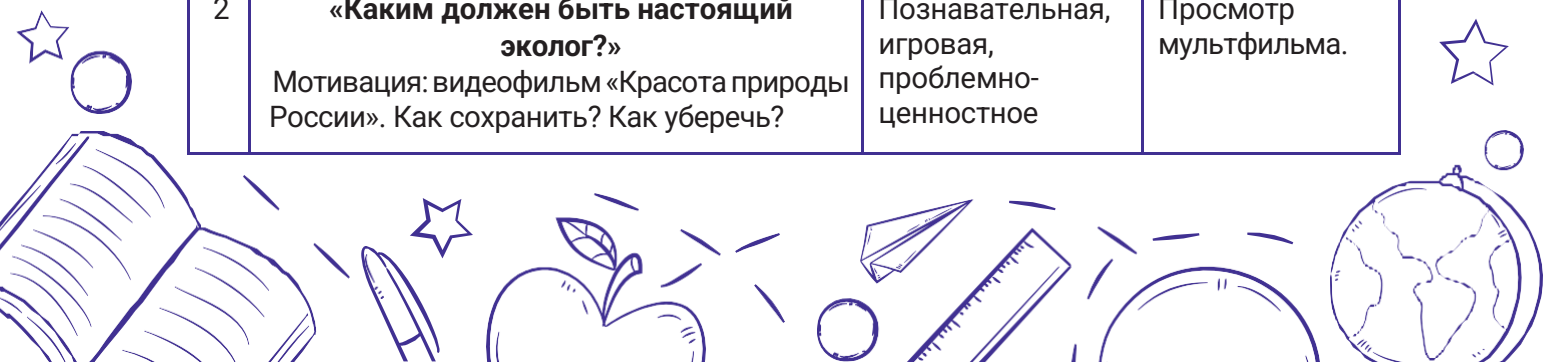

№ п/п	Тема, содержание темы	Виды деятельности	Формы организации занятий
	<p><i>*Работа с символом трека – рюкзачком Эколога: составляем правила эколога (добавляем в рюкзачок).</i></p> <p>Что люди делают у нас в стране, чтобы сохранить природу? Презентация/ видео о работе экологов (добровольцев, профессионалов, взрослых и детей). Кейс «Страна экология» – решаем экологические задачи.</p> <p><i>*Работа с символом трека – рюкзачком Эколога. Анализ: дополняем рюкзачок Эколога.</i></p>	<p>общение.</p> <p>Взаимодействие – парное, групповое.</p>	<p>Презентация/ видео о работе экологов.</p> <p>Решение кейсов «Страна экология».</p> <p>Динамические паузы.</p>
3	<p><b>«Мой след на планете»</b></p> <p>Актуализация важности бережного отношения к природе и планете. Какие экологические проблемы есть в нашем регионе? Как мусор влияет на природу? Дидактическая игра «Что в мусорном ведре?». Как уменьшить количество бытового мусора?</p> <p>Смотрим мультфильм на экологическую тему. Что мы можем сделать для этого? В ходе обсуждения и предложений детей учителю важно вычленить высказывание: «Можем сделать плакат с призывом не бросать мусор в природе».</p> <p>Коллективная работа с элементами КТД. Рисуем плакат «Не бросай мусор» (формат А4, учитель делает копию/фото плаката). Дети могут их унести домой и разместить у себя дома, на подъезде и пр.</p> <p><i>*Работа с символом трека – рюкзачком Эколога: помещаем в рюкзачок фотографии плакатов.</i></p> <p><i>Вывод: что мы сделали сегодня очень важное? Как это может помочь планете?</i></p>	<p>Познавательная, игровая проблемно-ценностное общение.</p> <p>Взаимодействие – парное, групповое.</p>	<p>Беседа.</p> <p>Дидактическая игра «Что в мусорном ведре?»</p> <p>Просмотр экологического мультфильма.</p> <p>Создание плаката.</p> <p>Динамические паузы.</p>
4	<p><b>«Что должен знать и уметь эколог?»</b></p> <p>Обсуждаем: где разместили плакаты? как отреагировали окружающие? важность того, что сделали?</p> <p>– 1 вариант: экскурсия в экологический центр или на станцию юннатов города.</p> <p>– 2 вариант: интеллектуальная игра «Знаю, умею, действую» (опыт проведения исследований, наблюдение за природой, эксперимент с озвучиванием звуков</p>	<p>Познавательная, игровая, проблемно-ценностное общение.</p> <p>Взаимодействие – парное, групповое.</p>	<p>Беседа.</p> <p>КТД «Знаю, умею, действую».</p> <p>Динамические паузы.</p>



№ п/п	Тема, содержание темы	Виды деятельности	Формы организации занятий
	<p>животных, птиц, сравнение природных и искусственных звуков, работа с детской энциклопедией «Что такое? Кто такой?»).</p> <p>Подведение итогов.</p> <p><i>*Работа с символом трека – рюкзачком Эколога. Дополнения в рюкзачок Эколога: что должен знать эколог.</i></p>		
5	<p><b>«Восхищаемся красивым миром»</b></p> <p>Проигрываем квест от учителя: ищем ключи – задания к подготовке квеста от класса. Выдвигаем предложения по КТД «Ключи природы». Работаем по этапам КТД.</p>	<p>Познавательная, игровая, проблемно-ценностное общение.</p> <p>Взаимодействие – парное, групповое.</p>	<p>Экологический квест «Ключи природы».</p>
6	<p><b>«Экология на практике»</b></p> <p>Проводим и анализируем.</p> <p>Провести можно для ребят 1–2 классов, для другого класса, для родителей в рамках родительского собрания и т.д.</p> <p>Смотрим мультфильм «Мальчик и Земля» и обсуждаем.</p>	<p>Познавательная, проблемно-ценностное общение, социальное творчество.</p> <p>Взаимодействие – групповое.</p>	<p>Игра по станциям «Путешествие в природу».</p> <p>Просмотр мультфильма «Мальчик и Земля».</p>
7–8	<p><b>Встреча с человеком, которого можно назвать настоящим экологом</b></p> <p>На заключительное занятие в рамках данного трека приглашается гость, добившийся успехов в сфере изучения экологии, сохранения природы, животного и растительного мира.</p> <p>Гость рассказывает ребятам о том, в чём заключается деятельность эколога для сохранения окружающей среды.</p> <p><i>*Работа с символом трека – рюкзачком Эколога. Анализ: в рюкзачок Эколога вкладываем свои впечатления о встрече.</i></p>	<p>Познавательная, проблемно-ценностное общение.</p> <p>Взаимодействие – парное.</p>	<p>Встречи с интересными людьми.</p> <p>Динамические паузы.</p>
9	<p><b>«Шагая в будущее, помни о планете»</b></p> <p>Работа с рюкзачком Эколога: достаём из рюкзачка всё содержимое, которое собрали, участвуя в треке, смотрим фото/ видео, как проходил трек; рисунки – обсуждаем, как прошёл трек, создаём опорную схему по треку и размещаем в</p>	<p>Познавательная, проблемно-ценностное общение.</p> <p>Взаимодействие – групповое.</p>	<p>Подведение итогов.</p> <p>Просмотр мультфильма «Мальчик и Земля».</p>

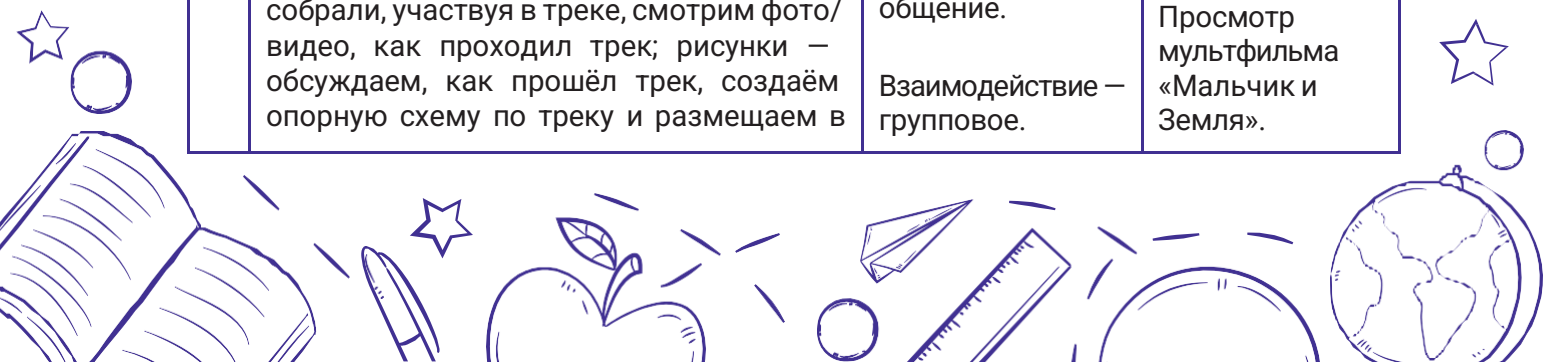

№ п/п	Тема, содержание темы	Виды деятельности	Формы организации занятий
	орлятском классном уголке. Смотрим мультфильм «Мальчик и Земля». Делаются выводы о роли эколога в сохранении природы. Поощрения и награждения.		



### Трек «Орлёнок-Хранитель исторической памяти» – 9 занятий

Ценности трека: семья, Родина

Символ трека – альбом «Мы – Хранители»

Данный трек является логическим завершением годового цикла Программы. Цель трека «Орлёнок-Хранитель исторической памяти» – воспитание чувства любви и уважения к своей семье, малой Родине, России. В основе занятий трека – совместная ценностно-ориентированная деятельность по осмыслению и формированию личностного отношения к семье, Родине, к своему окружению и к себе лично. Дети открывают для себя значимость сохранения традиций, истории и культуры своего родного края через понимание фразы «Я и моё дело важны для Родины».

№ п/п	Тема, содержание темы	Виды деятельности	Формы организации занятий
1	<p><b>«Орлёнок – хранитель исторической памяти»</b></p> <p>Введение в тему, мотивация, целеполагание. Понятие «хранитель исторической памяти»: лексическая работа: узнаём значение нового словосочетания. Учимся работать в группах: обдумывают идею. КТД «Альбом памяти».</p> <p>Задание перед треком: принести фото исторического или обычного события семьи, узнав о нём всю информацию. Выбирают одного, кто подведёт итоги для класса: «Никита нам рассказал, как они ходили в поход... Света – о том, что дедушка научил её кататься на велосипеде...». Педагог фиксирует опорную схему на карточках: Никита – ходили в поход, Света – кататься на велосипеде и др. Обобщаем всё сказанное и подводим итоги, что это важно помнить и знать.</p>	<p>Познавательная, игровая, проблемно-ценностное общение.</p> <p>Взаимодействие – групповое.</p>	<p>Лексическая работа.</p> <p>КТД «Альбом памяти».</p>



№ п/п	Тема, содержание темы	Виды деятельности	Формы организации занятий
	<p><i>*Работа с символом трека – альбомом «Мы – Хранители». Карточки с опорным текстом вкладываются в альбом (с ними можно поработать на уроках, дополнив их). Обсудить с детьми: где лучше всего смогут сохраниться ваши имена, память о различных событиях? где вы храните добрые воспоминания о событиях своей семьи?</i></p> <p><i>Подведение итогов: продолжи фразу «Я хочу сохранить ...».</i></p>		
2	<p><b>«Хранитель семейных ценностей»</b></p> <p>Обсуждаем: я – семья – Россия – традиции и важность их сохранения.</p> <p>– Какие традиции есть в России? Истинная традиция – которая прошла через наше сердце (шестивие Бессмертного полка, Масленица, Новый год и пр.).</p> <p>Определяем, какой должна быть настоящая традиция:</p> <ul style="list-style-type: none"> <li>– общенародной;</li> <li>– доброй;</li> <li>– значимой для всех.</li> </ul> <p>Учимся работать в парах: обсуждаем, какие настоящие традиции есть в России и регионе, делаем художественный коллаж из заготовок/вырезок «Традиции России». Обсуждаем, какие из этих традиций важны для самих ребят и почему?</p> <p><i>*Работа с символом трека – альбомом «Мы – Хранители»: коллажи вкладываем в альбом.</i></p>	<p>Познавательная, игровая, проблемно-ценностное общение, художественное творчество.</p> <p>Взаимодействие – парное.</p>	<p>Беседа.</p> <p>Коллаж «Традиции России».</p>
3	<p><b>«Я храню традиции семьи, а значит, и традиции страны»</b></p> <p>В игровой форме подчёркиваем важность сохранения семейных традиций – через игру «Традиции моей семьи»: дети делятся друг с другом обычаями, ставшими ценными в их семьях. Обсуждается роль страны, в которой живут дети: Россия – тоже дом, россияне – одна семья. На этом параллелизме строится следующая интерактивная форма – создание коллажа «Традиции России» в микрогруппах.</p> <p>Занятие завершается просмотром выпуска «Место в истории» из</p>	<p>Познавательная, игровая проблемно-ценностное общение, художественное творчество.</p> <p>Взаимодействие – парное, групповое.</p>	<p>Игра «Традиции моей семьи».</p> <p>Создание коллажа «Традиции России».</p> <p>Просмотр мультсериала «Смешарики».</p>

№ п/п	Тема, содержание темы	Виды деятельности	Формы организации занятий
	мультсериала «Смешарики», где поднимается важность, значимость каждого человека в жизни целой страны.		
4	<p align="center"><b>«Кодекс Орлёнка-Хранителя исторической памяти»</b></p> <p>Второклассниками подчёркивается важность сохранения исторических событий, культурных достояний страны и её народа. Делается вывод о существовании норм и правил бережного отношения и хранения объектов исторической и культурной памяти. Ребятам предлагается создать кодекс Орлёнка-Хранителя исторической памяти. Сначала ребята знакомятся с основными требованиями кодекса, затем в микрогруппах пробуют создать свои положения этого кодекса. Составляем кодекс «Орлёнка-Хранителя исторической памяти» (важно возвращаться к этому кодексу, обсуждать, как его выполняем, дополнять его).</p> <p><i>*Работа с символом трека – альбомом «Мы – Хранители»: подведение итогов – оформляем в альбом кодекс Орлёнка-Хранителя исторической памяти.</i></p>	<p>Познавательная, игровая, художественное и социальное творчество.</p> <p>Взаимодействие – групповое, фронтальное.</p>	Создание кодекса хранителя исторической памяти.
5	<p align="center"><b>«Знать, чтобы хранить»</b></p> <p>Познавательная игра-квест «Ключи истории» (возможно проведение в музее города, в библиотеке, в общественном центре) с элементами поисковой деятельности – дети примеряют на себя роль хранителей и решают интеллектуально-творческие задачи из области истории и культуры родного края и России.</p> <p><i>*Работа с символом трека – альбомом «Мы – Хранители»: дополняем альбом своими впечатлениями и желательными фотографиями.</i></p>	<p>Познавательная, игровая, проблемно-ценностное общение, художественное и социальное творчество.</p> <p>Взаимодействие – парное, групповое.</p>	<p>Самостоятельная работа по составлению вопросов для одноклассников.</p> <p>Игра-квест «Ключи истории».</p>
6	<p align="center"><b>«Историческое чаепитие»</b></p> <p>Поднимается разговор о самобытности России – за разговорами о государственных символах страны, за просмотром видеороликов о красоте России, о неофициальных символах страны.</p>	<p>Познавательная, проблемно-ценностное общение.</p> <p>Взаимодействие – групповое.</p>	<p>Беседа.</p> <p>Просмотр видеороликов.</p>



№ п/п	Тема, содержание темы	Виды деятельности	Формы организации занятий
	Необычность занятия характеризуется обсуждением вышеназванных вопросов за чаепитием – такая форма позволяет создать дружелюбную атмосферу.		
7–8	<p align="center"><b>«Расскажи мне о России»</b></p> <p>Диалог на равных с человеком, который добился успехов, отвечающих смысловому наполнению трека «Орлёнок-Хранитель исторической памяти».</p>	<p>Познавательная, проблемно-ценностное общение.</p> <p>Взаимодействие – групповое.</p>	<p>Встречи с интересными людьми.</p> <p>Динамические паузы.</p>
9	<p align="center"><b>«Я – хранитель, мы – хранители»</b></p> <p>Смотрят фото/видео, как проходил трек. Перелистывают альбом, анализируют результат, размещают в орлятском классном уголке.</p> <p>Работа в парах: из доступных источников (книга, учебник, Интернет, личные знания) придумать исторический вопрос и задать его ребятам.</p> <p>Смысловой акцент осуществляется за счёт обращения к интернет-квесту. Детям необходимо в интерактивной форме ответить на вопросы о красоте и истории России.</p>	<p>Познавательная, игровая, проблемно-ценностное общение.</p> <p>Взаимодействие – парное, групповое.</p>	<p>Подведение итогов.</p> <p>Работа с символом трека – альбомом «Мы – Хранители».</p> <p>Интернет-квест.</p>

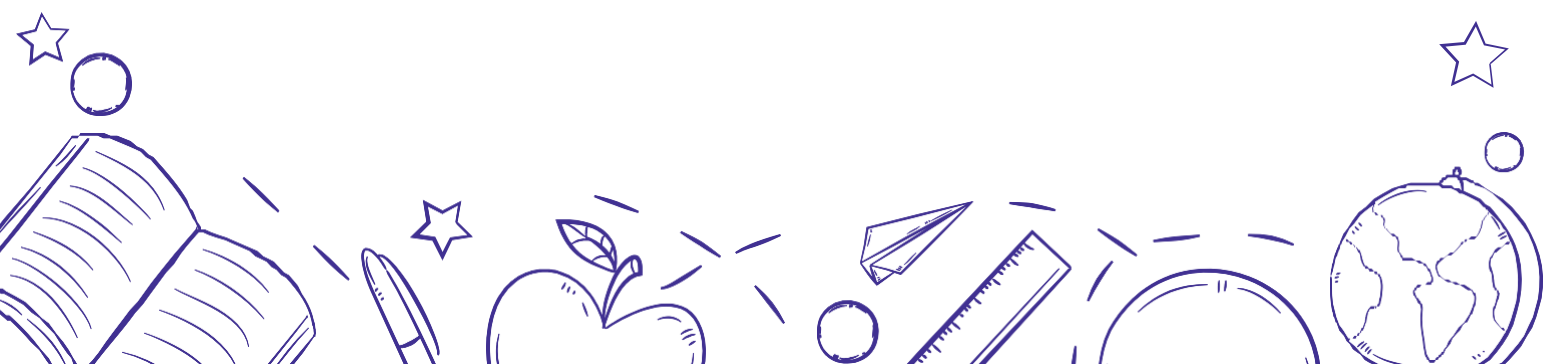

## 4. Целевой блок и предполагаемые результаты освоения курса внеурочной деятельности

В основу курса внеурочной деятельности положен системно-деятельностный подход, позволяющий за период освоения ребёнком образовательных треков (траекторий социально-коммуникативного развития) осуществить качественный переход от «социальной активности» к «социальной позиции» и «гражданской идентичности». Важно, что в названии программы заключён сущностный нравственный идеал – «Орлёнок России».

Структура построения курса предлагает богатые возможности для проявления творческой энергии каждого ребёнка, для развития его инициативы, для формирования активной позиции юных граждан страны. В структуре заложено понимание особенностей психологического развития младшего школьника и условия для формирования самостоятельной личности будущего подростка. Учтено соотношение построения учебных четвертей и распределение нагрузки в них. Цикличность курса, где даётся возможность вернуться к ранее пройденным трекам, позволяет ребёнку, опираясь на полученный опыт, проанализировать свои действия, сделать вывод и попробовать применить этот опыт в своей жизни.

Курс внеурочной деятельности представляет комплекс из 5 занятий в 1 классе и из 9 занятий для обучающихся 2, 3, 4 классов по 7 трекам Программы. Изменение позиции ребёнка в реализации содержания, логика каждого трека выстроены на основе коллективной творческой деятельности И.П. Иванова и с учётом возрастных особенностей младших школьников в зависимости от класса. Предлагаемая последовательность треков – результат анализа реализации Программы классами начальной школы в 2021/2022 учебном году, а также аналитических сессий Консультативного совета Программы (*временный совещательный орган, создан в феврале 2022 г. в ВДЦ «Орлёнок» на базе отдела обеспечения реализации программы «Орлята России», прекратил свою деятельность в сентябре 2022 г.*).

Учебно-методический комплекс программы «Орлята России» обеспечивает содержание воспитательной деятельности с младшими школьниками по направлениям воспитательной работы в соответствии с возрастом участников.

Результатом Программы является сформированность у ребёнка младшего школьного возраста социально ценностных знаний, отношений и опыта позитивного преобразования социального мира на основе российских базовых национальных ценностей.

**Цель программы «Орлята России»** – развитие у обучающихся младшего школьного возраста социально-ценностных знаний, отношений и опыта позитивного преобразования ближайшего социального окружения на основе традиционных российских духовно-нравственных ценностей, воспитания культуры общения, воспитания любви к Родине.

### **Задачи:**

1. Воспитывать любовь и уважение к своей семье, своему народу, малой Родине, общности граждан нашей страны, России.



2. Воспитывать уважение к духовно-нравственной культуре своей семьи, своего народа, семейным ценностям с учётом национальной, религиозной принадлежности.

3. Формировать лидерские качества и умение работать в команде.

4. Развивать творческие способности и эстетический вкус.

5. Воспитывать ценностное отношение к здоровому образу жизни, прививать интерес к физической культуре.

6. Воспитывать уважение к труду, людям труда. Формировать значимость и потребность в безвозмездной деятельности ради других людей.

7. Содействовать воспитанию экологической культуры и ответственного отношения к окружающему миру.

8. Формировать ценностное отношение к знаниям через интеллектуальную, поисковую и исследовательскую деятельность.

### **Предполагаемые результаты:**

Целевые ориентиры результатов участия и освоения младшими школьниками содержания учебно-методического комплекса программы «Орлята России» определены в соответствии с ФГОС основными направлениями воспитания, зафиксированными в Примерной рабочей программе воспитания, и основываются на российских базовых национальных ценностях.

По итогам участия в программе «Орлята России» в течение учебного года младший школьник:

- понимает важность социально значимых ценностей Программы (понимает сопричастность к истории родного края, своей Родины — России, Российского государства; осознаёт принадлежность к своему народу и общности граждан России; понимает значение государственных символов; уважает духовно-нравственную культуру своей семьи, народа; понимает ценность человеческой жизни, ценность родного языка, русского языка; сознаёт и принимает свою половую принадлежность, соответствующие ей психофизические и поведенческие особенности с учётом возраста; ориентирован на физическое развитие с учётом возможностей здоровья, занятия физкультурой и спортом; понимает важность труда в жизни человека, семьи, общества; понимает ценность природы, зависимость жизни людей от природы, влияние людей на природу, окружающую среду);
- применяет в жизни позитивный опыт, полученный в результате участия в различных видах внеурочной деятельности (принимает участие в жизни класса, общеобразовательной организации — в доступной по возрасту социально значимой деятельности; умеет оценивать поступки с позиции их соответствия нравственным нормам, осознаёт ответственность за свои поступки; проявляет стремление к самовыражению в разных видах художественной деятельности, искусстве; владеет основными навыками личной и общественной гигиены, безопасного поведения в быту, природе, обществе; проявляет интерес к разным профессиям; участвует в различных видах доступного по возрасту труда, трудовой деятельности; проявляет любовь и бережное отношение к природе, неприятие действий, приносящих вред природе, особенно живым существам; имеет первоначальные навыки наблюдения, систематизации и осмысления опыта в естественно-научной и гуманитарной областях знаний);
- демонстрирует социально значимую активность в социуме (демонстрирует уважение к государственной символике России, своего региона, местам почитания героев и защитников Отечества); первоначальные навыки общения с людьми разных народов, вероисповеданий; во взаимодействии с окружающими доброжелателен, проявляет сопереживание, готовность

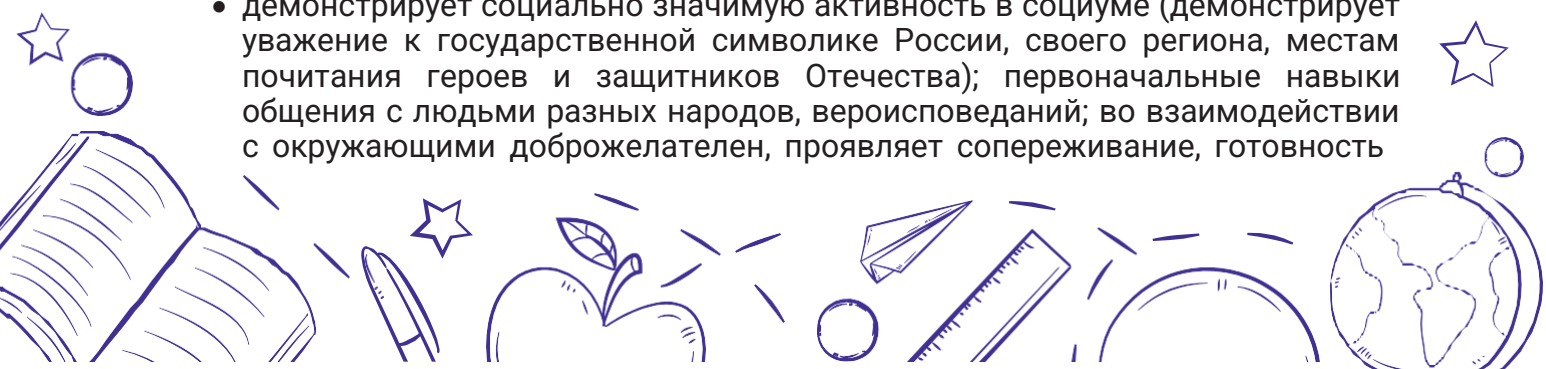

оказывать помощь, выражает неприятие поведения, причиняющего физический и моральный вред другим людям, уважает старших; бережно относится к физическому здоровью, соблюдает основные правила здорового и безопасного для себя и других людей образа жизни, в том числе в информационной среде, проявляет интерес к чтению; проявляет уважение к труду, людям труда, демонстрирует бережное отношение к результатам труда; придерживается в своей деятельности экологических норм; выражает познавательные интересы, активность, любознательность и самостоятельность в познании, демонстрирует в деятельности и повседневном общении интерес и уважение к научным знаниям, науке).

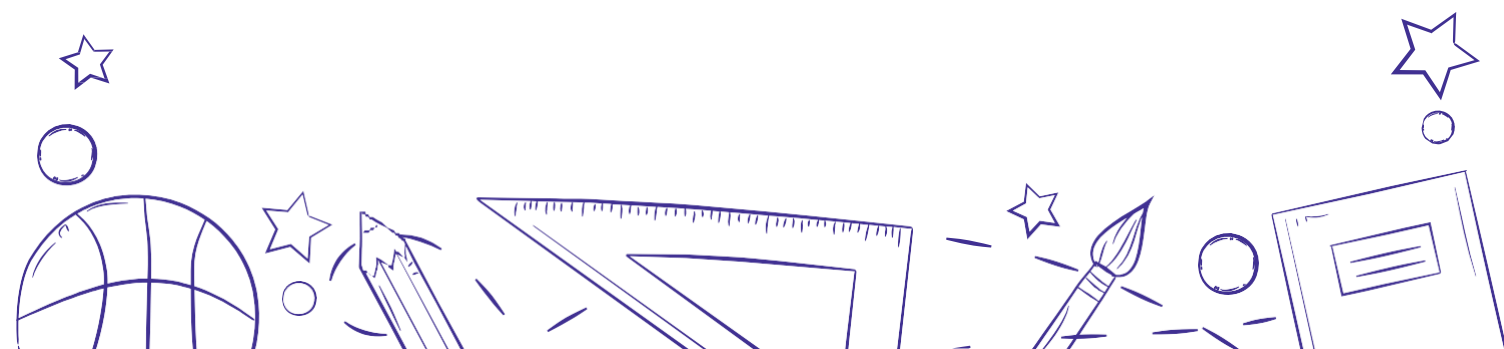

## 5. Календарно-тематическое планирование программы 2 класса

Срок проведения	Тема	Количество часов
<b>Старт Программы</b>		
сентябрь	Вводный Орлятский урок	1
<b>«Орлёнок-Лидер»</b>		
сентябрь	«Лидер – это...»	1
сентябрь	«Я могу быть лидером»	1
октябрь	«Как стать лидером?»	1
октябрь	«С командой действовать готов!»	1
октябрь	«В команде рождается лидер»	1
октябрь	«КЛАССный выходной»	1
октябрь	«Встреча с тем, кто умеет вести за собой»	2
октябрь	«Мы дружный класс!»	1
<b>«Орлёнок-Эрудит»</b>		
октябрь	«Кто такой эрудит?»	1
октябрь	«Я эрудит, а это значит...»	1
ноябрь	«Развиваемся, играя!»	1
ноябрь	«ВоображариУМ»	1
ноябрь	«Могу быть изобретателем»	1
ноябрь	КТД «Что такое? Кто такой?»	1
ноябрь	«Встреча с интересным эрудитом»	2
ноябрь	«На старте новых открытий»	1
<b>«Орлёнок-Мастер»</b>		
ноябрь	«Мастер – это...»	1
ноябрь	«Мастерами славится Россия»	1
декабрь	«От идеи к делу»	1
декабрь	«Город мастеров»	1
декабрь	«В гости к мастерам»	1
декабрь	КТД «Классный театр»	1
декабрь	«Мастер – это звучит гордо!»	2
декабрь	«Путь в мастерство»	1
<b>Подведение промежуточных итогов</b>		
декабрь	Игра по итогам 3 треков: «Орлёнок-Лидер» «Орлёнок-Эрудит» «Орлёнок-Мастер»	2
<b>«Орлёнок-Доброволец»</b>		
январь	«От слова к делу»	1
январь	«Спешить на помощь безвозмездно!»	1
январь	КТД «Создай хорошее настроение»	1

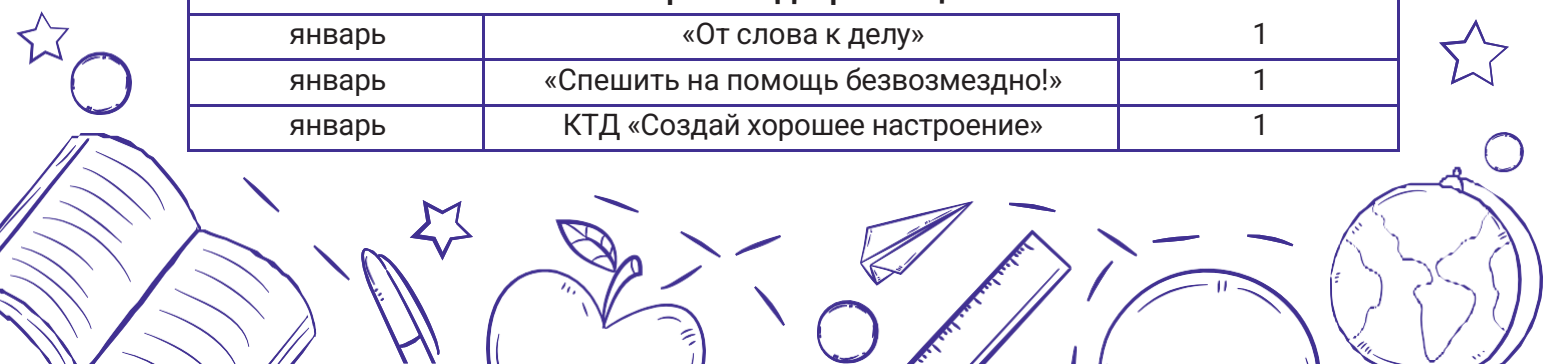

Срок проведения	Тема	Количество часов
январь	«С заботой о старших»	1
январь	КТД «Коробка храбрости»	1
январь	КТД «Братья наши меньшие»	1
январь	«Добровольцем будь всегда!»	2
январь	«Портрет добровольца»	1
<b>«Орлёнок-Спортсмен»</b>		
февраль	«Утро начинай с зарядки – будешь ты всегда в порядке!»	1
февраль	«Должен быть режим у дня»	1
февраль	«О спорт, ты – мир!»	1
февраль	«Сто затей для всех друзей»	1
февраль	«Готовимся к спортивным состязаниям»	1
февраль	Спортивная игра «У рекордов наши имена»	1
февраль	«Быстрее! Выше! Сильнее!»	2
февраль	«Азбука здоровья»	1
<b>«Орлёнок-Эколог»</b>		
март	«ЭКОЛОГИЯ»	1
март	«Каким должен быть настоящий эколог?»	1
март	«Мой след на планете»	1
март	«Что должен знать и уметь эколог?»	1
март	«Восхищаемся красивым миром»	1
март	«Экология на практике»	1
март	Встреча с человеком, которого можно назвать настоящим экологом	2
март	«Шагая в будущее, помни о планете»	1
<b>«Орлёнок-Хранитель исторической памяти»</b>		
апрель	«Орлёнок – Хранитель исторической памяти»	1
апрель	«Хранитель семейных ценностей»	1
апрель	«Я храню традиции семьи, а значит, и традиции страны»	1
апрель	Кодекс «Орлёнка-Хранителя исторической памяти»	1
апрель	«Знать, чтобы хранить»	1
апрель	«Историческое чаепитие»	1
апрель	«Расскажи мне о России»	2
апрель	«Я – хранитель, мы – хранители»	1
<b>Подведение итогов</b>		
май	Подведение итогов участия в Программе в текущем учебном году	2
<b>ИТОГО:</b>		<b>68</b>



## 6. Методическое и материальное обеспечение Программы

Программа «Орлята России» – интересно или обычно? Совместное с ребёнком творчество – сложно или профессионально-радостно? Четыре года (или чуть больше 1460 дней) – много это или мало? Ведь каждый из этих дней должен стать для младшего школьника той единственной и неповторимой ступенькой к большому миру новых достижений и свершений, должен наполниться открытиями и интересными событиями. Пусть это будут дела небольшие и не грандиозной масштабности, но они должны помочь ребёнку лучше понять историю своей Родины и её культурное наследие, раскрыть для себя значение главных ценностей человечества – дружбы и доброты, значимости заботы и труда на благо Отчизны.

Ученик начальной школы через активное участие в Программе должен осознать, что наша Родина – это большая многонациональная семья, в которой единство народов России не только забота государства, но и его личное большое и значимое дело. Необходимо научить ребёнка гордиться своей Родиной через любовь к семье, к малой Родине и России в целом.

Младшие школьники через систему дел, идущую по восходящей от простых к делам более сложным, от индивидуальной работы – к работе в творческих группах, должны научиться выдвигать идею и реализовывать её в общественно значимой деятельности. Главным педагогическим подходом для каждого учителя в этом направлении должны стать значимость реализации каждой детской инициативы, проявление ребёнком самостоятельности и самодеятельности.

Система дел и логика треков вырабатывает в ребятах способность не только выступать в роли лидера или исполнителя, но и учит по-новому относиться к себе, к своим друзьям, к своей роли в детском коллективе.

### **Предложения по оборудованию и оформлению рекреации/холла/уголка программы «Орлята России» для начальной школы:**

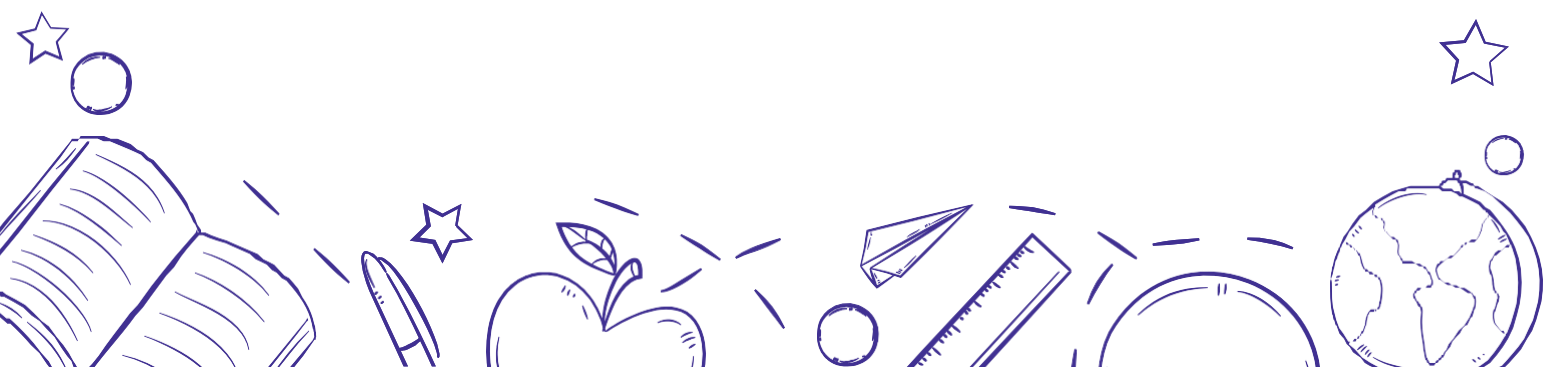
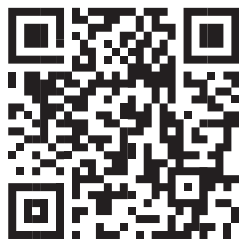

## 6.1. Памятка по организации коллективного творческого дела

### ПАМЯТКА

ПО ОРГАНИЗАЦИИ КОЛЛЕКТИВНО-ТВОРЧЕСКОГО ДЕЛА.  
В ПОМОЩЬ УЧИТЕЛЮ НАЧАЛЬНЫХ КЛАССОВ



ИВАНОВ  
ИГОРЬ ПЕТРОВИЧ  
1923-1992

Педагогика общей заботы, педагогика социального творчества, коммунарская педагогика – все эти определения относятся к одному явлению в отечественной педагогике, которая была разработана и внедрена в середине 60-х годов XX века Игорем Петровичем Ивановым, доктором педагогических наук Российской Академии образования, и его сподвижниками.

Каждое дело - с пользой, иначе - зачем?  
Каждое дело - людям, иначе - зачем?  
Каждое дело - творчески, иначе - зачем?



**КТД - это общественно важное дело.** Первейшее его назначение – забота об улучшении жизни своего коллектива и окружающей жизни, в которой педагоги выступают как старшие товарищи ребят, действующие вместе с ними и впереди; сплав практических и организаторских действий на общую радость и пользу.

**КТД - творческое,** потому что, планируя и осуществляя задуманное, оценивая сделанное и извлекая уроки на будущее, все воспитанники вместе с педагогами и во главе с ними ведут поиск лучших путей, способов, средств решения жизненно важных практических задач.

**КТД - коллективное,** потому что планируется, готовится, совершается и обсуждается воспитанниками и педагогами.

#### Основные задачи КТД:

- формирование и развитие коллектива;
- развитие личности каждого ребенка, его способностей, индивидуальности;
- развитие творчества, как коллективного, так и индивидуального;
- обучение правилам и формам совместной работы;
- реализация коммуникативных потребностей детей.

#### Условия успешного решения воспитательных педагогических задач:

- общая забота;
- уважение личности;
- разностороннее развитие ребенка;
- единый коллектив;
- творчество, а не шаблон.

#### 6 этапов коллективно-творческого дела (КТД):

- 1-й этап - мотивация ребят на дело, выработка идей;
- 2-й этап - планирование деятельности и распределение творческих поручений;
- 3-й этап - работа микрогрупп по подготовке поручений;
- 4-й этап - реализация дела;
- 5-й этап - анализ дела и работы микрогрупп;
- 6-й этап - работа на последствие.

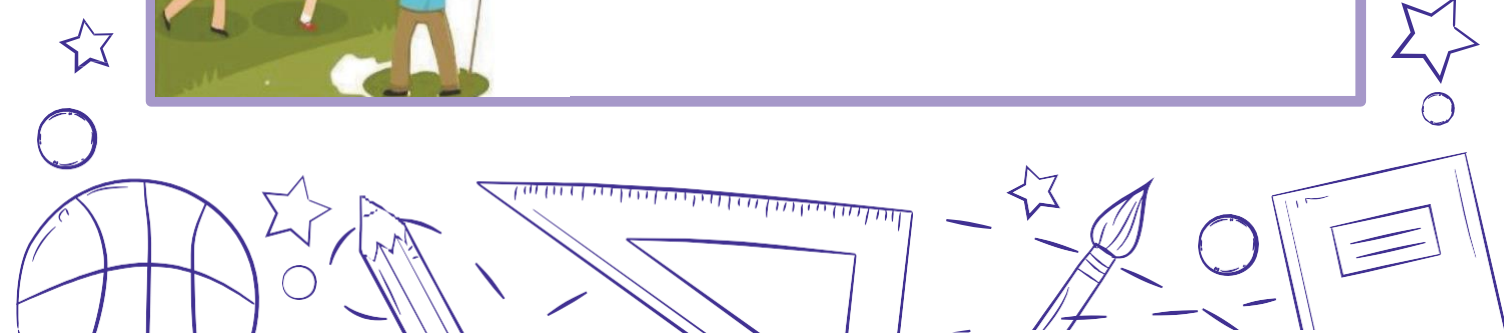

## 6.2. Методика ЧТП – чередования творческих поручений

Среди множества технологий работы с детским коллективом можно выделить методику «Чередование творческих поручений» (или коротко – ЧТП).

Чередование творческих поручений (ЧТП) – это набор поручений, адресованных воспитанникам детского объединения (класс, отряд, группа, спортивная команда, художественный коллектив и пр.) и составленных согласно его задачам и цели. ЧТП представляет собой соединение нескольких постоянных поручений – трудовых, познавательных, спортивных, организаторских, которые выполняются по очереди каждой микрогруппой для общего коллектива. Эта система позволяет всесторонне раскрыть способности ребёнка в процессе выполнения им широкого диапазона поручений. При этом на уровнях как отдельного ребёнка, так и коллектива (микрогруппы, класса) происходит развитие самостоятельности и навыков самоуправления.

**Творческое поручение** – это отдельная задача, выполнение которой позволяет решить текущую потребность микрогруппы и дать обучающимся определённые знания, отработать навыки, обучиться умениям.

Благодаря работе в рамках системы «Чередования творческих поручений» можно решить сразу две задачи:

- удовлетворение психовозрастных потребностей детей (проявление самостоятельности; проявление интереса к окружающему миру; формирование самосознания, интеллекта; проявление социальной активности; поддержка товарищеских отношений; желание объединяться в группы; развитие лидерских навыков и др.);
- достижение актуальных задач объединения детского коллектива.

Строить педагогический процесс важно так, чтобы педагог выступал как скрытый инициатор деятельности, в то время как у детей складывается впечатление, что инициаторами деятельности являются они сами.

Что даёт система ЧТП воспитанникам?

- пробу своих сил в разнообразной деятельности;
- развитие широкого кругозора, проявление себя в ранее неизвестной деятельности;
- умение краткосрочно и долгосрочно планировать свою деятельность;
- самоорганизацию и самоуправление коллектива.

### Методические рекомендации по использованию системы чередования творческих поручений:

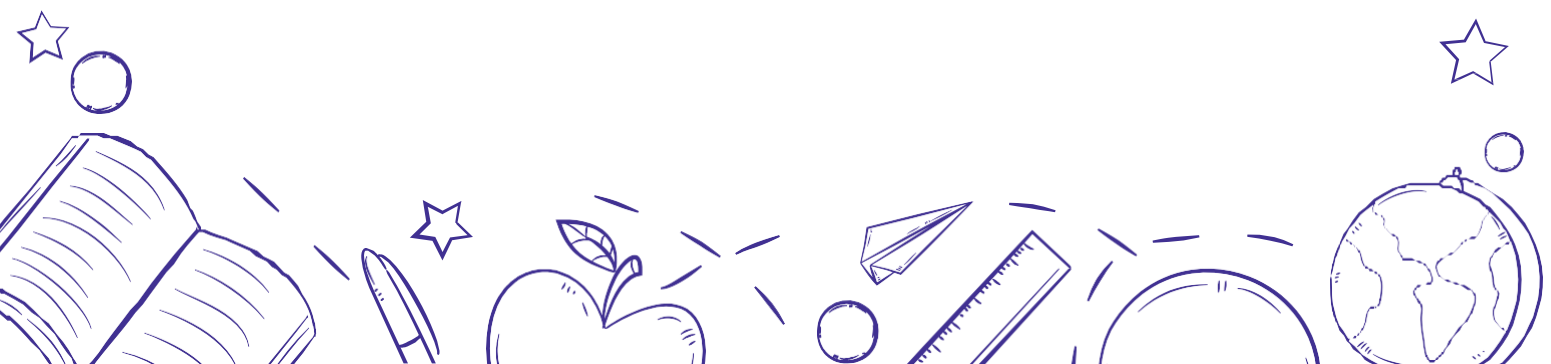

### 6.3. Вводные Орлятские уроки в программе развития социальной активности обучающихся начальных классов «Орлята России»

#### 6.3.1. Вводный Орлятский урок для детей 2 классов первого года участия в Программе

**Особенности проведения:** через игровую форму происходит погружение обучающихся начальных классов в содержание программы развития социальной активности учащихся начальных классов «Орлята России» (далее – Программа). Материал подаётся крупными блоками с использованием опорных сигналов, позволяющих формировать у детей целостное представление о Программе и её треках. Погружение должно быть эмоциональным, создающим атмосферу праздника и единства коллектива детей.

В ходе Орлятского урока дети под руководством педагога создают орлятский уголок, в котором найдут отражение символика программы «Орлята России», треки программы символы класса (название, девиз, эмблема); цель участия класса в Программе.

Орлятский уголок – это стенд, который позволяет увидеть развитие коллектива детей через фиксацию результатов прохождения каждого трека Программы («Как мы изменились?», «Какими мы стали?», «Кто нам в этом помог?»).

В конце учебного года на основе орлятского уголка педагог с классом подводит итоги участия в Программе.

**Цель:** актуализация знаний у учеников начальной школы о программе «Орлята России» и дополнение орлятского уголка.

**Задачи:**

**Личностные:** содействовать активному участию детей в данном занятии и развитию заинтересованности Программой;

**Метапредметные:**

- **познавательные:** содействовать актуализации знаний обучающихся о треках Программы, формированию навыка анализировать информацию, устанавливать причинно-следственные связи;
- **коммуникативные:** способствовать вовлечению детей в коллективную деятельность и применению способов взаимодействия детского коллектива и навыков работы в микрогруппах;
- **регулятивные:** определить способы и приёмы для эмоционального конструктивного общения во внеурочной деятельности; развивать настойчивость, целеустремлённость, творческую активность детей.

**Предметные:** формировать умение применять полученные знания из различных областей для решения практических задач.

**Форма организации детей:** фронтальная, групповая.

**Место проведения:** учебный кабинет класса.

**Оборудование и наглядные пособия:** символика программы «Орлята России», фильм о программе «Орлята России», видеопроектор, экран, компьютер, заготовки орлятского уголка, конверты с карточками названий треков, цветные маркеры, гуашь, губка, папка с электронными материалами для занятия.

**Этапы подготовки вводного занятия:**

1. Организационная встреча со старшеклассниками-наставниками:

- познакомить наставников со сценарием вводного занятия;
- определить роль и место участия наставников в проведении вводного занятия, выучить танец под песню «Орлята России».

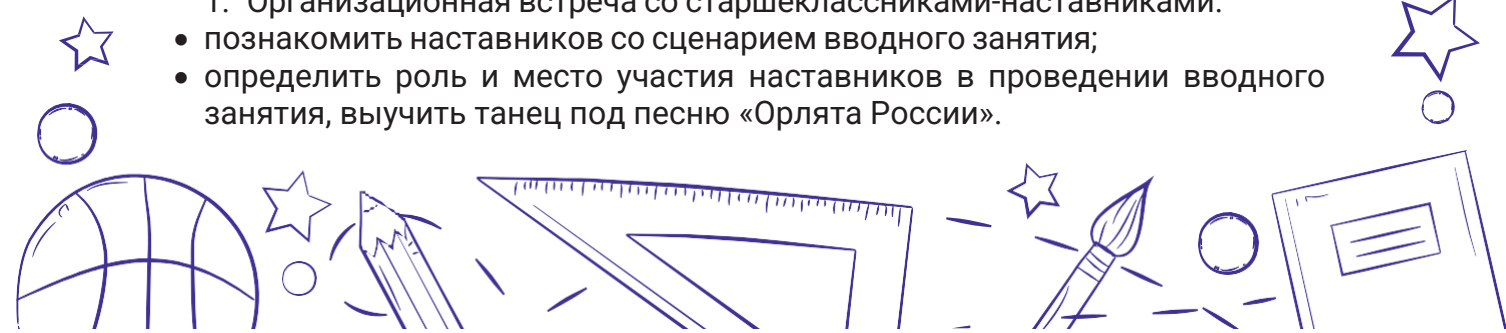

2. Подготовка материалов для создания вместе с детьми орлятского уголка:

- эмблема программы «Орлята России»;
- названия треков;
- элементы орлятского уголка для его заполнения во время вводного занятия;
- конверты с карточками названий треков.



№ п/п	Этапы вводного занятия и его задачи	Деятельность педагога	Деятельность обучающихся
1.	<p>Этап организационно-мотивационный</p> <p><b>Задачи этапа:</b></p> <ul style="list-style-type: none"> <li>– создание психологического комфорта;</li> <li>– способствование формированию коммуникативных умений.</li> </ul>	<ul style="list-style-type: none"> <li>– организует положительный психологический настрой в классе (<i>Приложение 1</i>);</li> <li>– организует знакомство со старшеклассниками-наставниками (на выбор: творческое выступление, игра, динамическая пауза, танец, инсценировка и т.д.);</li> <li>– организует просмотр фильма о программе «Орлята России»;</li> <li>– представляет орлятский уголок, в котором фиксирует логотип программы «Орлята России», объясняя его значение в Программе.</li> </ul>	<p>Активно участвуют в предложенной деятельности.</p> <p>Знакомятся со старшеклассниками-наставниками.</p> <p>Смотрят видеоролик.</p> <p>Знакомятся с орлятским уголком, изучают его наполнение.</p>
<p><b>Результаты этапа:</b></p> <ul style="list-style-type: none"> <li>– эмоционально положительный отклик от детей;</li> <li>– знакомство со старшеклассниками-наставниками Программы;</li> <li>– проявление интереса детей к программе «Орлята России».</li> </ul>			
2.	<p>Этап целеполагания</p> <p><b>Задачи этапа:</b></p> <ul style="list-style-type: none"> <li>– содействие активной включенности класса в участие в Программе;</li> <li>– постановка</li> </ul>	<ul style="list-style-type: none"> <li>– организует совместную деятельность учащихся по постановке коллективной цели через обсуждение и анализ просмотренного фильма (<i>Приложение 2</i>);</li> <li>– осуществляет фиксацию результатов обсуждения на орлятском уголке;</li> </ul>	<p>Начинают обсуждать, высказывают идеи, приходят к формулировке коллективной цели класса.</p>

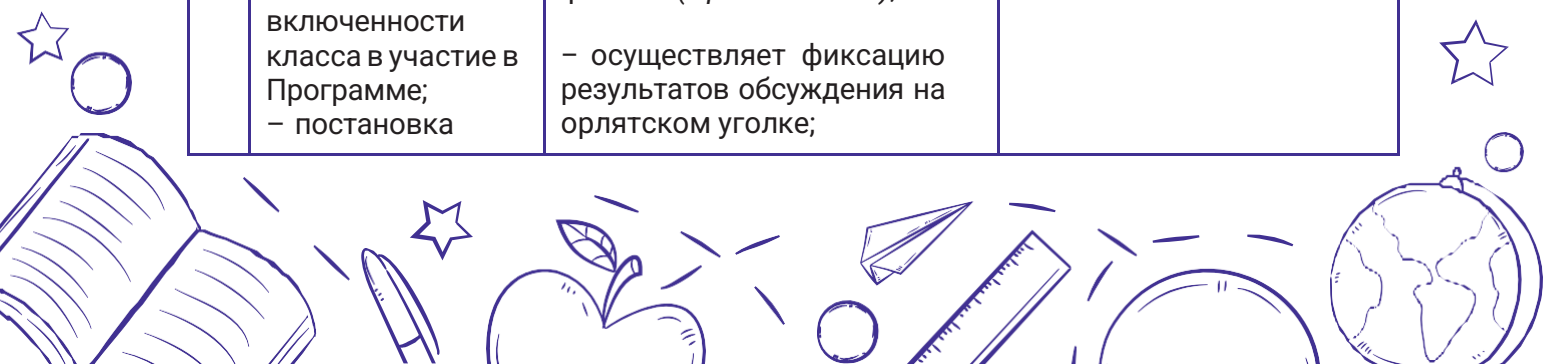

№ п/п	Этапы вводного занятия и его задачи	Деятельность педагога	Деятельность обучающихся
	<p>коллективной цели;</p> <p>– актуализация знаний о треках Программы.</p>	<p>– организует групповую деятельность по знакомству с треками Программы, где педагог просит каждую группу совместно со старшеклассником-наставником составить слово из карточек, вложенных в конверт, и по окончании времени представить получившиеся слова и их значения (<i>Приложение 3</i>);</p> <p>– осуществляет фиксацию треков и их характеристик, обозначенных детьми в ходе групповой деятельности, в орлятском уголке.</p>	<p>Делятся на 7 микрогрупп (по количеству треков). Работают в группах:</p> <ol style="list-style-type: none"> <li>1. Достают карточки с буквами – названием трека из конверта.</li> <li>2. Составляют слово.</li> <li>3. Обсуждают в группе его значение.</li> <li>4. Представляют слово и его значение.</li> </ol>
<p><b>Результаты этапа:</b></p> <ul style="list-style-type: none"> <li>– самоанализ деятельности обучающихся в контексте прошлогоднего участия в Программе;</li> <li>– постановка цели класса на текущий учебный год;</li> <li>– фиксация ответов детей в поле «Мы станем» в орлятском уголке.</li> </ul>			
3.	<p>Этап организации совместной деятельности</p> <p><b>Задача этапа:</b> формирование чувства команды.</p>	<p>– организует фронтальную работу по созданию эмблемы класса (что можно на ней изобразить?)</p> <p>– можно нарисовать или описать словами; педагог схематично рисует эмблему;</p> <p>– организует обсуждение о названии, девизе;</p> <p>– осуществляет фиксацию эмблемы в орлятском уголке, пишет название и девиз.</p>	<p>Высказывают идеи, коллективное решение о принятии эмблемы класса, названия и девиза.</p>
<p><b>Результат этапа:</b> появление эмблемы класса в орлятском уголке, названия и девиза.</p>			
4.	<p>Этап рефлексии, обсуждения результатов</p> <p><b>Задача этапа:</b> подведение итогов, соизмерение поставленных задач.</p>	<p>– организует обмен мнениями: готовы ли мы стать Орлятами России?</p> <p>– проводит приём «Ладощка» (педагог предлагает каждому ребёнку раскрасить свою ладощку гуашью и оставить её отпечаток рядом с эмблемой в «орлятском</p>	<p>Высказывают своё мнение.</p> <p>Раскрашивают ладощки, оставляют отпечаток.</p>

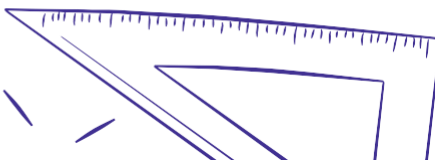

№ п/п	Этапы вводного занятия и его задачи	Деятельность педагога	Деятельность обучающихся
		<p>уголке». Отпечатки ладошек можно использовать в конце учебного года в качестве сравнения);</p> <p>– осуществляет процесс фиксации «Ладошек» в Орлятском уголке вокруг эмблемы класса.</p>	
<b>Результат этапа:</b> фиксация «Ладошек» в орлятском уголке вокруг эмблемы класса.			
5.	<p>Эмоциональное завершение занятия</p> <p><b>Задача этапа:</b> позитивное завершение дела.</p>	<p>– организует совместно с ребятами из Движения Первых танец под песню «Орлята России»;</p> <p>– организует процесс фотографирования класса.</p>	<p>Исполняют танец.</p> <p>Фотографирование.</p>
<b>Результат этапа:</b> общее фото класса размещается в орлятском уголке.			

### 6.3.2. Вводный Орлятский урок для детей 2 классов второго года участия в Программе

**Особенности проведения:** Орлятский урок для детей второго года участия в программе развития социальной активности учащихся начальных классов «Орлята России» реализуется с использования методики коллективной творческой деятельности, автором которой является И.П. Иванов. Кроме того, в данном уроке основополагающее место также занимает игровая форма деятельности обучающихся, что объясняется направленностью на младший школьный возраст. Материал подаётся крупными блоками с использованием опорных сигналов, актуализирующих у учащихся целостное представление о Программе и её треках.

В ходе Орлятского урока дети под руководством педагога воспроизводят уже имеющиеся знания о Программе через просмотр предлагаемого видеоролика или слайд-шоу, а также через последующее обсуждение важнейших аспектов прошлогоднего опыта участия в Программе с обращением внимания на то, как реализовались треки в конкретном детском коллективе. Коллективное творческое дело, как и игровая деятельность обучающихся, на этом Орлятском уроке строится вокруг так называемого «Билета в программу «Орлята России»: выполняя творческие поручения, обучающиеся открывают «Билет» – благодаря чему у класса, помимо названия и девиза, появляется элемент визитной карточки – традиции, которые найдут своё отражение в уже известном Орлятском уголке.

Завершающей точкой вводного урока станет совместное написание «Письма в Будущее», адресованное своему же классу на момент завершения

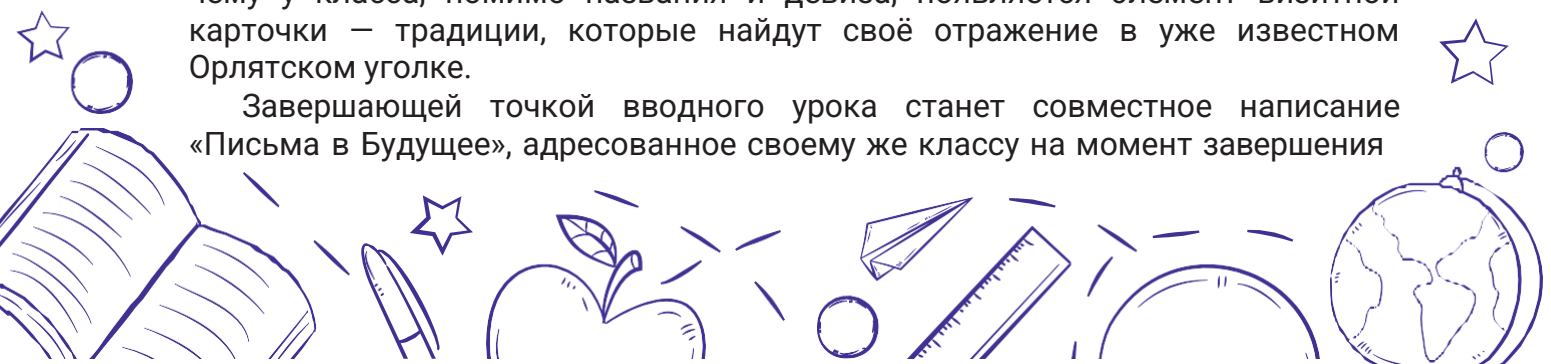

прохождения Программы. Данное «Письмо» содержит основные выдержки и итоги по всему занятию: актуализацию прошлогоднего опыта участия в Программе, постановку цели и задачи текущего учебного года, позиционирование уникальности класса как участника программы «Орлята России».

Вводный урок должен быть эмоциональным, создающим атмосферу праздника и единства коллектива детей. Для поддержания такой атмосферы предлагается введение традиции исполнять орлятские песни на занятиях в рамках Программы, а Орлятский урок станет стартовой точкой для реализации этой инициативы.

**Цель:** укрепление мотивации детей на продолжение участия продолжать участие в Программе «Орлята России».

**Задачи:**

**Личностные:** способствовать формированию у обучающихся субъектной роли участника программы «Орлята России» и индивидуальных мотивов для продолжения участия в Программе.

**Метапредметные:**

- **познавательные:** формировать умения анализировать информацию, устанавливать причинно-следственные связи;
- **коммуникативные:** формировать навыки сотрудничества как со взрослыми, так и со сверстниками, а также положительное отношение к коллективной деятельности, умение определять общую цель и пути её достижения;
- **регулятивные:** формировать умения эмоционального конструктивного общения во внеурочной деятельности; формировать настойчивость, целеустремлённость, творческую активность.

**Предметные:** формировать умение применять полученные знания из различных областей для выполнения конкретных практических задач.

**Форма организации детей:** фронтальная, групповая.

**Место проведения:** учебный кабинет класса.

**Оборудование и наглядные пособия:** видеоролик или слайд-шоу из фотографий своего класса об опыте прошлогоднего участия в Программе/ видеоролик об опыте участия в Программе из банка предоставляемых материалов, презентация к Орлятскому уроку, компьютер, видеопроектор, экран, пример орлятского уголка, карточки с названиями треков, материалы для оформления «Письма в Будущее», школьная доска/флипчарт, канцелярские принадлежности (бумага А4 – 12 листов, цветные карандаши, фломастеры, обыкновенные карандаши, ластик), бумажный конверт, фото- и видеокамера, сборник орлятских песен, папка с электронными материалами для занятия.



**Этапы подготовки вводного занятия:**

1. Для просмотра видеоролика/слайд-шоу об опыте прошлогоднего участия в Программе:



- подготовить видеоряд/слайд-шоу из видеофайлов /фотографий, сделанных в ходе прохождения Программы, если есть свой банк материалов;
- скачать видео из банка предоставляемых материалов по ссылке – если нет своих материалов с прошлого года;
- подготовить по одной фотографии класса – по количеству треков, сделанные при реализации программы в прошлом году.

2. Подготовка материалов для создания вместе с детьми визитки класса – описания традиций класса:

- подготовить листы и «шляпу»/коробочку для жеребьёвки (подробнее в Приложении 3);
- подготовить канцелярские принадлежности (альбомные листы А4, цветные карандаши, фломастеры, ручки, обычные карандаши и ластик).

3. Подготовка материалов для «Письма в будущее»:

- распечатать бланк «Письма» (Приложение 4);
- приготовить бумажный конверт.

№ п/п	Этапы вводного занятия и его задачи	Деятельность педагога	Деятельность обучающихся
1.	<p>Этап организационно-мотивационный</p> <p><b>Задачи этапа:</b></p> <ul style="list-style-type: none"> <li>– создание психологического комфорта;</li> <li>– актуализация опыта участия в Программе;</li> <li>– способствование развития коммуникативных умений.</li> </ul>	<ul style="list-style-type: none"> <li>– организует положительный психологический настрой в классе;</li> <li>– организует просмотр видеоролика/слайд-шоу, где показан прошлогодний опыт участия класса в Программе; в случае отсутствия такового – из общего банка видео;</li> <li>– организует обсуждение самых ярких моментов Программы, напоминает о треках по фотографиям класса, сделанным во время прохождения того или иного трека год назад;</li> <li>– осуществляет фиксацию результатов обсуждения видеоролика, помещает названия треков на доску/ флипчарт (в идеале названия треков написаны на разноцветных листах).</li> </ul>	<p>Активно участвуют в предложенной деятельности.</p> <p>Смотрят видеоролик/ слайд-шоу.</p> <p>Делятся своими впечатлениями от прошлогоднего опыта участия в Программе.</p> <p>Называют треки.</p>
<p><b>Результаты этапа:</b></p> <ul style="list-style-type: none"> <li>– эмоционально положительный отклик от детей по прошлогоднему опыту участия в Программе;</li> <li>– актуализация знаний о программе «Орлята России» и о её треках.</li> </ul>			

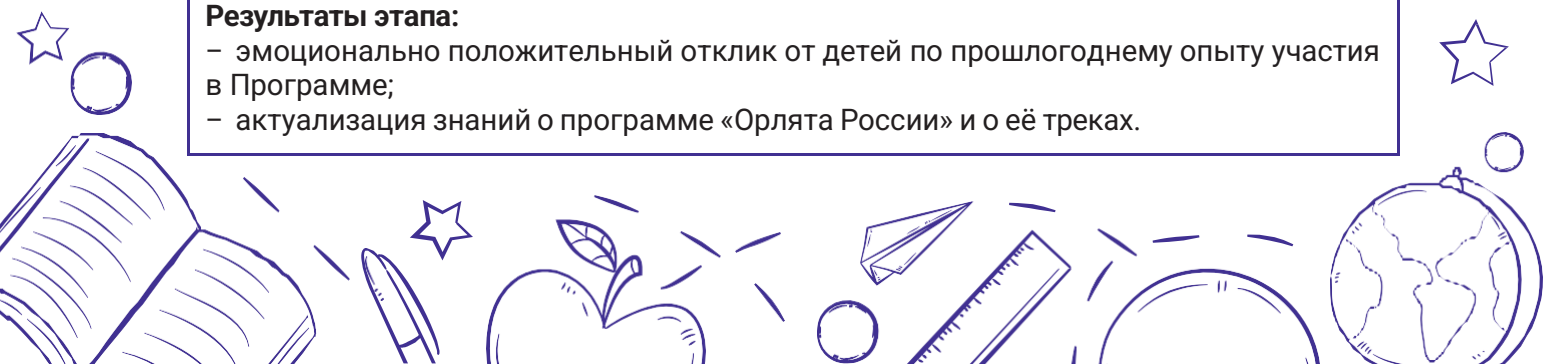

№ п/п	Этапы вводного занятия и его задачи	Деятельность педагога	Деятельность обучающихся
2.	<p>Этап целеполагания</p> <p><b>Задачи этапа:</b></p> <ul style="list-style-type: none"> <li>– содействие включённости коллектива класса в активное участие в Программе;</li> <li>– постановка коллективной цели.</li> </ul>	<ul style="list-style-type: none"> <li>– организует совместную деятельность учащихся по постановке коллективной цели через игровую модель «Билет в программу «Орлята России»;</li> <li>– фиксирует цель классного коллектива на Орлятском уголке.</li> </ul>	<p>Увлечённо участвуют в коллективной деятельности, дискуссии; приходят к формулировке коллективной цели класса.</p> <p>2–3 классы выбирают цель на текущий год;</p> <p>4 класс – (пример) постановка цели участия – стать победителями в отборочных играх и стать участниками федеральных смен в ВДЦ «Орлёнок» или ВДЦ «Океан»</p>
<p><b>Результаты этапа:</b></p> <ul style="list-style-type: none"> <li>– самоанализ деятельности обучающихся в контексте прошлогоднего участия в Программе;</li> <li>– постановка цели класса на текущий учебный год;</li> <li>– фиксация ответов детей в поле «Мы станем» в орлятском уголке.</li> </ul>			
3.	<p>Этап организации совместной деятельности</p> <p><b>Задача этапа:</b></p> <p>формирование чувства единения своего классного коллектива.</p>	<ul style="list-style-type: none"> <li>– организует обсуждение уже имеющихся названия и девиза класса;</li> <li>– напоминает детям 5 законов орлят:               <ol style="list-style-type: none"> <li>1. Орлята гордятся своей Родиной.</li> <li>2. Орлята дружно, вместе и сообща делают добрые дела.</li> <li>3. Орлята уважают старших и заботятся о младших.</li> <li>4. Орлята всегда стремятся учиться новому.</li> <li>5. Орлята держат слово.</li> </ol> </li> <li>– организует групповую работу детей по созданию визитки – традиций класса-участника программы «Орлята России». <i>По возможности предлагает детям придумать и легенду класса: например, легенду о наставниках.</i></li> <li>– организует выступление групп и последующее обсуждение проделанной работы в рамках задания «Визитка»;</li> </ul>	<p>Отвечают на вопросы, высказывают своё мнение.</p> <p>Озвучивают, обсуждают названные педагогом законы орлят. Запоминают их и принимают решение следовать им при участии в Программе.</p> <p>Работают в микрогруппах по созданию традиций, где каждая микрогруппа предлагает свои варианты традиций и сразу же креативно оформляет на листах.</p> <p>Представляют результаты своей коллективной деятельности.</p>

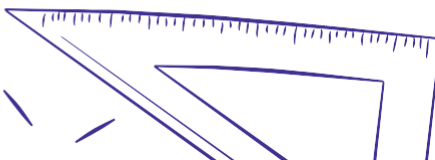

№ п/п	Этапы вводного занятия и его задачи	Деятельность педагога	Деятельность обучающихся
		– фиксация легенд, законов и традиций класса на орлятском уголке.	Участвуют в анализе выступлений.
<b>Результаты этапа:</b> <ul style="list-style-type: none"> <li>– актуализация названия и девиза класса-участника Программы;</li> <li>– формирование представления об уникальности класса;</li> <li>– принятие названия, девиза, законов и традиций класса в знак исключительности класса.</li> </ul>			
4.	Этап рефлексии, обсуждения результатов  <b>Задача этапа:</b> подведение итогов, соизмерение поставленных задач с видением конечного результата прохождения Программы.	Организует написание «Письма в Будущее» классным коллективом по примеру;  Организует знакомство с орлятской песней «Это мы, орлята!», называя её авторов (показатель доброго отношения), обеспечивает исполнение детьми песни.	Совместно пишут письмо себе в будущее.  Поют песню.
<b>Результаты этапа:</b> <ul style="list-style-type: none"> <li>– создание связи «Мы в начале Программы» – «Мы в конце Программы»;</li> <li>– создание чувства социальной значимости «Мы – Орлята»;</li> <li>– анализ установок и возможностей для реализации участия в Программе;</li> <li>– внедрение традиции исполнения орлятских песен на занятиях в рамках Программы.</li> </ul>			
5.	Этап эмоционального завершения занятия  <b>Задача этапа:</b> позитивное завершение дела.	– организует совместную с детьми видеосъёмку «Мы – Орлята России!» (называют класс, школу; говорят пожелания другим Орлятам России, участникам программы «Орлята России». В конце вместе кричат: «Мы – Орлята России!». Видео с хештегом #МыОрлятаРоссии выставляется в социальной сети ВКонтакте в группе школы;  – организует процесс фотографирования класса.	Снимают видеопривет.  Фотографирование.
<b>Результаты этапа:</b> <ul style="list-style-type: none"> <li>– общее фото класса размещается в орлятском уголке;</li> <li>– создание видеопривета «Мы – Орлята России» размещается в социальной сети ВКонтакте с хештегом #МыОрлятаРоссии (можно в группе школы).</li> </ul>			

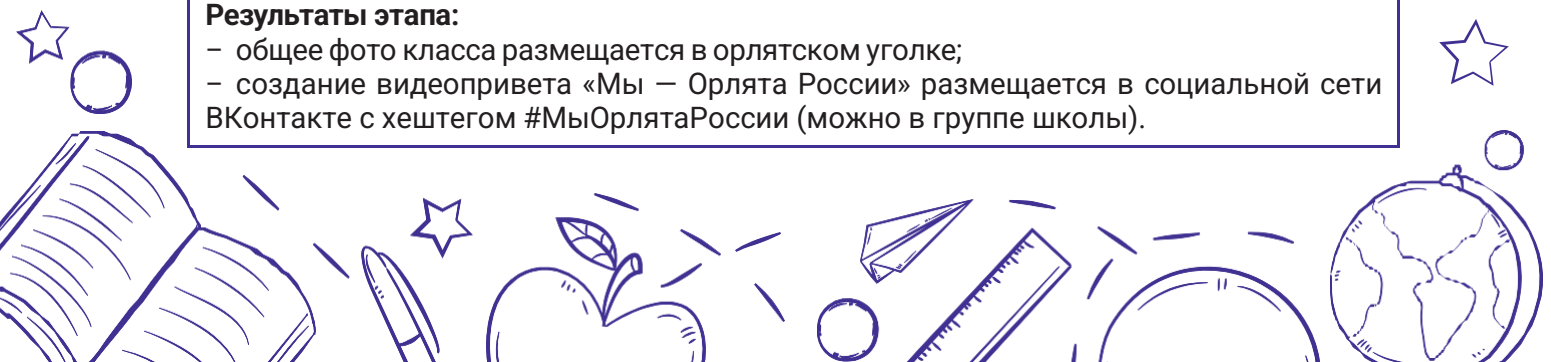

#### 6.4. Методические рекомендации к проведению официальной Церемонии посвящения обучающихся в Орлята России

**Авторы и разработчики:**

**Спирина Л.В.,**

заместитель директора ВДЦ «Орлёнок»  
по образовательной деятельности, управлению  
персоналом и связям с общественностью, к.пед.н.;

**Сайфутдинова**

**Л.Р.,** начальник управления  
образовательных программ ВДЦ  
«Орлёнок», к.пед.н.;

**Шевердина О.В.,**

начальник ООРП «Орлята России», к.пед.н.;

**Калищук**

**И.Ю.,** начальник управления информации и  
связей с общественностью ВДЦ «Орлёнок».

**Форма проведения Церемонии:** торжественная линейка.

**Место проведения Церемонии:** при хорошей погоде – школьная площадь, при плохих погодных условиях необходимо предусмотреть возможность проведения церемонии в актовом зале, холле, рекреации школы; залы домов культуры, других общественно значимых учреждений.

**Время проведения Церемонии:** рекомендуемая продолжительность: от 30 до 40 минут.

**Участники Церемонии:** обучающиеся начальных классов – участники программы «Орлята России», посвящаемые в Орлята России, старшеклассники-наставники, другие обучающиеся образовательной организации, актив школьного самоуправления и совета родителей, представители педагогического коллектива и администрации образовательной организации, председатель совета первичного отделения Общероссийского общественно-государственного движения детей и молодёжи «Движение первых», председатель совета регионального отделения Общероссийского общественно-государственного движения детей и молодёжи «Движение первых», региональные координаторы программы «Орлята России», приглашённые гости.

Администрация образовательной организации вправе определять состав участников Церемонии самостоятельно.

**Общие требования к подготовке и проведению Церемонии. Рекомендуются:**

1. До Церемонии с обучающимися проводится просветительское занятие о государственных символах и ритуалах Российской Федерации, о традициях и законах Орлят России, о ценностях и возможностях Общероссийского общественно-государственного движения детей и молодёжи «Движение первых», о важности и личной значимости для каждого обучающегося вступления в Орлята России.

2. Церемония проходит одновременно для всех классов начальной школы с 1 до 4 классов. Все участвующие в Церемонии дети приходят в парадной форме.

3. К проведению Церемонии в качестве активных участников привлекаются те классы, дети которых носят звание Орлят России. Они принимают в команду новых Орлят.

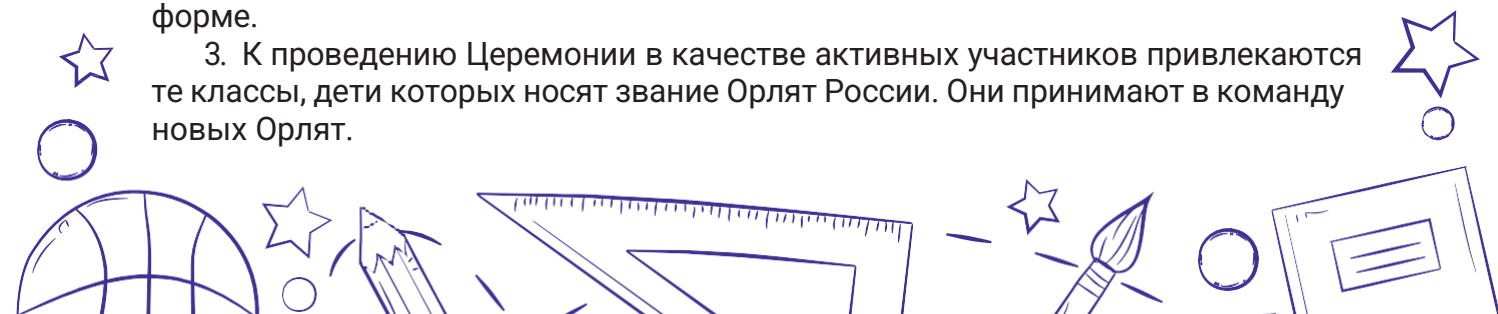

4. С каждым начальным классом в Церемонии участвуют старшеклассники-наставники. Они имеют право прикреплять значки и вручать удостоверения детям.

5. В ходе проведения Церемонии в обязательном порядке проходит вынос и поднятие/размещение Государственного флага Российской Федерации и исполнение Государственного гимна Российской Федерации. Флаг субъекта Российской Федерации, флаг муниципального образования или образовательной организации выносятся и поднимаются/ размещаются в сопровождении исполнения гимна субъекта Российской Федерации – в рекомендательном порядке.

При наличии флажтоков в месте проведения Церемонии флаги поднимаются. При отсутствии флажтоков знамёна устанавливаются в подставки. Для проведения Церемонии формируется знамённая группа (знаменосец и ассистенты). Количество ассистентов определяется условиями поднятия Государственного флага Российской Федерации и других флагов. В знамённую группу входят обучающиеся образовательной организации, имеющие учебные, спортивные, творческие и общественно значимые достижения.

Подробная информация: письмо Министерства просвещения Российской Федерации от 15.04.2022г. № СК-295/06 «Об использовании государственных символов Российской Федерации»; методические рекомендации «Об использовании государственных символов Российской Федерации при обучении и воспитании детей и молодёжи в образовательных организациях, а также организациях отдыха детей и молодёжи».

6. Предусмотреть в Церемонии слова о роли учителя в современной России. Должны прозвучать имена и фамилии выдающихся учителей вашей школы. Слова благодарности могут прозвучать как от обучающихся, в том числе старшеклассников-наставников, так и от родителей.

7. Пригласить к участию в Церемонии почётных гостей – выдающихся личностей региона, муниципалитета. В своем напутственном слове почётные гости должны обратить внимание на связь поколений и на то, что Орлята России являются наследниками истории и традиций России, созидателями новых достижений своей страны.

8. После проведения Церемонии предусмотреть возложение цветов к памятникам воинам, защитникам Отечества. Это возможно сделать как в день проведения Церемонии, так и на следующий день.

9. В завершение Церемонии с целью поддержания позитивного эмоционального настроения детей возможно предусмотреть проведение памятного действия, например, высадку деревьев, совместное посещение детского фильма, встречу с интересным человеком, совместный с родителями и старшеклассниками-наставниками выход на природу, посещение экскурсии и др.

Организаторы Церемонии вправе вносить дополнения в представленные материалы, исходя из особенностей и условий своей образовательной организации.

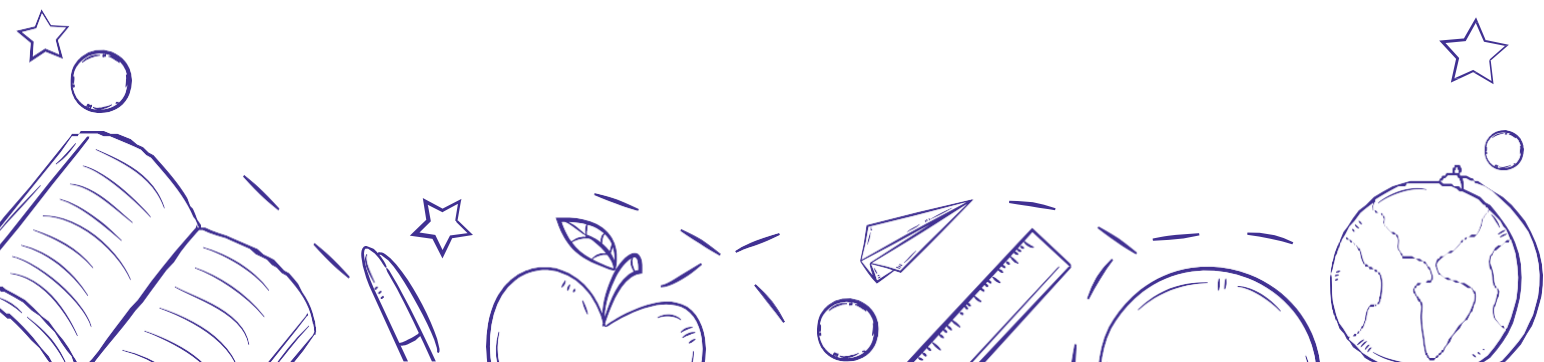

## Краткий ход официальной Церемонии посвящения в Орлята России

Этап/Часть	Деятельность участников/ведущих	Смысловая направленность текстов/действий/этапов	Примечания
<b>Подготовительный этап</b>	<ul style="list-style-type: none"> <li>– знакомство с символами и ритуалами поднятия Государственного флага Российской Федерации и исполнения Государственного гимна Российской Федерации;</li> <li>– знакомство с традициями и законами Орлят России;</li> <li>– знакомство с одной из традиций Орлят – традицией орлятского круга;</li> <li>– разучивание главной песни «Орлята России» (авторы – О. Юдахина, И. Жиганов).</li> </ul>	Ребята знакомятся с образом Орлят России; с законами и традициями, по которым живут и растут Орлята; с перспективами интересной и познавательной жизни в классной команде и в Движении Первых.	Итогом предварительной работы является готовность детей стать Орлёнком России и вступить в большую команду активных и неравнодушных ребят со всей России.
<b>Деятельностный этап</b>	Активное участие ребят в каждой тематической части Церемонии.	Эмоционально-ценностное погружение в программу «Орлята России».	Создание образа личности Орлёнка России как эталона для развития, поведения, отношений к миру и людям.
<b>1 часть Церемонии – сбор участников церемонии (10 минут)</b>	Участники собираются на площадке, занимают свои заранее определённые места. Звучат песни из альбома для Орлят России, детские песни, несущие позитивный смысл и настрой. Старшеклассники-наставники во время сбора демонстрируют	Создать праздничный эмоциональный настрой.	Это время возможно не включать в общую продолжительность Церемонии, так как дети активно двигаются, это не требует от них дополнительных интеллектуальных усилий. Гости и участники занимают



Этап/Часть	Деятельность участников/ведущих	Смысловая направленность текстов/действий/этапов	Примечания
	детям простые танцевальные движения, дети повторяют их.		исходные позиции.
<b>2 часть Церемонии – представление образа Орлят России</b> (до 5 минут)	<p>Ведущие Церемонии приветствуют участников, акцентируют их внимание на торжественности события и на том, что вместе с ними почётные гости, родители и активисты школьного самоуправления и Движения Первых.</p> <p>В качестве пролога Церемонии используется легенда об Орлятах как художественный приём создания образа Орлят России. Легенду рассказывают ведущие Церемонии.</p>	<p>Ключевая задача этой части Церемонии – представить всех участников, задать торжественную тональность предстоящего события – посвящения в Орлята России</p> <p>Используя содержание легенды, объяснить участникам, что Орлята – это содружество ребят, которые любят свою Родину, дорожат дружбой, заботятся о близких, это активные участники и организаторы добрых дел.</p>	Ведущими могут быть старшеклассники-наставники или кто-то из учителей вместе с подростками. Демонстрация активности старшеклассников-наставников важна как пример активной позиции для младших школьников.
<b>3 часть Церемонии – «Россия – великая и любимая Родина»</b> (до 15 минут)	<p>Дети становятся участниками ритуала поднятия Государственного флага Российской Федерации и исполняют Государственный гимн Российской Федерации. Слово почётным гостям Церемонии.</p> <p>В прологовой части ведущие используют стихотворения, в которых</p>	<p>Акцентируют внимание на торжественности события через контекст поднятия Государственного флага Российской Федерации и исполнения Государственного гимна Российской Федерации.</p> <p>Создание эмоционального фона, свидетельствующего</p>	<p>Гимн России все участники церемонии поют самостоятельно. Может использоваться короткий вариант.</p> <p>Для детей должна прозвучать краткая информация о почётном госте.</p> <p>В Год педагога и наставника в рамках</p>



Этап/Часть	Деятельность участников/ведущих	Смысловая направленность текстов/действий/этапов	Примечания
	<p>рассказывается о флаге России, значении каждого из цветов флага.</p> <p>Особым моментом являются напутственные слова почётных гостей (выдающихся личностей региона) и других значимых для детей взрослых (их собственного учителя, директора школы, представителей Движения Первых</p>	<p>об особенности и важности этой Церемонии для каждого участника.</p> <p>Почётные гости поздравляют участников Церемонии с торжественным моментом, выражая уверенность в лучших качествах детей, которые позволят ребятам стать активными и достойными гражданами своей страны – наследниками и созидателями России.</p>	<p>торжественной Церемонии должны прозвучать слова о роли учителя в современной России.</p>
<p><b>4 часть – процедура посвящения «Мы – Орлята России» (20 минут)</b></p>	<p>Ведущие с помощью загадок, ответы на которые участники озвучивают хором, раскрывают содержание треков программы «Орлята России» и создают у участников представление об образе будущей деятельности в «Орлятах России».</p> <p>Ведущие особое внимание уделяют законам Орлят России как образцам норм и правил отношений и поведения Орлят России. Ведущие читают законы громко, средним темпом, чтобы каждый участник смог понять</p>	<p>Игра с элементами танцевальных движений и разгадыванием загадок</p> <p>Эта часть Церемонии является кульминационной. Вручение значков и удостоверений закрепляет статус детей как Орлят России; создаёт эмоциональный настрой детей на активное участие в предлагаемых учителем событиях и самостоятельное создание и воплощение новых идей.</p>	<p>Данная игра – аналог динамической паузы на уроке, которая используется для переключения внимания и снятия у детей физического напряжения.</p> <p>Подготовительный этап подготовки к Церемонии позволяет будущим Орлятам быть готовыми к принятию законов Орлят России.</p> <p>Если в Церемонии участвуют сразу более 4 классов, то</p>

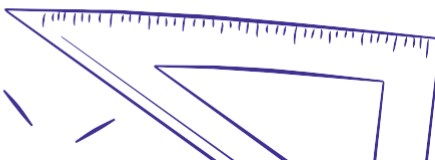

Этап/Часть	Деятельность участников/ведущих	Смысловая направленность текстов/действий/этапов	Примечания
	<p>смысл произнесённого текста ведущим Церемонии.</p> <p>Ведущие произносят речёвку о согласии будущих Орлят, и те, в свою очередь, хором отвечают, что готовы быть Орлятами России.</p> <p>Посвящение детей в Орлята России – вручение им значков «Орлята России» и удостоверений как символа принадлежности к содружеству Орлят России.</p> <p>Каждый класс встаёт в свой орлятский круг, где происходит вручение значков и удостоверений.</p>		<p>индивидуальные подарочные комплекты вручаются учителю, который позже в классе с привлечением почётных гостей или старшекласников-наставников лично каждому ребёнку прикрепляет значок и вручает удостоверение</p> <p>Или если в Церемонии участвуют от одного до четырёх классов, то значки и удостоверения детям возможно прикрепить и вручить сразу на Церемонии. Это делают также почётные гости, старшекласники-наставники и сами учителя – классные руководители.</p>
<p><b>5 часть – процедура посвящения «Мы – Орлята России» (20 минут)</b></p>	<p>Ведущие, почётные гости, родители поздравляют ребят с вступлением в дружную семью Орлят.</p> <p>Ведущие приглашают всех участников исполнить главную песню Орлят России и повторить</p>	<p>Совместное исполнение песни создает особую атмосферу единства и вдохновения.</p>	<p>На этапе подготовки к Церемонии дети с учителем разучивают песню.</p>

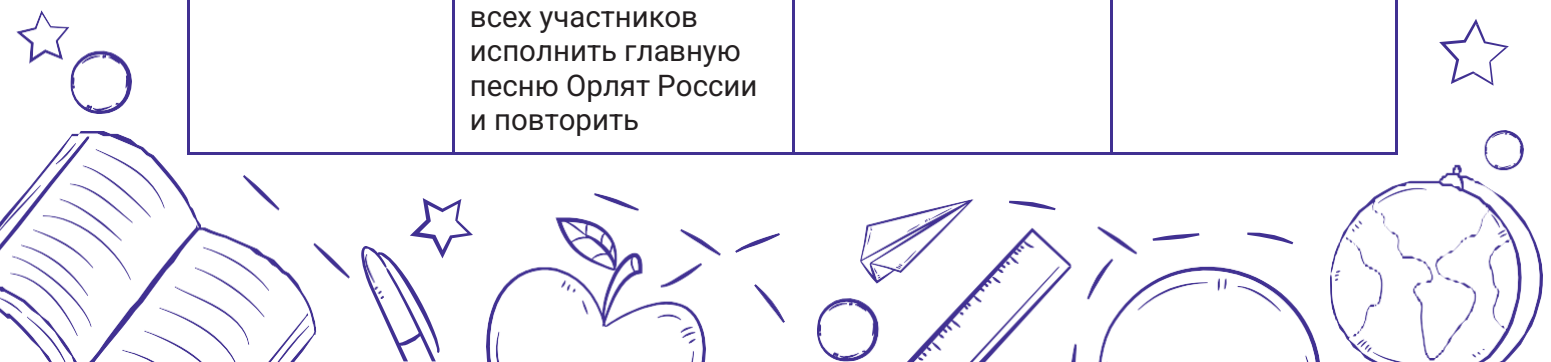

Этап/Часть	Деятельность участников/ведущих	Смысловая направленность текстов/действий/этапов	Примечания
	<p>те танцевальные движения, которые демонстрируют старшеклассники-наставники.</p> <p>По окончании исполнения песни происходит неформальное общение и поздравление друг друга с посвящением в Орлята России.</p>		

### Вариант сценария торжественной Церемонии посвящения обучающихся начальных классов в Орлята России

*До начала мероприятия звучат детские песни («Алые паруса» – автор слов и музыки неизвестен, «Совершите чудо» – слова М. Пляцковского, музыка Е. Птичкина, «Ты да я, да мы с тобой» – слова В. Потоцкого, музыка В. Иванова), которые настраивают участников на предстоящее событие.*

#### На экране высвечиваются логотипы организаций

Звучат фанфары (трек 1)

#### На экране заставка «Орлята России»

Выход ведущих (трек 2)

**Ведущий 1:** Добрый день, мальчишки и девчонки!

**Ведущий 2:** Добрый день, уважаемые педагоги и гости!

**Ведущий 1:** Сегодня для вас особенный день!

**Ведущий 2:** Вы – участники торжественной Церемонии посвящения в Орлята России.

**Ведущий 1:** И нашу Церемонию мы начнем с легенды об орлятах!

#### На экране заставка «Орлята России»

Звучит музыкальный фон (трек 3)

**Ведущий 1:** В далёкие-далёкие времена жили храбрые, отважные и любознательные дети – такие же, как вы. Они мечтали о большом путешествии, но путь преграждали бурные реки, скалистые горы и высокие деревья. Дети часто любовались орлами, которые летают высоко в небе, не боясь преград.

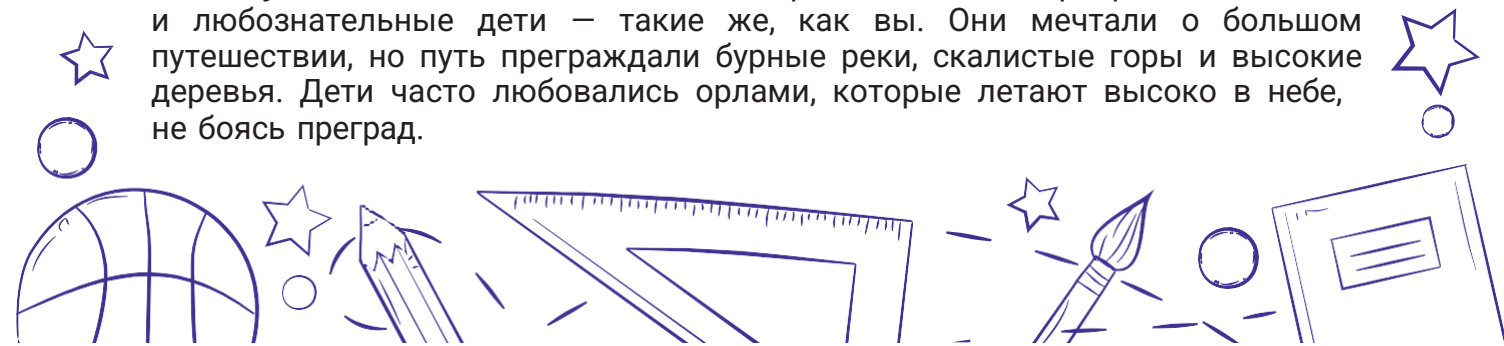

Однажды они обратились к мудрому орлу: «Научи нас летать так же высоко и свободно».

– «Не бойтесь трудностей, – ответил орёл. – Дерзайте, пробуйте и помогайте друг другу!»

Послушав орла, ребята отправились в путешествие. В этом непростом, но очень интересном приключении они познавали мир и самих себя через дела и поступки. Дети долго находились в пути, но, только вернувшись домой, сделали важное открытие: «Все преграды по плечу, если у тебя есть мечта и верные друзья рядом!»

С тех пор этих детей стали называть орлятами!

Орлёнок – это юный первооткрыватель. Он готов идти новыми дорогами, улучшать мир, совершать добрые дела.

#### Звучит музыкальный фон (трек 4)

**Ведущий 2:** Эта легенда о вас – будущих Орлятах России, готовых вместе со своим классом, учителем, наставниками и родителями быть активными, смелыми и первыми!

**Ведущий 1:** Орлята России – это крепкое и нерушимое содружество, как наша страна и российский народ! Орлята России учатся, растут и мечтают ВМЕСТЕ под флагом нашей Родины, который объединяет и вдохновляет нас на новые великие свершения!

#### **На экране футаж «Флаг Российской Федерации»**

#### Звучит музыкальный фон (трек 5)

#### **Ведущий 2:**

Три полосы флага – это неспроста:

Белая полоска – мир и чистота,

Синяя полоска – это цвет небес,

Куполов нарядных, радости, чудес,

Красная полоска – подвиги солдат,

Что свою Отчизну от врагов хранят.

Он страны великой самый главный знак –

Доблестный трёхцветный наш Российский флаг!

**Ведущий 1:** Внимание! Звучит Государственный гимн Российской Федерации.

#### **На экране видео «Поднятие Государственного флага»**

#### Звучит Государственный гимн Российской Федерации

#### (полная версия) (трек 6)

#### **На экране заставка «Орлята России»**

**Ведущий 2:** У «Орлят России» есть свои выдающиеся наставники, в их числе – известные учёные, писатели, спортсмены, деятели культуры и искусства, педагоги, учителя.

**Ведущий 1:** И сегодня вместе с нами

---



---



---



---



Звучит музыкальный фон (трек 7), выход официального лица  
*Речь-приветствие официального лица*

**Ведущий 1:** Спасибо, \_\_\_\_\_, мы просим Вас присоединиться к нашим гостям.

**На экране заставка «Орлята России»**

Звучит музыкальный фон (трек 8), почётный гость проходит в зал

**Ведущий 2:** «Орлята России» включаются в удивительную игру и путешествуют по 7 трекам.

**Ведущий 1:** Приглашаем вас разгадать загадки и назвать эти треки.

**На экране заставка «Орлята России»**

*Звучит музыка, выходят наставники, у которых в руках большие эмблемы треков.*

**ТАНЦЕВАЛЬНАЯ ИГРА**

звучит музыкальный фон (трек 9)

*Два наставника под музыку зачитывают текст и показывают движения, соответствующие каждому треку, а старшеклассники в такт музыке поднимают эмблему соответствующего трека. После каждого четверостишия все младшие школьники проговаривают название треков и повторяют движения.*

Кто за знанием бежит?

Я – Орлёнок ... (хором) **ЭРУДИТ!**

Я страны достойный житель!

Я – истории ... (хором) **ХРАНИТЕЛЬ!**

Починить, собрать, раскрасить

Это я – Орлёнок ... (хором) **МАСТЕР!**

Первым быть – пример мы видим!

Я во всем Орлёнок ... (хором) **ЛИДЕР!**

Спорт компьютеру взамен!

Я Орлёнок – Я ... (хором) **СПОРТСМЕН!**

Сердца жар теплее солнца

У Орлёнка – ... (хором) **ДОБРОВОЛЬЦА!**

Птиц защитник, рек и ёлок,

Я – Орлёнок, я – ... (хором) **ЭКОЛОГ!**

*Аплодисменты, наставники уходят с площадки*



**Ведущий 2:** Вы отлично справились с этой задачей! Значит, вам всё по плечу!

Звуковой сигнал

**Ведущий 1:** Орлята живут по особым законам.

**Ведущий 2:** Мы, Орлята, гордимся своей Родиной!

**Ведущий 1:** Мы, Орлята, дружно, вместе и сообща делаем добрые дела!

**Ведущий 2:** Мы, Орлята, уважаем старших, заботимся о младших!

**Ведущий 1:** Мы, Орлята, всегда стремимся учиться новому!

**Ведущий 2:** Мы, Орлята, держим слово!

**Ведущий 1:** Если законы ты принимаешь, С нами ты повторяешь:

**Вместе:** Я – Орлёнок, мы – Орлята! – 2 раза

Звуковой сигнал

**Ведущий 2:** Наступает торжественный момент.

**Ведущий 1:** Каждому из вас вручаются удостоверение и значок «Орлята России» как символ принадлежности к содружеству Орлят.

*Звучит торжественная музыка (трек 10),  
выходит наградная группа с удостоверениями и вымпелом со значками  
«Орлята России» и подходит к каждому классу.*

**Ведущий 1:** Сейчас мы предлагаем вам собраться всем классом в большой и дружный круг Орлят России как символ единства и олицетворения настоящей дружбы.

*Наставник держит вымпел со значками «Орлята России», учитель  
прикрепляет значки ученикам.  
После того как все значки прикреплены, учитель предлагает ребятам  
протянуть правую руку в центр круга и положить ладонь на ладонь.  
После этого произносится речёвка*

Сегодня – Орлята!  
А завтра – Орлы!  
Традициям Родины –  
Будем верны!

*По окончании речёвки разъединяют руки, делают «салют» и становятся в полукруг.*

**Ведущий 1:** Поздравляем вас с гордым званием «Орлята России»!

Аплодисменты, звучит музыка (трек 11)

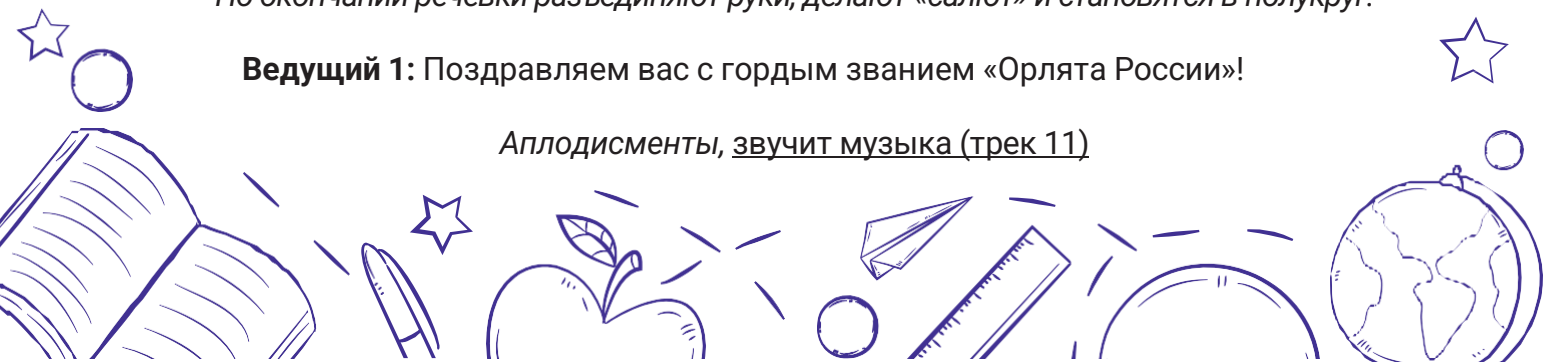

**Ведущий 2:** У орлят есть своя главная песня, которую знает и любит каждый. Для вас звучит песня «Орлята России».

*Выходят старшеклассники-наставники*

Звучит песня «Орлята России» (трек 12).

*(группа «Домисолька»), авторы – О. Юдахина, И. Жиганов.  
Участники церемонии повторяют движения за старшеклассниками-наставниками, взаимодействуя друг с другом*

**Ведущий 1:** Мы от всего сердца желаем вам встать на крыло и уверенно отправиться в добрый путь навстречу своим мечтам, добрым делам, великим свершениям! Вы можете поздравить друг друга, пожелав интересного пути и настоящей команды, пообещав обязательно помогать друг другу в любых делах.

**Ведущий 2:** Орлята – в добрый путь!

Звучит музыкальный фон (трек 13).  
*все покидают площадку*

### Вспомогательные материалы



1. Методическая видеоинструкция по организации Церемонии посвящения обучающихся начальных классов в Орлята России.
2. Музыкальное сопровождение сценария торжественной Церемонии посвящения обучающихся начальных классов в Орлята России.
3. Визуальное сопровождение сценария торжественной Церемонии посвящения обучающихся начальных классов в Орлята России.
4. Стихотворение о Государственном флаге Российской Федерации.
5. Собираем слово «ОРЛЯТА», отвечая на вопрос: какими мы будем?

Возможна работа по микрогруппам с помощью наставников. Равнение на героев, лучших представителей нашей страны:



о	отважные	Как защитники Отечества!
р	разносторонние	Как таланты России!
л	любопытные	Как ученые и исследователи!
я	яркие	Как наши спортсмены-победители!
т	трудолюбивые	Как герои труда!
а	активные	Как те, кто развивает и продвигает нашу страну вперед!

6. Для просмотра материалов:  
 видео о России: «Просторы России»;  
 фильм о России «Кто, если не мы?» от издательства «Просвещение»;  
 видео «История Российского флага»;  
 видео «Великие русские» от социального проекта #ЖИТЬ;

### **Примерная схема размещения участников Церемонии посвящения в Орлята России**

Уважаемые коллеги, построение на церемонию осуществляется с учётом конструктивных особенностей места проведения Церемонии. Учитывая разные организационно-технические условия школ и различные места проведения Церемонии посвящения в Орлята России, предлагаем вам примерную схему размещения участников церемонии и ещё несколько рекомендаций, которые нужно учесть при проведении церемонии:

Если Церемония проходит на школьном дворе, то при расстановке участников необходимо учесть их размещение относительно школьного флагштока. Он должен быть виден каждому участнику, проход для знамённой группы – свободен.

Если Церемония проходит на какой-либо памятной площади вашего населенного пункта, где имеются памятники/мемориалы/памятные знаки, то участники Церемонии выстраиваются относительно данной смысловой точки: памятники/обелиска не должны находиться сзади или сбоку участников церемонии.

Ближе к ведущим должны находиться классы, дети в которых, возможно, ранее уже прошли Церемонию посвящения. На них возлагается почётное право принять в дружную семью Орлят новых ребят.

Родители обучающихся начальных классов размещаются позади классов, где учатся их дети.

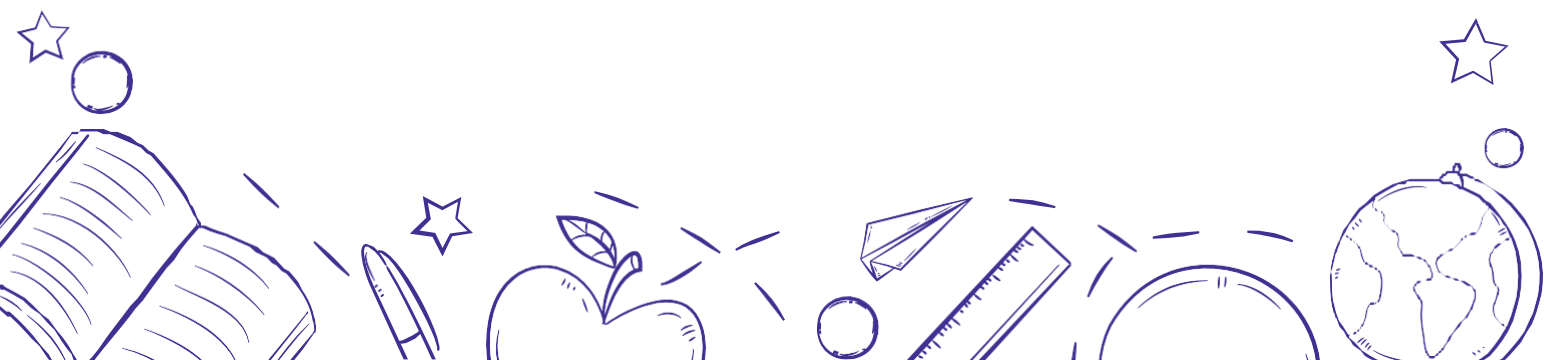



Почётные гости  
Ветераны  
Представители родительских  
комитетов

Ведущие

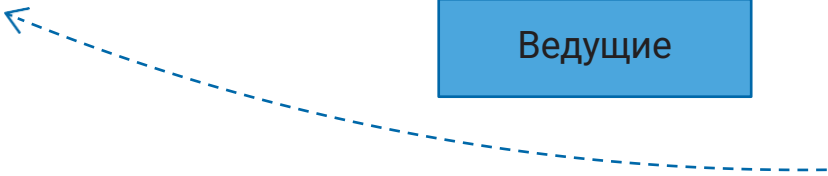

Родители

Классы, которые уже  
прошли Церемонию  
посвящения

Классы детей,  
которых принимают  
в Орлята

Классы детей,  
которых  
принимают  
в Орлята

Классы детей,  
которых  
принимают  
в Орлята

Родители

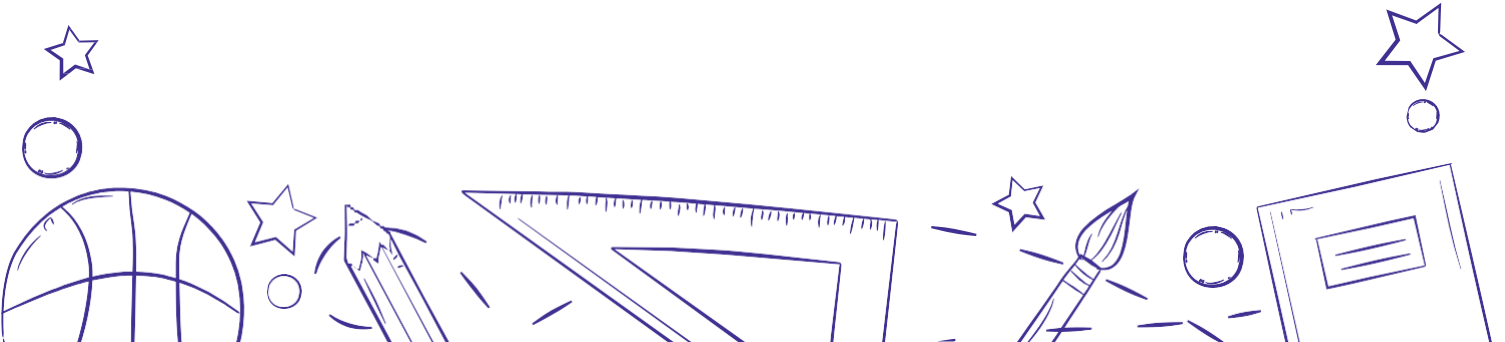

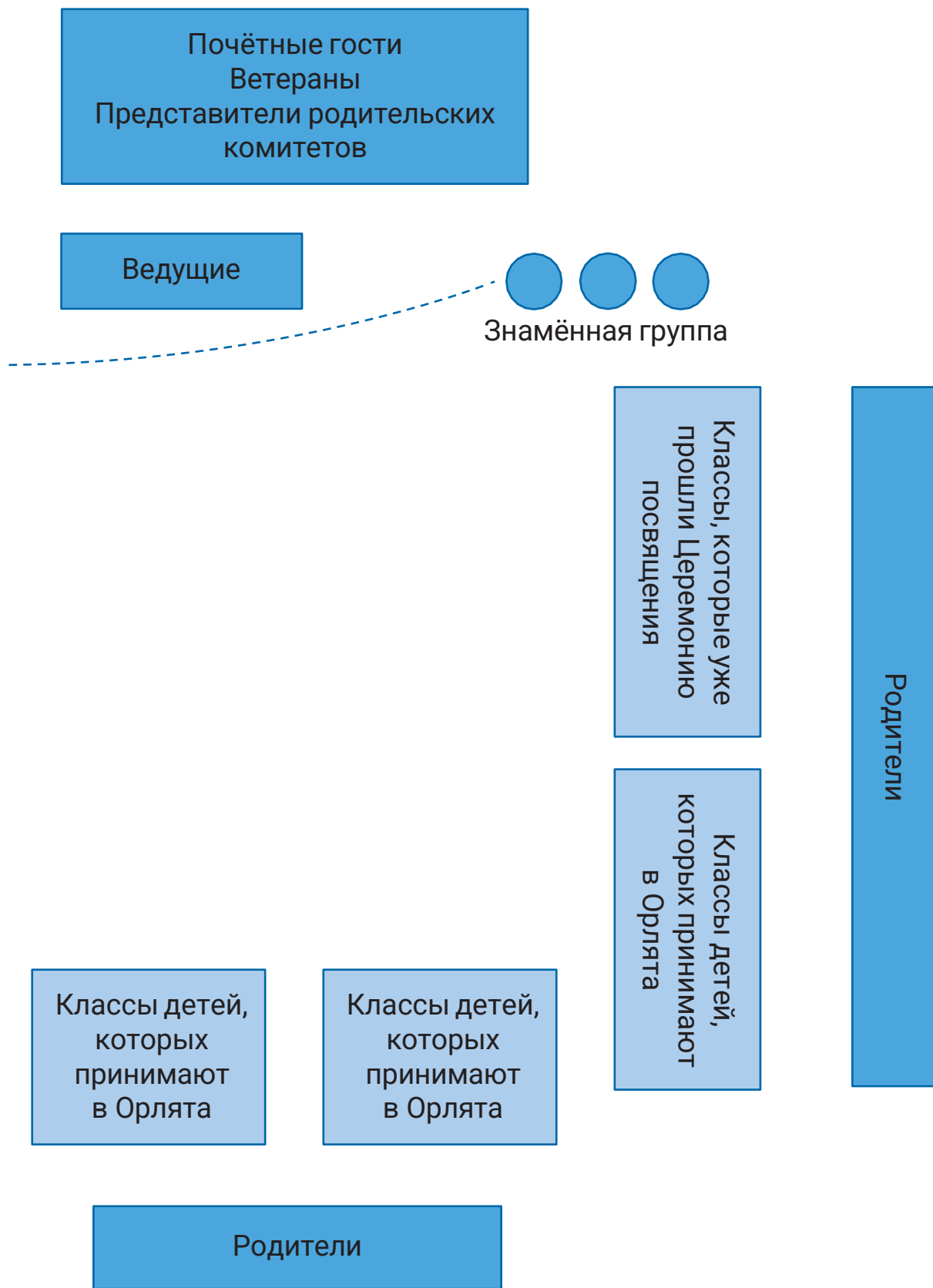

## 6.5. Технологические карты занятий

### 6.5.1. Занятия трека «Орлёнок-Лидер»



#### **Трек «Орлёнок-Лидер» — 9 занятий**

*Ценности, значимые качества трека:*

*дружба, команда*

В процессе реализации данного трека дети приобретают опыт совместной деятельности, что является необходимым в начале учебного года. Педагог может увидеть уровень сплочённости классного коллектива в начале учебного года, сформировать детские микрогруппы для приобретения и осуществления опыта чередования творческих поручений.

*Символ трека – конструктор «Лидер»*

Чтобы быть лидером, нужно много знать, уметь вести за собой, постоянно развиваться. Личность лидера многогранна, она словно складывается из множества разных пазлов, которые в целом дают яркую и интересную картинку. Конструктор «Лидер» представляет собой большой пазл, где центральный элемент – символ трека – человек, поднимающийся вверх по лестнице. Остальные части этого пазла – элементы небольшого размера,



примерно формата А5, на каждом из которых в левом верхнем углу написаны по одной букве из алфавита.

Для 2 класса педагог самостоятельно подготавливает пазлы с прилагательными, характеризующими лидера. С данными качествами идёт работа на протяжении всего занятия. Этот конструктор ребята и педагог пополняют в течение всего трека «Орлёнок-Лидер».

Все фрагменты с буквами и определениями прикрепляются вокруг основного центрального элемента пазла, окантовывая его со всех сторон.

#### **Материалы к треку «Орлёнок-Лидер»:**



#### **Занятие № 1. «Лидер – это ...»**

**Цель:** проявление детьми активности и инициативности в коллективной деятельности класса.

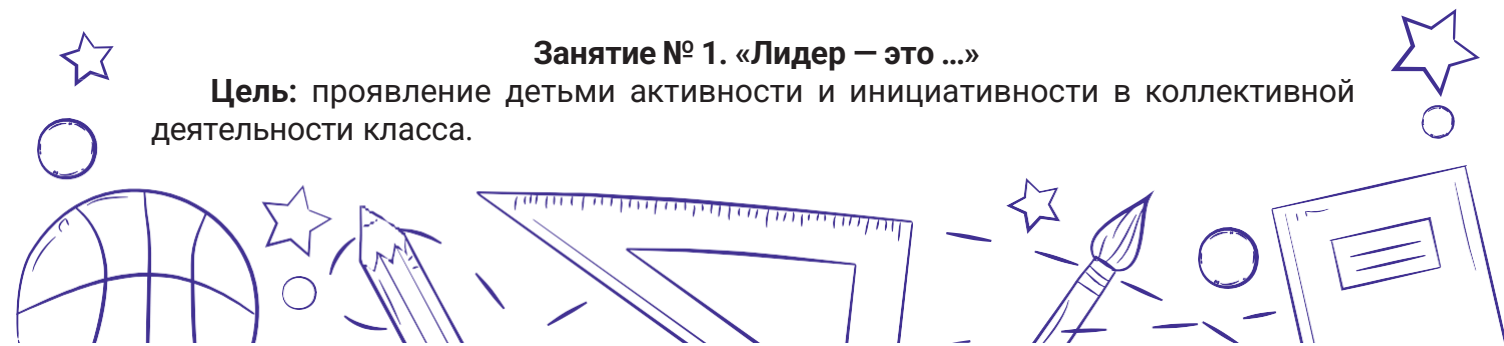

**Задачи:**

**Личностные:** способствовать проявлению и раскрытию способностей быть организатором и инициатором.

**Метапредметные:**

- **познавательные:** расширять понятийный аппарат новыми терминами, свойственными современному лидеру;
- **коммуникативные:** развивать умение взаимодействовать со сверстниками в микрогруппах и команде;
- **регулятивные:** формировать понимание значимости достижения общей цели для класса.

**Предметные:** познакомить с понятием «лидер», его важными качествами.

**Формы организации деятельности детей:** фронтальная, групповая, индивидуальная.

**Место проведения:** учебный кабинет класса.

**Оборудование:** карточки со словами «лидер», «справедливость», «честность», «инициативность», «ответственность» и др.; конструктор «Лидер»; карточки с изображением героев художественных произведений, толковый словарь русского языка, папка с электронными материалами к занятию.

№ п/п	Этапы занятия и его задачи	Деятельность педагога	Деятельность обучающихся
1.	<p>Этап организационно-мотивационный</p> <p><b>Задача этапа:</b> создание положительного настроения на изучение нового трека.</p>	<p>– организует положительный психологический настрой на занятии;</p> <p>– организует просмотр фрагмента мультфильма о важности взаимопомощи из электронного приложения;</p> <p>– задаёт вопросы по содержанию просмотренного материала: например, <i>почему животные – герои мультфильма – справились с опасностями?</i></p>	<p>Смотрят фрагмент мультфильма.</p> <p>Отвечают на вопросы педагога, анализируют просмотренный фрагмент Ответы детей: помогла помощь друзей, они были командой.</p>
<p><b>Результаты этапа:</b></p> <ul style="list-style-type: none"> <li>– эмоционально положительный настрой на выполнение заданий нового трека;</li> <li>– проявление интереса детей к теме занятия.</li> </ul>			
2.	<p>Этап целеполагания</p> <p><b>Задачи этапа:</b> – постановка коллективной цели; – включение коллектива класса в активное участие</p>	<p>– задаёт вопрос: <i>Кто со мной хочет в команду?</i> *Педагог объясняет задание, учит детей слушать друг друга, показывает, как правильно такие задания выполнять, даёт ребятам подсказки, что нужно сделать при выполнении задания. Предлагает одно из упражнений: постройтесь</p>	<p>Знакомятся с правилами командной игры, участвуют в игре.</p>

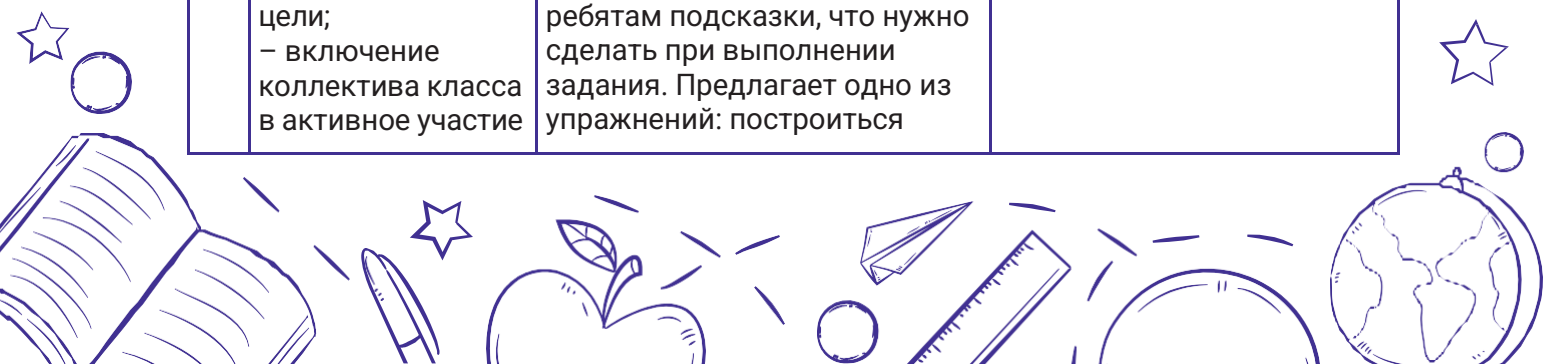

№ п/п	Этапы занятия и его задачи	Деятельность педагога	Деятельность обучающихся
	по выполнению заданий.	<p>по росту, в круг, в 2 круга, треугольник, живую скульптуру «Ёлочка» или «Буква А» и др. или предлагает одну из игр;</p> <p>– устанавливают обратную связь: <i>Кто был главным в игре? Почему вы так считаете?</i></p> <p>– предлагает разгадать ребус (отгадка: лидер). <i>Как вы думаете, что означает это слово?</i></p> <p>– организует совместную деятельность обучающихся по постановке коллективной цели.</p>	<p>Отвечают на вопросы педагога.</p> <p>Разгадывают ребус.</p> <p>Формулируют цель занятия: «Узнать, кто такой лидер. Какими качествами должен обладать лидер?»</p>

**Результат этапа:**

постановка цели занятия.

3.	<p>Этап организации совместной деятельности</p> <p><b>Задача этапа:</b> формирование чувства команды.</p>	<p>– организует работу в группе по выявлению важных качеств лидера: <i>Какие три главных качества отличают лидера?</i></p> <p>*Педагог под диктовку детей записывает 3 главных качества лидера – (если дети затрудняются в выделении качеств, можно предложить детям список качеств, из которого они выберут 3 качества лидера);</p> <p>– организует коллективную игру, в которой дети могут проявить свою активную позицию;</p> <p>– задаёт классу вопросы: <i>Как вы думаете, у какой команды больше шансов стать победителями (лидерами) в игре?</i> <i>Кого вы могли еще назвать лидером и почему? И др.</i></p>	<p>Знакомятся с представлениями об уважении и достоинстве человека; поясняют свои высказывания, учитывая выделенные педагогом ориентиры действия.</p> <p>Участвуют в играх, дети становятся активными участниками.</p> <p>Отвечают на вопросы (лидер класса, лидер школы, лидер города, лидер области, лидер страны и др.).</p>
----	---	--	---

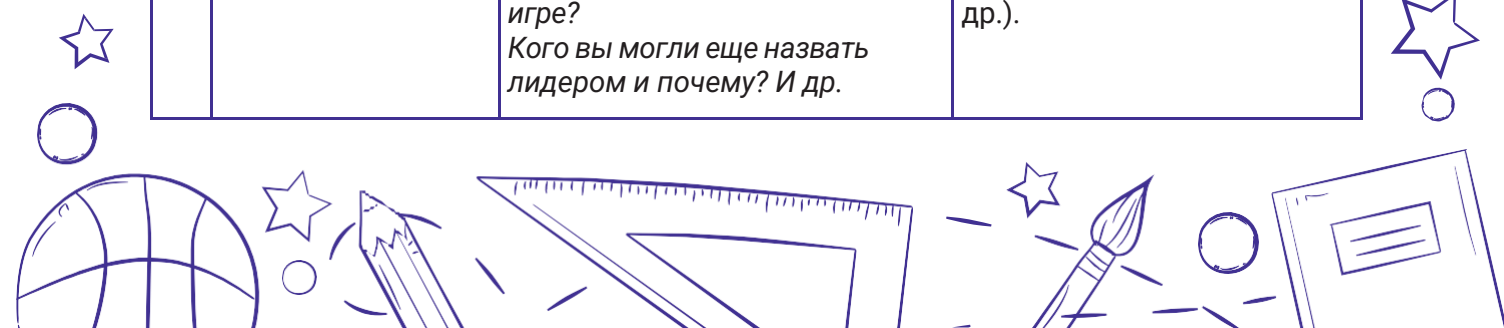

№ п/п	Этапы занятия и его задачи	Деятельность педагога	Деятельность обучающихся
<b>Результаты этапа:</b> – выявление качеств лидера; – знакомство с новой командной игрой; – принятие цели совместной игровой деятельности.			
4.	Этап рефлексии, обсуждение результатов  <b>Задача этапа:</b> подведение итогов занятия.	– организует работу с конструктором «Лидер»: предлагает ребятам нарисовать образ человека-лидера на листе бумаги формата А3 (это может быть человек, поднимающийся вверх по лестнице), а также создают детали конструктора (элементы пазлов на листах формата А5) с буквами алфавита;  – задаёт наводящие вопросы: <i>Кого, на ваш взгляд, можно назвать лидером и почему вы так считаете? И др.</i>	Создают конструктор «Лидер».          Оценивают работу групп по плану, предложенному педагогом.
<b>Результаты этапа:</b> – создание конструктора «Лидер»; – осознание необходимости изучения данного материала.			
5.	Эмоциональное завершение занятия  <b>Задача этапа:</b> позитивное завершение дела.	– предлагает раскрасить элементы конструктора «Лидер» и из картинок с изображениями литературных героев выбрать картинки, на которых есть персонажи-лидеры (по материалам электронного приложения).	Раскрашивают картинку лидера.
<b>Результат этапа:</b> знание лидеров на примере героев художественных произведений.			

### Занятие № 2. «Я могу быть лидером!»

**Цель:** формирование социальной активности, ответственности, дружелюбия, любознательности; мотивирование младших школьников на развитие лидерских качеств.

**Задачи:**

**Личностные:** развивать активность, инициативность, любознательность и самостоятельность обучающихся.

**Метапредметные:**

- **познавательные:** учить определять главные качества лидера (честность, активность, ответственность, доброжелательность и др.);

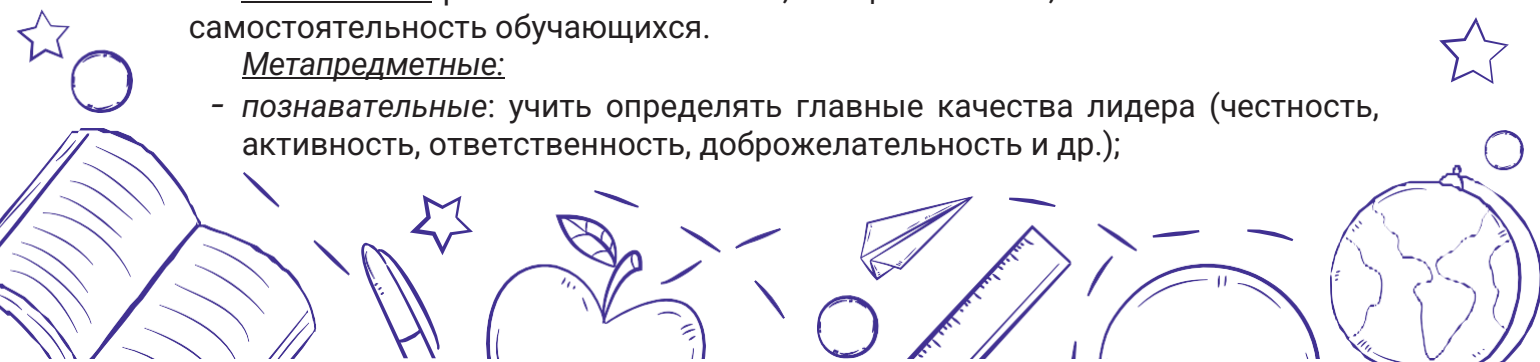

- **коммуникативные:** способствовать пониманию значения коллективной деятельности для успешного решения практической задачи;
- **регулятивные:** формировать умение понимать поставленную задачу, в случае необходимости обращаться за помощью к педагогу.

**Предметные:** формировать первоначальный опыт осмысления и нравственной оценки поступков, поведения (своего и других людей) с позиций этических норм.

**Формы организации деятельности детей:** фронтальная, групповая, индивидуальная.

**Место проведения:** учебный кабинет класса.

**Оборудование:** карточки, мяч, скакалки для проведения игр, видеокамера.

№ п/п	Этапы занятия и его задачи	Деятельность педагога	Деятельность обучающихся
1.	<p>Этап организационно-мотивационный</p> <p><b>Задача этапа:</b> формирование позитивного настроения на выполнение предложенных заданий.</p>	<ul style="list-style-type: none"> <li>– предлагает прочитать слова, которые заранее написаны педагогом или наставником на доске: руководитель, глава, победитель;</li> <li>– предлагает подобрать к данным словам синонимы;</li> <li>– организует работу с символом трека – конструктором «Лидер» – на повторение значения слова «лидер» и выделенных трёх его главных качеств.</li> </ul>	<p>Дети знакомятся с предлагаемыми словами.</p> <p>Обучающиеся подбирают слово «лидер», доказывают свое мнение.</p> <p>Объясняют значения слов из конструктора.</p>
<p><b>Результаты этапа:</b></p> <ul style="list-style-type: none"> <li>– позитивный настрой на выполнение заданий;</li> <li>– актуализация изученного материала.</li> </ul>			
2.	<p>Этап целеполагания</p> <p><b>Задача этапа:</b> определение новых качеств лидера.</p>	<ul style="list-style-type: none"> <li>– организует работу в группах: ребятам необходимо назвать 1–3 известных лидера нашей страны, ответить на вопросы: <i>Почему их считают лидерами? Какими качествами они обладают?</i> (качества лидера: честность, активность, ответственность, доброжелательность и др.);</li> <li>– фиксирует новые качества лидеров в конструкторе.</li> </ul>	<p>Работают в группах, отвечают на поставленные вопросы.</p> <p>Отмечают названные качества совместно с педагогом.</p>



№ п/п	Этапы занятия и его задачи	Деятельность педагога	Деятельность обучающихся
<p><b>Результаты этапа:</b></p> <ul style="list-style-type: none"> <li>– позитивный настрой на выполнение заданий;</li> <li>– актуализация изученного материала.</li> </ul>			
3.	<p>Этап организации совместной деятельности</p> <p><b>Задачи этапа:</b></p> <ul style="list-style-type: none"> <li>– формирование умения принимать правила игры;</li> <li>– выявление потенциальных и реальных лидеров в детском коллективе.</li> </ul>	<ul style="list-style-type: none"> <li>– задаёт ребятам вопросы: <i>Могут ли быть лидеры в школе? Кто может быть лидером?</i> (основная мысль: «лидером может быть каждый, и я могу»); <i>Есть ли у вас лидерские качества? Выделите одно самое важное качество, на ваш взгляд, настоящего лидера и объясните почему?</i></li> <li>– организует повторение игр из первого занятия (см. электронное приложение);</li> <li>– разучивает с детьми новую игру «Карабас»: <i>Вы все знаете сказку о Буратино и помните бородатого Карабаса-Барабаса, у которого был театр. Я произнесу слово «КА-РА-БАС» и покажу на вытянутых руках какое-то количество пальцев. А вы должны будете, не договариваясь, встать со стульев, причём столько человек, сколько я покажу пальцев.</i></li> <li>– предлагает обсудить, чему учат игры, какая группа чаще побеждала и почему?</li> </ul>	<p>Обучающиеся корректно высказывают своё мнение</p> <p>Самостоятельно делятся на группы. Самостоятельно организуют знакомые игры.</p> <p>Принимают участие в игровой деятельности.</p> <p>Корректно высказывают своё мнение, приходят к выводу, что коллективные игры помогают команде подружиться, учат ответственности, доброжелательности. Успех каждого является залогом успеха команды.</p>
<p><b>Результаты этапа:</b></p> <ul style="list-style-type: none"> <li>– выявление лидеров в классном коллективе;</li> <li>– осознание значения коллективной деятельности для достижения успеха.</li> </ul>			

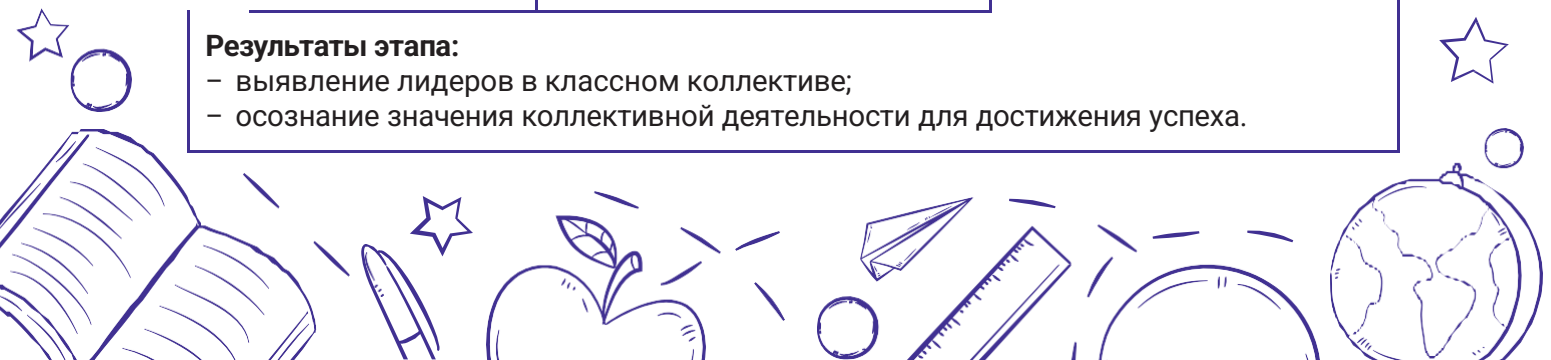

№ п/п	Этапы занятия и его задачи	Деятельность педагога	Деятельность обучающихся
4.	<p>Этап рефлексии, обсуждение результатов</p> <p><b>Задача этапа:</b> подведение итогов.</p>	<p>– организует обмен мнениями: <i>Готовы ли мы стать лидерами класса?</i></p>	<p>Высказывают своё мнение, используя конструктор «Лидер».</p>
<p><b>Результат этапа:</b> осознание личностных лидерских качеств.</p>			
5.	<p>Эмоциональное завершение занятия</p> <p><b>Задача этапа:</b> позитивное завершение дела.</p>	<p>– проводит социометрию «Капитан корабля» (дети письменно отвечают на вопросы):</p> <ol style="list-style-type: none"> <li>1. Если бы ты был капитаном корабля, кого из группы ты взял бы себе в помощники?</li> <li>2. Кого пригласил бы на корабль в качестве гостей?</li> <li>3. Кого не взял бы с собой в плавание?</li> <li>4. Кто ещё остался на берегу?</li> </ol> <p>*Дети, получившие наибольшее число положительных выборов у сверстников (1-й и 2-й вопросы), могут считаться лидерами в данной группе. Дети, получившие отрицательные выборы (3-й и 4-й вопросы), попадают в группу «отверженных» (или игнорируемых).</p> <p>Обрабатывает данные социометрии.</p>	<p>Обучающиеся отмечают номер вопроса, рядом пишут имена детей класса.</p>
<p><b>Результат этапа:</b> выявление лидеров и аутсайдеров класса.</p>			

### Занятие № 3. «Как стать лидером?»

**Цель:** формирование уважения и доброжелательной атмосферы при работе в микрогруппах.

**Задачи:**

Личностные: способствовать повышению самооценки у школьников.

Метапредметные:

– познавательные: формировать умение формулировать свою точку зрения;

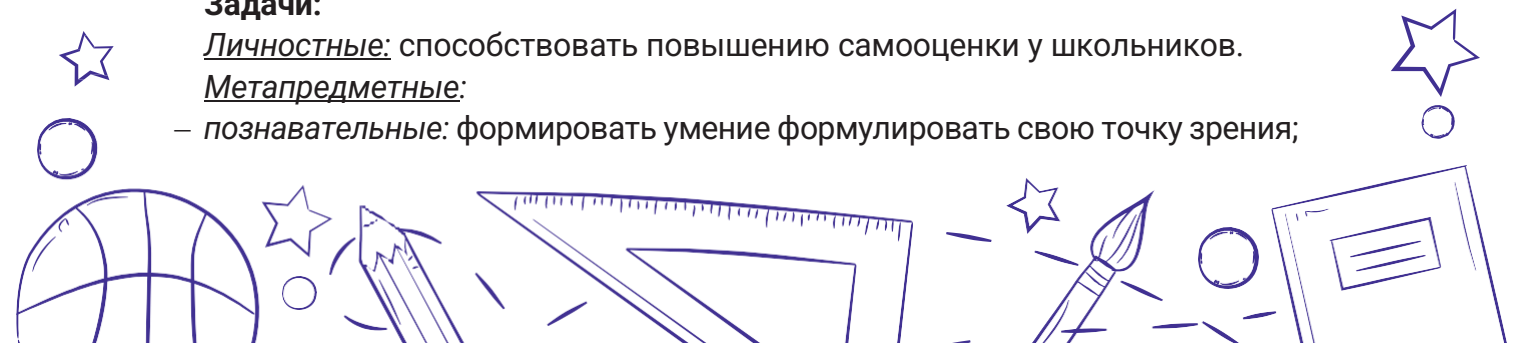

- **коммуникативные:** содействовать проявлению уважительного отношения к собеседнику;
- **регулятивные:** формировать умение осуществлять самооценку и взаимооценку личностных качеств.

**Предметные:** формировать умение работать и сотрудничать в микрогруппе.

**Форма организации детей:** фронтальная, групповая, индивидуальная.

**Место проведения:** учебный кабинет класса.

**Оборудование и наглядные пособия:** список качеств лидера для работы в микрогруппах, практикум по созданию собственных игр «Пробую себя в роли лидера», мел, скакалка, резиновый мяч, бумага цветная, фломастеры, компьютер с проектором, цветные карандаши, бумага А4 белая, папка с электронными материалами для проведения занятия.

№ п/п	Этапы занятия и его задачи	Деятельность педагога	Деятельность обучающихся
1.	<p>Этап организационно-мотивационный</p> <p><b>Задачи этапа:</b></p> <ul style="list-style-type: none"> <li>– актуализация имеющихся знаний;</li> <li>– формирование умения слушать мнение одноклассников и принимать его.</li> </ul>	<ul style="list-style-type: none"> <li>– предлагает игру «Волшебное слово»;</li> <li>– организует работу класса в 6 микрогруппах. <i>(В этих микрогруппах класс работает всё занятие);</i></li> <li>– предлагает каждой микрогруппе список новых качеств лидера из электронного приложения: как положительных, так и отрицательных;</li> </ul> <p><i>*Работа с конструктором «Лидер» – помещает в него положительные качества лидера.</i></p>	<p>Играют в игру, соблюдая её условия. Делают выводы, отвечая на вопросы педагога: «Кто такой друг? Есть ли у вас друзья? Дружить – тяжело?»</p> <p>Делятся на 6 микрогрупп.</p> <p>Обсуждают качества лидера, представленные на карточках, классифицируют предложенные слова, выбирают качества для дополнения конструктора «Лидер».</p> <p>Формулируют выводы.</p>
<p><b>Результат этапа:</b> проявление интереса к теме занятия; составление монологических высказываний.</p>			
2.	<p>Этап целеполагания</p> <p><b>Задача этапа:</b> содействие включенности школьников в</p>	<ul style="list-style-type: none"> <li>– задаёт обучающимся вопрос: С какой целью мы знакомимся с качествами лидера?</li> </ul>	<p>Высказывают своё мнение. Должны прийти к выводу, что это ценные человеческие качества, которые должен воспитывать в себе каждый.</p>

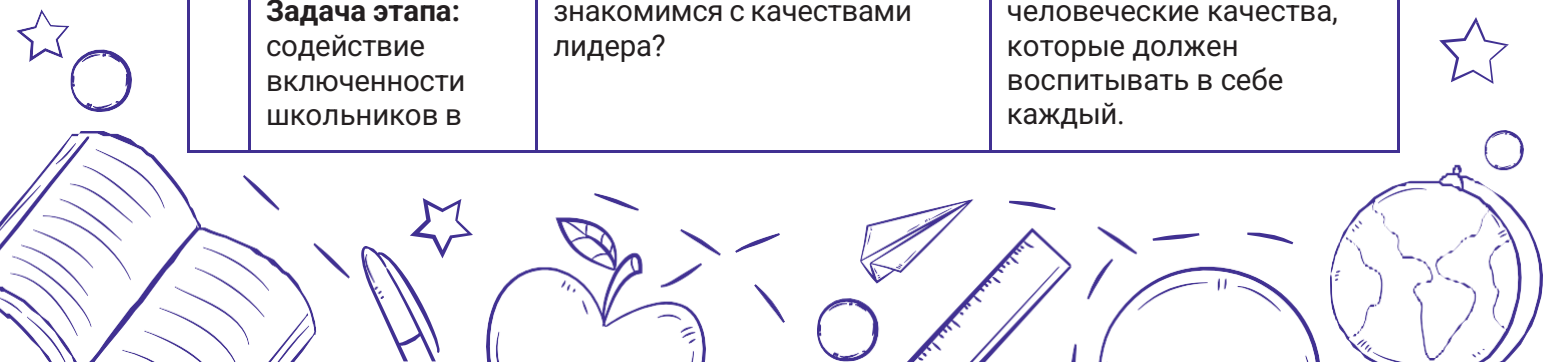

№ п/п	Этапы занятия и его задачи	Деятельность педагога	Деятельность обучающихся
	совместную постановку целей занятия.	– организует обсуждение вопроса: Как можно стать лидером?	Формулируют совместно с педагогом шаги к лидерству.
<b>Результаты этапа:</b> – постановка цели на занятие; – осознание значения овладения лидерских качеств.			
3.	Этап организации совместной деятельности  <b>Задача этапа:</b> формирование умения исполнять разные роли: лидера и подчинённого.	– по материалам электронного приложения организует практикум «Пробую себя в роли лидера» (с привлечением помощников-старшекласников); рекомендует, направляет, подбадривает;  – задаёт вопросы для последующего обсуждения: «Легко ли быть лидером? Подчинённым?»	Распределяют совместно с педагогом в группе роли или задания, организуют игру в своей микрогруппе. Затем каждая группа проводит свою игру со всем классом.  Обмениваются опытом участия в практикуме и игре.
<b>Результаты этапа:</b> – принятие роли лидера и подчинённого; – проявление уважительного отношения к одноклассникам в игровой деятельности.			
4.	Этап рефлексии, обсуждение результатов  <b>Задачи этапа:</b> – подведение итогов; – соизмерение поставленных задач.	– организует рефлексию «Мой портрет в лучах солнца». Педагог даёт задание нарисовать солнце на листе бумаги. В центре солнечного круга детям необходимо нарисовать свой портрет и написать своё имя. Затем нарисовать лучики солнца и на каждом из них написать все свои достоинства;  – приглашает детей к демонстрации своих рисунков.	Каждый ребёнок выполняет задание от учителя «Мой портрет в лучах солнца».  Представляют рисунок группе, уделяя внимание своим достоинствам.
<b>Результаты этапа:</b> – опыт осуществления самооценки и взаимооценки; – проявление сопереживания, доброжелательного отношения к другим людям.			
5.	Эмоциональное завершение занятия	– организует «Круг друзей» для закрепления ощущений и эмоций, полученных в ходе	Выстраиваются в круг.



№ п/п	Этапы занятия и его задачи	Деятельность педагога	Деятельность обучающихся
	<b>Задача этапа:</b> позитивное завершение дела.	занятия (см. электронное приложение).	
<b>Результат этапа:</b> понимание роли дружбы в классе.			

#### Занятие № 4. «С командой действовать готов!»

**Цель:** формирование умения планировать и организовывать деятельность микрогруппы.

**Задачи:**

Личностные: содействовать стремлению руководствоваться коллективным решением возникающих вопросов.

Метапредметные:

- познавательные: направить деятельность обучающихся на поиск необходимой информации;
- коммуникативные: создать условия для коллективного обсуждения плана действий по достижению совместно поставленной цели;
- регулятивные: формировать умение оценивать свой вклад в достижении общего результата.

Предметные: организовать деятельность обучающихся по получению опыта выполнения творческих поручений.

**Форма организации детей:** фронтальная, групповая, индивидуальная.

**Место проведения:** учебный кабинет класса.

**Оборудование и наглядные пособия:** видео танцевальной игры «Здоровайся вот так!», методический материал по чередованию творческих поручений для педагога, презентация «Чередование творческих поручений», инструкция к «Мастерской» по созданию поручений по технологии ЧТП, журналы, ножницы, карандаши, альбомные листы А3, клей, папка с электронными материалами к занятию.

№ п/п	Этапы занятия и его задачи	Деятельность педагога	Деятельность обучающихся
1.	Этап организационно-мотивационный  <b>Задачи этапа:</b> – мотивация детей на изучение новой темы; – развитие познавательных интересов.	– организует танцевальную игру «Здоровайся вот так!»;  – организует работу по презентации «Чередование творческих поручений».  <i>*Дополнительно о ЧТП можно прочитать в электронном приложении.</i>	Танцуют.  Высказывают предположения. Обсуждают. Приходят к выводу о значении и сущности чередования творческих поручений.
<b>Результат этапа:</b> эмоционально положительный отклик детей на изучение темы.			

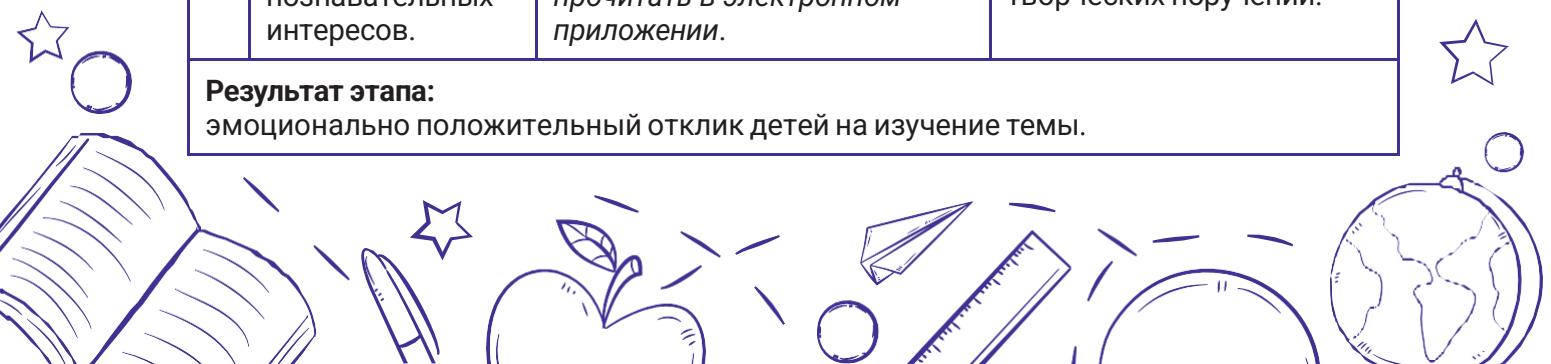

№ п/п	Этапы занятия и его задачи	Деятельность педагога	Деятельность обучающихся
2.	<p>Этап целеполагания</p> <p><b>Задача этапа:</b> умение применять свой жизненный опыт для решения практических задач.</p>	<p>– организует беседу с детьми, задавая наводящие вопросы: <i>Какие могут быть поручения дома? в классе?</i> <i>Как их можно выполнять (поодиночке, с кем-то в парах, командах)?</i> <i>Какие поручения вам нравится выполнять?</i></p>	<p>Называют поручения, опираясь на свой жизненный опыт. Рассказывают об ответственном выполнении заданий.</p>
<p><b>Результат этапа:</b> применение знаний и небольшого жизненного опыта для решения несложных практических задач.</p>			
3.	<p>Этап организации совместной деятельности</p> <p><b>Задачи этапа:</b> – активное участие групп в тренинге; – развитие умения работать в команде.</p>	<p>– организует группы по чередованию творческих поручений по примеру деления из методического материала;</p> <p>– организует «Мастерскую» по созданию поручений для групп ЧТП с привлечением старшеклассников-наставников. Даёт каждой группе задание</p>	<p>Делятся по группам.</p> <p>Изучают инструкции, распределяют роли, договариваются, учитывают интересы и мнения участников совместной работы; выполняют порученное дело, оформляют, готовят презентацию работы, дают оценку работы всей группы и каждого члена группы отдельно. После презентации своих поручений устанавливают с помощью учителя причины успеха/неудач при выполнении задания.</p>
<p><b>Результаты этапа:</b> – опыт работы в совместной деятельности, ответственное отношение к порученному делу; – понимание важной роли каждого участника совместной работе.</p>			
4.	<p>Этап рефлексии, обсуждение результатов</p> <p><b>Задача этапа:</b> подведение итогов.</p>	<p>– организует обратную связь: <i>Понравилось ли вам выполнять поручения н?</i> <i>Какими важными качествами должен обладать человек при выполнении порученного дела?</i></p>	<p>Высказывают мнения.</p>



№ п/п	Этапы занятия и его задачи	Деятельность педагога	Деятельность обучающихся
		– направляет обучающихся на высказывание идей по пополнению конструктора «Лидер».	Дополняют конструктор «Лидер» новыми качествами: ответственность за порученное дело, умение добиваться поставленной цели.
<b>Результат этапа:</b> пополнение конструктора новыми качествами лидера.			
5.	Эмоциональное завершение занятия  <b>Задачи этапа:</b> – позитивное завершение дела; – закрепление полученных знаний на дальнейшее использование.	– организует игру-прощание «Мы дружный класс»: всем стоящим в кругу необходимо, не сговариваясь, одновременно сказать: «Мы дружный класс», а педагог следит за правильностью выполнения задания.	Становятся в круг, берутся за руки и закрывают глаза. Не дожидаясь команды от педагога, должны все разом сказать: «Мы дружный класс».
<b>Результат этапа:</b> осознание необходимости дружбы, сплочённости коллектива класса.			

### Занятие № 5. «В команде рождается лидер»

**Цель:** сплочение классного коллектива, формирование умения решать конфликты, возникающие в совместной деятельности.

**Задачи:**

Личностные: способствовать проявлению в повседневной жизни доброты, справедливости, доброжелательности в общении, желания при необходимости прийти на помощь.

Метапредметные:

- *познавательные:* формировать умение действовать в соответствии с правилами при выполнении заданий;
- *коммуникативные:* развивать навыки конструктивного общения при достижении цели в совместной игровой деятельности: распределять роли, договариваться, корректно делать замечания и высказывать пожелания участникам совместной работы, принимать замечания в свой адрес, мирно решать конфликты (в том числе с небольшой помощью педагога);
- *регулятивные:* содействовать формированию ответственного подхода к выполнению своей части работы.

Предметные: содействовать соблюдению правил нравственного поведения в социуме.

**Форма организации детей:** фронтальная, групповая.

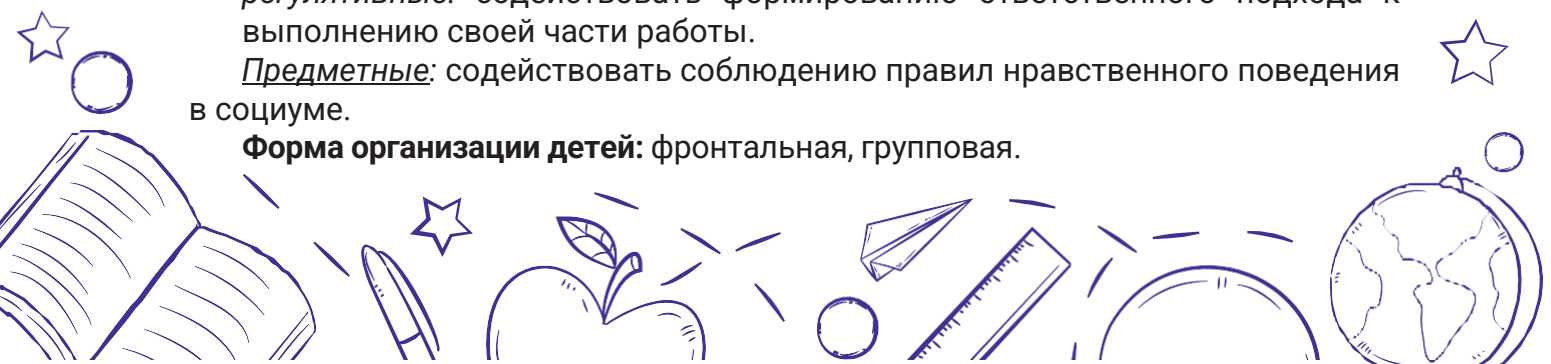

**Место проведения:** спортзал или школьная спортивная площадка (возможен выезд на природу).

**Оборудование и наглядные пособия:** сплетённая из верёвок вертикальная «паутина», верёвки длинные и короткие, воздушные шары, верёвка для вязки узлов, мел, бумажный скотч, повязка для глаз, кубики конструктора LEGO, фломастеры, цветные карандаши, музыкальная колонка, маршрутные листы, перечень заданий для верёвочного курса, папка с электронными материалами для проведения занятия.

№ п/п	Этапы занятия и его задачи	Деятельность педагога	Деятельность обучающихся
1.	<p>Этап организационно-мотивационный</p> <p><b>Задачи этапа:</b></p> <ul style="list-style-type: none"> <li>– создание психологического комфорта;</li> <li>– способствование формированию коммуникативных умений.</li> </ul>	<ul style="list-style-type: none"> <li>– организует совместную для класса и наставников игру «Шишки, жёлуди, орехи» для настроя на верёвочный курс (описание игры приведено в электронном приложении);</li> <li>– делит класс на 3 разные команды.</li> </ul> <p><i>*Для проведения верёвочного курса «Лидер» привлекает старшеклассников-наставников (родителей), которые помогают в организации заданий.</i></p>	<p>Играют в предложенную игру.</p> <p>Работа в командах. Придумывают название команды, девиз.</p>

**Результаты этапа:**

- эмоционально положительный настрой детей;
- знакомство со старшеклассниками – организаторами заданий;
- создание и сплочение команд.

2.	<p>Этап целеполагания</p> <p><b>Задачи этапа:</b></p> <ul style="list-style-type: none"> <li>– знакомство с заданиями верёвочного курса;</li> <li>– развитие интереса и желания принять участие в предлагаемых заданиях/конкурсах.</li> </ul>	<ul style="list-style-type: none"> <li>– знакомит с инструкциями по правилам безопасного поведения во время заданий, с этапами прохождения «курса», с правилами выполнения заданий.</li> </ul>	<p>Принимают правила поведения из инструкции по прохождению каждого этапа задания.</p>
----	---	--	--

**Результаты этапа:**

- постановка цели каждого этапа;
- знание правил безопасного поведения на природе при выполнении заданий.



№ п/п	Этапы занятия и его задачи	Деятельность педагога	Деятельность обучающихся
3.	<p>Этап организации совместной деятельности</p> <p><b>Задача этапа:</b> развитие в участниках командного духа, чувства доверия, ответственности и уважения к каждому участнику коллектива.</p>	<p>– организует совместно со старшеклассниками (родителями) этапы верёвочного курса «Лидер» (этапы выбираются исходя из материально-технических возможностей образовательной организации);</p> <p>– организует прохождение этапов верёвочного курса детьми, правильное и бесконфликтное выполнение заданий (задания верёвочного курса «Лидер» приведены в электронном приложении).</p>	<p>Проходят все предложенные задания верёвочного курса «Лидер». Строят действия по достижению цели совместной деятельности в играх: распределяют роли, договариваются, корректно делают замечания и высказывают пожелания участникам совместной работы, спокойно принимают замечания в свой адрес, мирно решают конфликты (в том числе с небольшой помощью педагога).</p>
<p><b>Результаты этапа:</b></p> <ul style="list-style-type: none"> <li>– осознание ответственности и уважения к каждому участнику коллектива;</li> <li>– понимание эффективности взаимодействия между участниками группы.</li> </ul>			
4.	<p>Этап рефлексии, обсуждение результатов</p> <p><b>Задачи этапа:</b></p> <ul style="list-style-type: none"> <li>– оценка детьми своей деятельности;</li> <li>– подведение итогов.</li> </ul>	<p>– получает от детей обратную связь:</p> <p><i>Что получилось и почему?</i>  <i>Что не удалось и почему?</i>  <i>А можно ли было в каких-то этапах поступить по-другому, чтобы результат был лучше?</i>  <i>Какие лидерские качества в верёвочном курсе были самыми необходимыми?</i></p>	<p>Объективно оценивают себя, свои силы и возможности, свой вклад в результат команды. Высказывают аргументированное мнение, используя составленный ранее конструктор.</p>
<p><b>Результаты этапа:</b></p> <ul style="list-style-type: none"> <li>– опыт оценивания собственного вклада в коллективное дело;</li> <li>– осознание необходимости сплочённости и организованности коллектива в достижении общей цели.</li> </ul>			
5.	<p>Эмоциональное завершение занятия</p> <p><b>Задача этапа:</b> позитивное завершение дела.</p>	<p>– в завершение занятия предлагает поздравить друг друга/подарить друг другу аплодисменты или оваации;</p> <p>– помогает детям выразить благодарность в адрес старшеклассников-наставников или родителей.</p>	<p>Поздравляют друг друга.</p> <p>Выражают благодарность взрослым за поддержку и проведение верёвочного курса.</p>
<p><b>Результаты этапа:</b></p> <ul style="list-style-type: none"> <li>– выработка привычки благодарить;</li> <li>– формирование интереса принимать участие в подвижных играх и упражнениях.</li> </ul>			

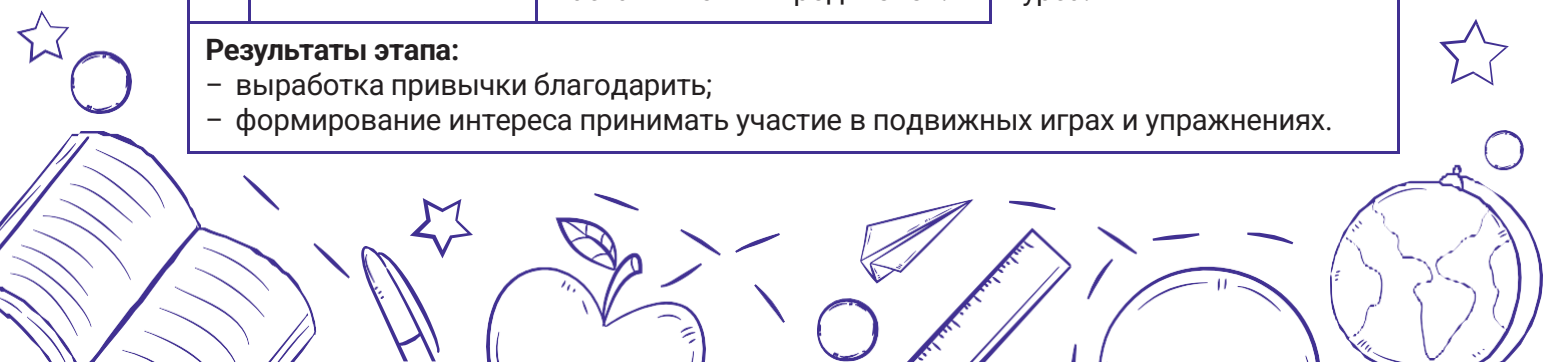

### Занятие № 6. «КЛАССный выходной»

**Цель:** формирование эмоционально-ценностного отношения к сверстникам, взрослым.

**Задачи:**

**Личностные:** способствовать проявлению эмоционально-нравственной отзывчивости, понимания и сопереживания чувствам других людей.

**Метапредметные:**

- **познавательные:** содействовать выполнению заданий в соответствии с представленным алгоритмом действия;
- **коммуникативные:** содействовать проявлению самостоятельности, организованности, инициативности и готовности выполнять разные роли: руководителя (лидера), подчинённого – для достижения общего успеха деятельности;
- **регулятивные:** формировать умение оценивать своё эмоциональное состояние, возникшее в ходе проведения игр.

**Предметные:** содействовать соблюдению правил нравственного поведения в социуме.

**Форма организации детей:** фронтальная, групповая, индивидуальная.

**Место проведения:** школьная спортивная площадка (выезд на природу).

**Оборудование и наглядные пособия:** маршрутные листы, список примерных заданий для квеста на сплочение детско-родительского коллектива, верёвки неплотные, верёвки для вязания узлов/длинные цветные полотна, пластмассовые кружки или стаканы (6 штук), таз или ведро с водой, деревянные бруски или блоки из игры «Дженга», рубашка с пуговицами, пластиковая бутылка с закручивающейся крышкой, цветной картон, ножницы, точилка, карандаши, кроссовки со шнурками, монета, баночки с разными крупами: гречневая, рисовая, манная, просо, горох, макароны и т.д., любой пазл с деталями до 12 штук, одноразовые пластиковые стаканы (10–15 штук), теннисный шарик, видеокамера и фотокамера, музыкальная колонка, папка с электронными материалами к занятию.

№ п/п	Этапы занятия и его задачи	Деятельность педагога	Деятельность обучающихся
1	<p>Этап организационно-мотивационный</p> <p><b>Задача этапа:</b> создание положительного настроения к предстоящему «КЛАССному выходному».</p>	<p>– организует совместно с родителями выход детей на природу (либо в школе – в зависимости от погодных условий). Подбирает задания, составляет сценарий квеста для сплочения коллектива класса, родителей и наставников;</p> <p>– проводит инструктаж по правилам безопасного поведения на природе, правилам дорожного движения.</p>	<p>Собирают необходимые предметы для проведения «КЛАССного выходного».</p> <p>Слушают и принимают правила безопасного поведения на природе, на дороге.</p>



№ п/п	Этапы занятия и его задачи	Деятельность педагога	Деятельность обучающихся
<p><b>Результаты этапа:</b></p> <ul style="list-style-type: none"> <li>– позитивный настрой на проведение выходного дня;</li> <li>– знание правил безопасного поведения на природе и на дороге.</li> </ul>			
2.	<p>Этап целеполагания</p> <p><b>Задачи этапа:</b></p> <ul style="list-style-type: none"> <li>– содействие включённости коллектива класса в активное участие в программу квеста;</li> <li>– постановка коллективной цели.</li> </ul>	<ul style="list-style-type: none"> <li>– производит деление на равносильные команды, включающие как детей, так и взрослых;</li> <li>– знакомит с этапами проведения квеста. (<i>Задания квеста направлены на знакомство, сплочение коллектива, выявление лидеров. Этапы квеста также включают и задания на развитие смекалки, ловкости.</i>)</li> </ul>	<p>Делятся на команды, подбирают название и девиз.</p> <p>Совместно определяют цель прохождения квеста.</p>
<p><b>Результаты этапа:</b></p> <ul style="list-style-type: none"> <li>– создание равносильных команд, включающих как детей, так и взрослых;</li> <li>– постановка общей цели в микрогруппе.</li> </ul>			
3.	<p>Этап организации совместной деятельности</p> <p><b>Задачи этапа:</b></p> <ul style="list-style-type: none"> <li>– формирование правил взаимоотношений в коллективе;</li> <li>– развитие сопереживания и сочувствия внутри членов микрогруппы.</li> </ul>	<ul style="list-style-type: none"> <li>– организует прохождение заданий квеста (по материалам электронного приложения).</li> </ul>	<p>Проходят задания квеста согласно маршрутному листу, проявляют творческие способности, получают новые знания, демонстрируют взаимопомощь и индивидуальные навыки.</p>
<p><b>Результаты этапа:</b></p> <ul style="list-style-type: none"> <li>– осознание себя командой;</li> <li>– понимание ответственности и вклада каждого участника в решение общих задач.</li> </ul>			
4.	<p>Этап рефлексии, обсуждение результатов</p> <p><b>Задача этапа:</b></p> <p>обсуждение успехов/неудач в игровой деятельности,</p>	<ul style="list-style-type: none"> <li>– осуществляет обмен мнениями: <i>Какие этапы квеста понравились, почему?</i> <i>Какие были самыми трудными?</i> <i>Какие задания вы бы выполнили еще раз?</i> <i>Кто из ребят проявил себя как</i></li> </ul>	<p>Строят речевое высказывание в соответствии с поставленной задачей. Корректно и аргументированно высказывают своё мнение, признают возможность существования разных</p>

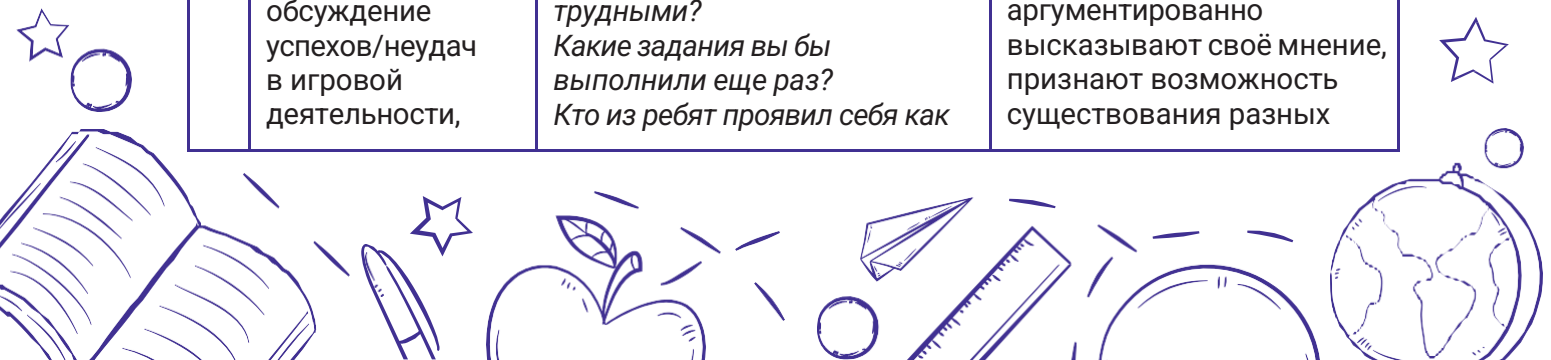

№ п/п	Этапы занятия и его задачи	Деятельность педагога	Деятельность обучающихся
	выявление их причин.	<i>лидер? Почему так думаете?</i>	точек зрения.
<b>Результат этапа:</b> оценивание своих действий и действий команды по достижению поставленной коллективной цели.			
5.	Эмоциональное завершение занятия  <b>Задача этапа:</b> позитивное завершение дела.	– инициирует исполнение танцевальных флешмобов из предлагаемых в электронном приложении (1–2 на выбор педагога – <i>выучить заранее, есть в материалах прикрепленного видеурока</i> );  – организует награждение каждой команды в своей номинации (самая дружная команда, самая организованная, самая активная и т.п.)	Танцуют флешмобы.  Команды поддерживают аплодисментами друг друга, радуются не только своим успехам, но и успехам товарищей.
<b>Результат этапа:</b> получение эмоционального и физического удовольствия от результатов квеста.			

### Занятия № 7–8. «Встреча с тем, кто умеет вести за собой»

**Цель:** создание образа лидера посредством знакомства с конкретной личностью.

**Задачи:**

Личностные: формировать понимание значимости лидера для отождествления себя с ним.

Метапредметные:

- познавательные: формировать умение вести диалог;
- коммуникативные: способствовать следованию культуре общения со старшими;
- регулятивные: способствовать закреплению знаний о качествах лидера.

Предметные: создать условия для сопоставления качеств лидера с конкретной личностью.

**Форма организации детей:** фронтальная, групповая.

**Место проведения:** учебный кабинет класса.

**Оборудование и наглядные пособия:** компьютер, проектор, фотоаппарат.

**Основное направление деятельности на занятии:** педагогом инициируется организация очной встречи с известной личностью (или несколькими личностями), которая имеет достижения в самореализации себя как лидера в общественной жизни родного края (села/города/республики). Гости рассказывают второклассникам об ответственности, которую несёт в себе каждый лидер, о способах становления себя как лидера, о работе в команде и

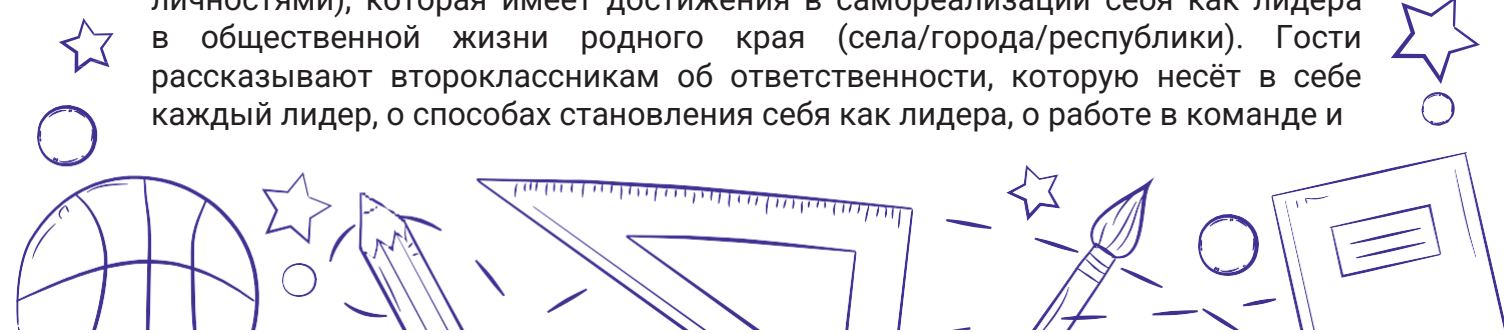

ведении коллектива за собой. Второклассники активно слушают гостей, задают им вопросы, группа по чередованию творческих поручений «Затейники» готовит гостям небольшие сюрпризы/подарки.

### Занятие № 9. «Мы дружный класс!»

**Цель:** подведение итогов трека «Орлёнок-Лидер».

**Задачи:**

Личностные: способствовать осознанию обучающимися необходимости командной работы для дальнейшей успешной социализации.

Метапредметные:

- познавательные: развивать способность обобщения результатов самостоятельно и с помощью взрослых;
- коммуникативные: содействовать формированию умения аргументировать свою точку зрения в микрогруппах;
- регулятивные: способствовать осознанию и оценке своего вклада в достижение общего результата.

Предметные: актуализировать информацию о том, кто такой лидер и какими качествами он должен обладать.

**Форма организации детей:** фронтальная, групповая.

**Место проведения:** учебный кабинет класса.

**Оборудование и наглядные пособия:** компьютер, проектор, фотоаппарат, ватманы А3, маркеры.

**Основное направление деятельности на занятии:** подводятся итоги трека: обучающиеся в группах резюмируют краткие итоги по каждому занятию: как вариант, коллектив класса делится на 7 микрогрупп (по количеству предыдущих занятий) и в рамках этих микрогрупп обобщает полученный на каждом из занятий опыт и отражает его на ватмане, актуализируя ту деятельность, которая выполнялась обучающимися на протяжении всего трека.

Отдельное обсуждение отводится обобщению опыта реализации чередования творческих поручений: какие изменения хотелось бы обучающимся внести, высказывают общие идеи и предложения, отклики и комментарии по исполнению поручений, по группам ЧТП решают сделать друг другу сюрпризы перед следующим треком.

Работа с конструктором «Лидер»: необходимо повторить всё то, что было вложено в конструктор, и ответить на вопросы: из чего складывается лидер, что нужно знать и уметь, чтобы быть лидером. Предусматривается просмотр видеоролика или слайд-шоу из фотографий о том, как проходил трек «Орлёнок-Лидер». Обучающиеся формулируют выводы.

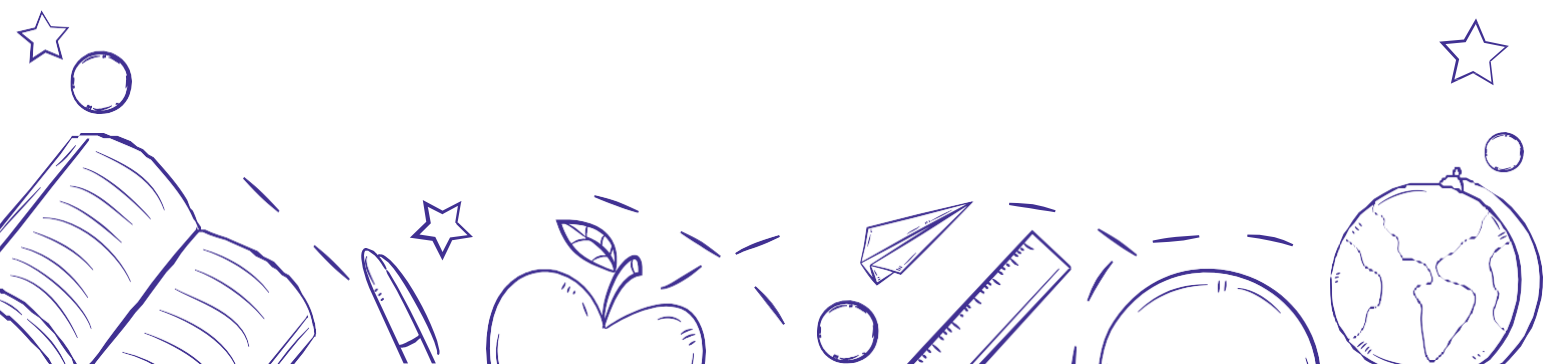

## 6.5.2. Занятия трека «Орлёнок-Эрудит»

### Трек «Орлёнок-Эрудит» — 9 занятий

*Ценности трека: познание*



Трек «Орлёнок-Эрудит» занимает первый месяц 2 четверти, которая чаще всего отличается наличием различных олимпиад, интеллектуальных конкурсов, конференций и т.п. В этот период дети наиболее готовы знакомиться с разными способами получения информации, что необходимо для их успешной деятельности, в том числе познавательной. Именно в этот период учебного года у детей отмечается высокая мотивация и интерес к учёбе.



*Символ трека – конверт-копилка Эрудита* В данном контексте мы рассматриваем конверт как копилку, место сбора, хранения и передачи знаний. Конверт можно послать друзьям и поделиться своими знаниями, его можно сохранить и открыть в любой момент, а также вспомнить то, что узнали в треке.

Конверт может быть выполнен в формате А4, красиво подписан ребятами, на самом конверте могут появляться высказывания о пользе знаний великих людей или самих ребят. Конверт можно представить и как письмо в будущее с желанием получить новые знания, и как мотивацию к узнаванию нового, как у героя

мультипликационного фильма «Слонёнок и письмо» (реж. В. Арбеков, 2005 год). На конверт, который может путешествовать по разным адресам, можно наклеивать символические марки (Э. Успенский «Удивительный конверт»), которые будут иллюстрировать, когда и в каком музее, на какой выставке, с каким известным человеком познакомились ребята в ходе трека «Орлёнок-Эрудит».

### Материалы к треку «Орлёнок-Эрудит»:



#### Занятие № 1. «Кто такой эрудит?»

**Цель:** формирование устойчивой мотивации к получению новых знаний.

**Задачи:**

**Личностные:** развивать познавательный интерес к различным направлениям научных знаний.



Метапредметные:

- *познавательные*: способствовать развитию умения детей анализировать информацию, устанавливая причинно-следственные связи;
- *коммуникативные*: направлять детей к организации собственной деятельности и сотрудничества с партнёром;
- *регулятивные*: содействовать развитию умения выстраивать план своих действий и сохранять последовательность его выполнения.

Предметные: познакомить со значением слова «эрудит», синонимами данного слова.

**Формы организации деятельности детей:** индивидуальная, групповая, фронтальная.

**Место проведения:** учебный кабинет класса.

**Оборудование:** компьютер, проектор, видеоподсказка учителю – как выполнить тренировку на межполушарное взаимодействие, варианты деления коллектива детей на микрогруппы, картина «Девочка с персиками» для интеллектуальной игры «Друзья эрудита», речевые облака для игры «Друзья эрудита», изображения танграмов для печати группам, примеры собранных танграмов, методические рекомендации по организации интеллектуальной игры «Друзья эрудита», папка с электронными материалами для проведения занятия.

№ п/п	Этапы занятия и его задачи	Деятельность педагога	Деятельность обучающихся
1.	<p>Этап организационно-мотивационный</p> <p><b>Задачи этапа:</b></p> <ul style="list-style-type: none"> <li>– создание психологического комфорта;</li> <li>– проявление интереса к содержанию занятия.</li> </ul>	<ul style="list-style-type: none"> <li>– предлагает детям выполнить тренировку на межполушарное взаимодействие из материалов электронного приложения (формулировка задания для детей должна звучать как приглашение к игре).</li> </ul>	<p>Выполняют предложенную педагогом тренировку на межполушарное взаимодействие (выполняют игровые упражнения).</p>
<p><b>Результат этапа:</b> положительный настрой детей на занятие.</p>			
2.	<p>Этап целеполагания</p> <p><b>Задачи этапа:</b></p> <ul style="list-style-type: none"> <li>– раскрытие понятия «эрудит»;</li> <li>– постановка цели занятия.</li> </ul>	<ul style="list-style-type: none"> <li>– задаёт ребятам вопросы: <i>Кто такой эрудит?</i> <i>Можем ли мы назвать себя эрудитами?</i></li> <li>– помогает ребятам сформулировать цель занятия: узнать, кто такой эрудит и как им стать.</li> </ul>	<p>Отвечают на вопросы педагога.</p> <p>Определяют цель занятия, выдвигая свои предположения.</p>

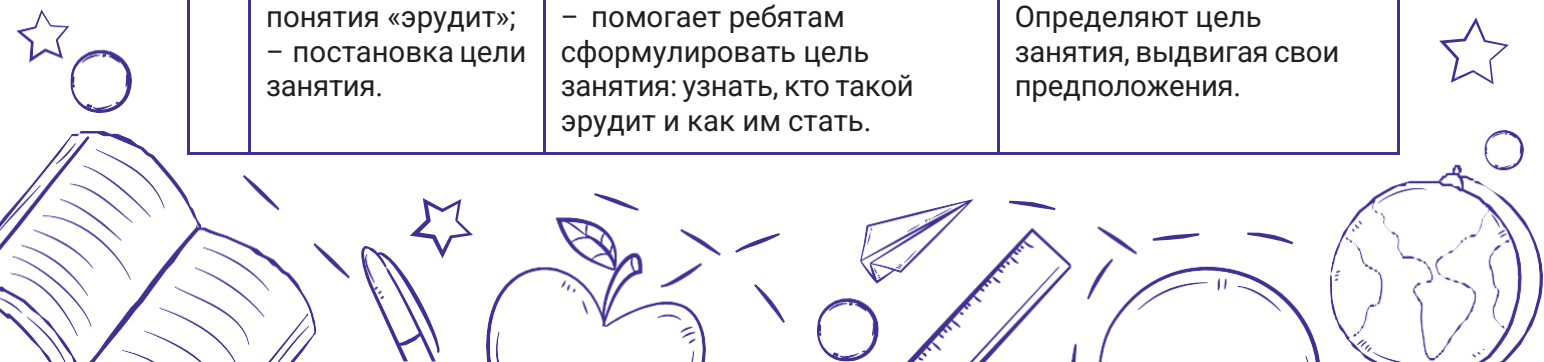

№ п/п	Этапы занятия и его задачи	Деятельность педагога	Деятельность обучающихся
<p><b>Результаты этапа:</b></p> <ul style="list-style-type: none"> <li>– определение значения слова «эрудит»;</li> <li>– постановка цели занятия.</li> </ul>			
3.	<p>Этап организации совместной деятельности</p> <p><b>Задачи этапа:</b></p> <ul style="list-style-type: none"> <li>– развитие наблюдательности, внимания, памяти, смекалки, творческих способностей;</li> <li>– формирование чувства команды.</li> </ul>	<ul style="list-style-type: none"> <li>– организует деление на команды для участия в интеллектуальной игре (по материалам электронного приложения);</li> <li>– организует небольшую интеллектуальную игру «Друзья эрудита» (описание игры приведено в электронном приложении). Для проведения игры педагог также может привлечь наставников-старшекласников;</li> <li>– просит поделиться впечатлениями от игры: <i>какое задание вам показалось самым интересным? С какими сложностями столкнулись при выполнении заданий?</i></li> </ul>	<p>Делятся на 6 команд, выбирают капитанов, придумывают названия.</p> <p>Участвуют в предлагаемой интеллектуальной игре.</p> <p>Делятся впечатлениями от игры.</p>
<p><b>Результаты этапа:</b></p> <ul style="list-style-type: none"> <li>– участие в интеллектуальной игре, сплочение микрогрупп;</li> <li>– расширение кругозора, развитие наблюдательности и смекалки.</li> </ul>			
4.	<p>Этап рефлексии, обсуждение результатов</p> <p><b>Задача этапа:</b> подведение итогов.</p>	<ul style="list-style-type: none"> <li>– организует знакомство с символом трека – конвертом-копилкой Эрудита;</li> <li>– организует обсуждение результатов занятия, вместе с детьми наполняет конверт-копилку: определение слова «эрудит», качества эрудита: наблюдательность, смекалка, любознательность и др.</li> </ul>	<p>Знакомятся с символом трека.</p> <p>Вспоминают цель занятия, его содержание. Наполняют конверт-копилку Эрудита.</p>
<p><b>Результаты этапа:</b></p> <ul style="list-style-type: none"> <li>– подведение итогов игры «Друзья эрудита»;</li> <li>– заполнение конверта-копилки трека «Орлёнок-Эрудит».</li> </ul>			
5.	<p>Эмоциональное завершение занятия</p>	<ul style="list-style-type: none"> <li>– организует фотографирование с названиями качеств эрудита,</li> </ul>	<p>Участвуют в общем фотографировании.</p>



№ п/п	Этапы занятия и его задачи	Деятельность педагога	Деятельность обучающихся
	<b>Задача этапа:</b> позитивное завершение дела.	изображённых на речевых облаках из приложения.	
<b>Результат этапа:</b> проявление познавательного интереса к содержанию нового трека.			

### Занятие № 2. «Я эрудит, а это значит...»

**Цель:** развитие аналитико-синтетических способностей младших школьников, применение полученных умений и знаний в нестандартных ситуациях.

**Задачи:**

Личностные: формировать положительную внутреннюю мотивацию у обучающихся в процессе выполнения нестандартных заданий.

Метапредметные:

- *познавательные:* формировать умение работать с информацией: объединять существенные признаки, классифицировать и делать выводы;
- *коммуникативные:* содействовать проявлению уважительного отношения к собеседнику, соблюдению в процессе общения норм речевого этикета, правил ведения диалога;
- *регулятивные:* формировать умение контролировать процесс коллективной работы и оценивать полученные результаты.

Предметные: способствовать пониманию ценности умственного труда в жизни человека и общества.

**Формы организации деятельности:** индивидуальная, групповая, фронтальная.

**Место проведения:** учебный кабинет класса.

**Оборудование:** компьютер, проектор, задание для развития внимания «Спрятанные картинки», парное задание в «Кейсах интеллектуальных игр Всезнайки», ребусы для групповой работы в «Кейсах интеллектуальных игр Всезнайки», методические рекомендации по организации «Кейсов интеллектуальных игр Всезнайки», игровое поле для игры «В полоску», папка с электронными материалами к занятию.

№ п/п	Этапы занятия и его задачи	Деятельность педагога	Деятельность обучающихся
1	Этап организационно-мотивационный  <b>Задача этапа:</b> создание психологического комфорта.	– предлагает для развития внимания парное задание «Спрятанные картинки» из приложения по ссылке. Даёт детям на выполнение задания 2–3 минуты.	В парах выполняют задание педагога: находят и закрашивают требуемые детали картинки.

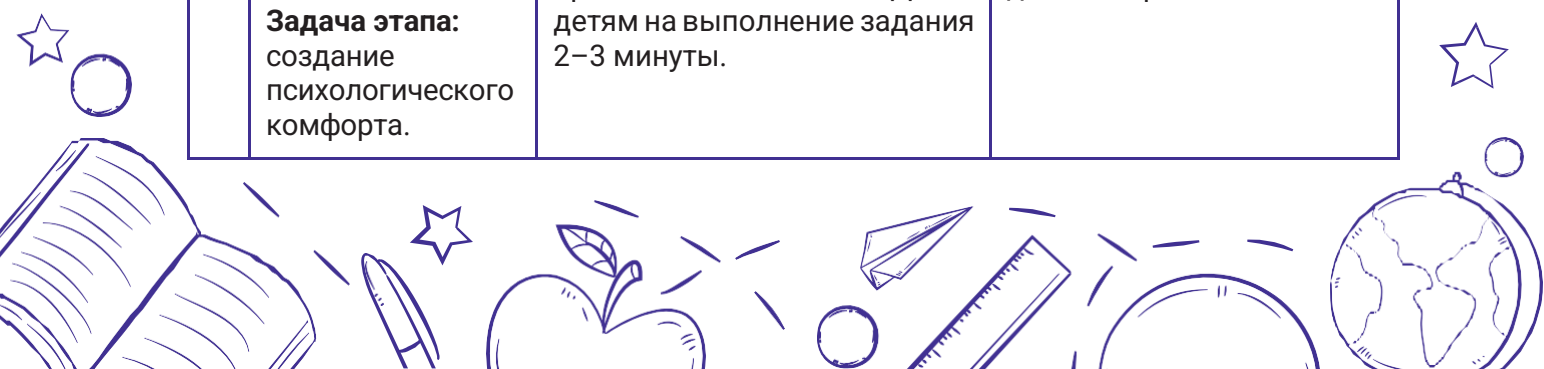

№ п/п	Этапы занятия и его задачи	Деятельность педагога	Деятельность обучающихся
<p><b>Результат этапа:</b> положительный настрой детей на занятие.</p>			
2	<p>Этап целеполагания</p> <p><b>Задачи этапа:</b> – первостепенная оценка своих способностей; – постановка цели занятия.</p>	<p>– предлагает высказаться по процессу выполнения задания: <i>Почему эта игра полезна для тех, кто хочет стать эрудитом? Какие качества эрудита в этой игре развиваются?</i></p> <p>– помогает сформулировать цель занятия: познакомиться с важными качествами эрудита и с некоторыми упражнениями для развития этих качеств.</p>	<p>Демонстрируют выполненные задания «Спрятанные картинки». Обмениваются впечатлениями, рассказывают, какой предмет сложнее было найти.</p> <p>Определяют цель занятия.</p>
<p><b>Результаты этапа:</b> – актуализация качеств эрудита, которые были названы детьми на предыдущем занятии; – постановка цели занятия.</p>			
3	<p>Этап организации совместной деятельности</p> <p><b>Задачи этапа:</b> – знакомство с упражнениями для развития интеллектуальных способностей; – формирование мотивации принимать цель совместной деятельности; – развитие умения коллективно планировать действия по её достижению.</p>	<p>– предлагает для решения поставленных задач принять участие в решении «Кейса интеллектуальных игр Всезнайки» по материалам электронного приложения;</p> <p>– мотивирует детей на индивидуальную, парную или групповую форму работы в зависимости от сложности задания;</p> <p>– предлагает обменяться впечатлениями от игры.</p>	<p>Выполняют предложенную педагогом деятельность.</p> <p>Настраиваются на индивидуальную, парную, групповую работу.</p> <p>Высказывают мнение об играх, анализируют свою роль в проведении индивидуальной, парной, командной игр.</p>
<p><b>Результаты этапа:</b> – участие в интеллектуальной игре; – получение новых знаний и опыта; – расширение кругозора.</p>			



№ п/п	Этапы занятия и его задачи	Деятельность педагога	Деятельность обучающихся
4	<p>Этап рефлексии, обсуждение результатов</p> <p><b>Задачи этапа:</b></p> <ul style="list-style-type: none"> <li>– подведение итогов «Кейса интеллектуальных игр Всезнайки»;</li> <li>– закрепление итогов в конверт-копилке.</li> </ul>	<ul style="list-style-type: none"> <li>– подведение итогов – обсуждение вопросов: <i>Сложно ли быть эрудитом? Что необходимо сделать, чтобы выработать в себе качества эрудита?;</i></li> <li>– предлагает поработать с конвертом-копилкой – символом трека «Орлёнок-Эрудит», дополняют новыми качествами эрудита: знание, внимательность, увлечённость, изобретательность.</li> </ul>	<p>Участвуют в обсуждении, отвечая на вопросы педагога.</p> <p>Дополняют конверт-копилку Эрудита новыми качествами.</p>
<p><b>Результат этапа:</b> подведение итогов занятия и дополнение конверта-копилки трека «Орлёнок-Эрудит».</p>			
5	<p>Эмоциональное завершение занятия</p> <p><b>Задачи этапа:</b></p> <ul style="list-style-type: none"> <li>– позитивное завершение дела;</li> <li>– поддержка эмоционального настроения.</li> </ul>	<ul style="list-style-type: none"> <li>– предлагает выучить игру «В полоску», в которую можно играть даже на переменах. Дано игровое поле (можно скачать из электронного приложения): Двое игроков разноцветными фломастерами ходят по очереди. За один ход можно закрасить одну или две соседние клетки в любом месте полоски. Выигрывает тот, кто закрасил последнюю пустую клетку или две клетки.</li> </ul>	<p>Знакомятся с правилами игры, пробуют свои силы.</p>
<p><b>Результаты этапа:</b></p> <ul style="list-style-type: none"> <li>– знакомство с новой интеллектуальной игрой;</li> <li>– позитивное завершение занятия.</li> </ul>			

### Занятие № 3. «Развиваемся, играя!»

**Цель:** формирование познавательных интересов, активности, инициативности в познании.

**Задачи:**

Личностные: способствовать проявлению индивидуальных способностей обучающихся, активизации их познавательной деятельности.

Метапредметные:

- *познавательные:* направлять обучающихся к поиску правильных ответов и расширению своего кругозора;

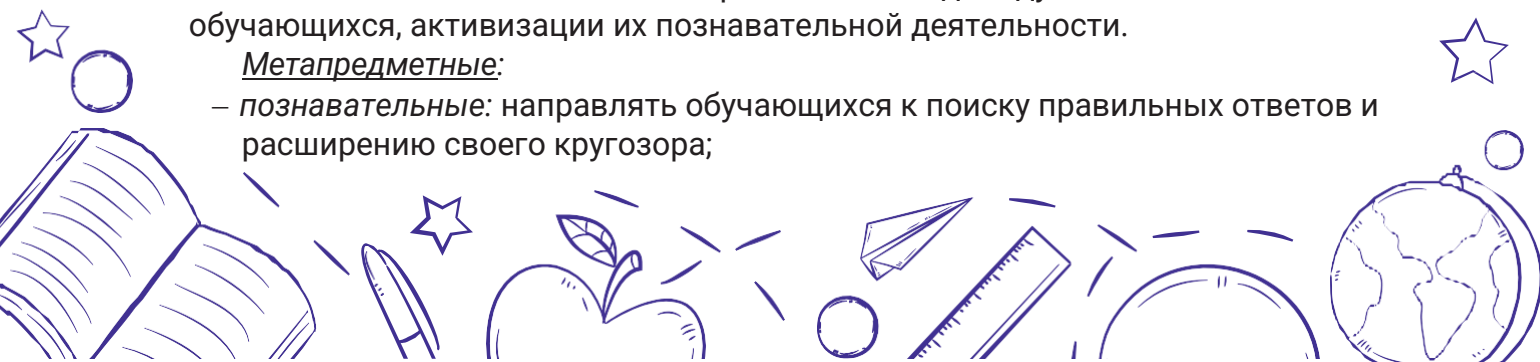

- *коммуникативные*: способствовать желанию договариваться в парах, учитывая интересы и мнение одноклассника;
- *регулятивные*: формировать навык работы по предложенному образцу.

**Предметные:** способствовать развитию памяти, внимания, логического мышления, творческого потенциала обучающихся.

**Форма организации детей:** фронтальная, групповая, индивидуальная.

**Место проведения:** учебный кабинет класса.

**Оборудование и наглядные пособия:** компьютер, проектор, видеоролики «Угадай сказку по эмоджи», фотоаппарат, видеокамера, листы для записи словосочетаний и рисования, разноцветные карточки (можно вырезать из цветного картона), карточки с разными наименованиями профессий (заготавливает педагог, примеры слов даны ниже), комплекс материалов для деления на 6 микрогрупп (распределение детей по микрогруппам регулирует педагог) для интерактивной игры «Хочу всё знать», методическая подсказка педагогу для организации интеллектуальной игры «Хочу всё знать», карточки с заданиями к игре «Хочу всё знать», сборник орлятских песен, папка с электронными материалами для проведения занятия.

№ п/п	Этапы занятия и его задачи	Деятельность педагога	Деятельность обучающихся
1.	<p>Этап организационно-мотивационный</p> <p><b>Задачи этапа:</b></p> <ul style="list-style-type: none"> <li>– позитивный настрой на занятие;</li> <li>– проявление индивидуальных способностей обучающихся.</li> </ul>	<p>– проводит тренировку интеллектуальных способностей обучающихся путём своеобразной «угадайки» (см. материалы электронного приложения): на экране появляются зашифрованные в эмоджи названия сказок, а ребятам необходимо верно назвать эти сказки.</p>	<p>Обучающиеся угадывают сказки по эмоджи.</p>
<p><b>Результат этапа:</b> позитивный настрой на занятие.</p>			
2.	<p>Этап целеполагания</p> <p><b>Задача этапа:</b> постановка коллективной цели.</p>	<p>– инициирует обратную связь по итогам выполнения упражнений и последующее обсуждение: <i>Кто угадал все сказки? Было ли кому-то сложно узнавать сказки? А кому легко? На что было направлено это упражнение?</i></p> <p>– осуществляет постановку классом цели занятия: узнать приёмы для развития памяти.</p>	<p>Обмениваются мнениями.</p> <p>Совместно с учителем ставят цель занятия.</p>
<p><b>Результат этапа:</b> постановка цели занятия.</p>			

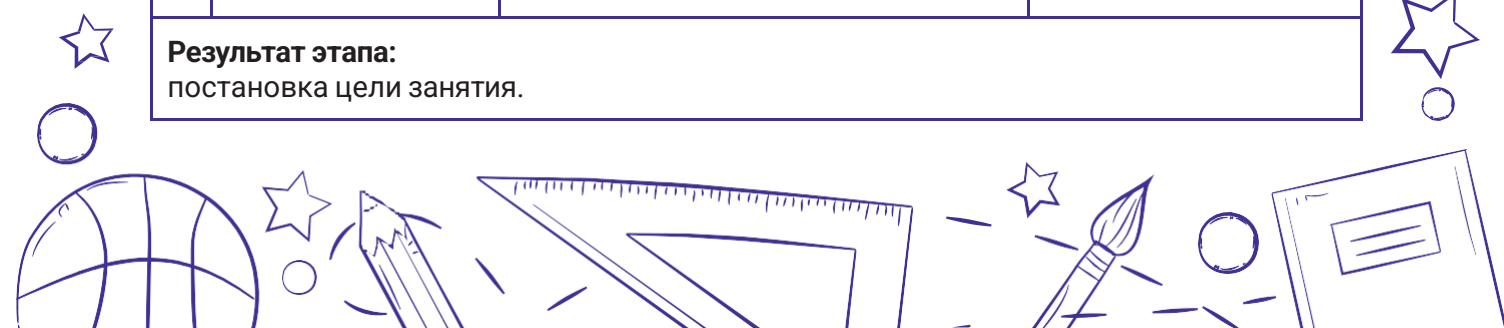

№ п/п	Этапы занятия и его задачи	Деятельность педагога	Деятельность обучающихся
3.	<p>Этап организации совместной деятельности</p> <p><b>Задачи этапа:</b> – развитие памяти, внимания, творческого потенциала обучающихся; – формирование умения работать в команде.</p>	<p>– педагог показывает 2–3 приёма для развития ассоциативной, двигательной и образной (слуховая, зрительная) памяти. Примеры приёмов: I. «<b>Зарисуй услышанное</b>». Педагог называет слова или словосочетания, а обучающиеся (каждый индивидуально) их зарисовывают. Нельзя писать буквы, слова, цифры. 1) Добрый доктор; 2) Крепкая дружба; 3) Звёздная ночь. После чего педагог предлагает оформить своеобразную выставку рисунков.</p> <p>II. «<b>Разноцветная лесенка</b>». Предусматривается работа в парах. Потребуется 5 разноцветных квадратных карточек размером 5 ( 5 см (можно вырезать из разноцветного картона). Один из обучающихся в течение 10 секунд смотрит и запоминает последовательность цветов. Далее напарник закрывает карточки листом бумаги. Ребёнок должен перечислить, как располагались цвета. Ответ контролирует второй обучающийся. Потом дети меняются ролями. Количество карточек можно увеличивать.</p> <p>III. «<b>Угадай меня</b>» Педагогом заранее готовятся листочки с наименованиями различных профессий (можно скачать в электронном приложении). Задача обучающихся – изобразить профессии по принципу игры в «Крокодил»: один обучающийся показывает ту или иную профессию мимикой, жестами, действиями, остальные ребята угадывают.</p> <p>– делит коллектив класса на 6</p>	<p>Тренируют память, выполняя задания от педагога.</p> <p>Слушают задания, на ассоциативном уровне анализируют услышанное и зарисовывают словосочетания.</p> <p>Взаимодействуют в парах по очереди: один обучающийся выполняет задание, второй контролирует и помогает.</p> <p>Работают в формате один-много: один ребёнок показывает профессию, заготовленную педагогом, а остальные ребята угадывают показываемую профессию.</p> <p>Делятся на</p>

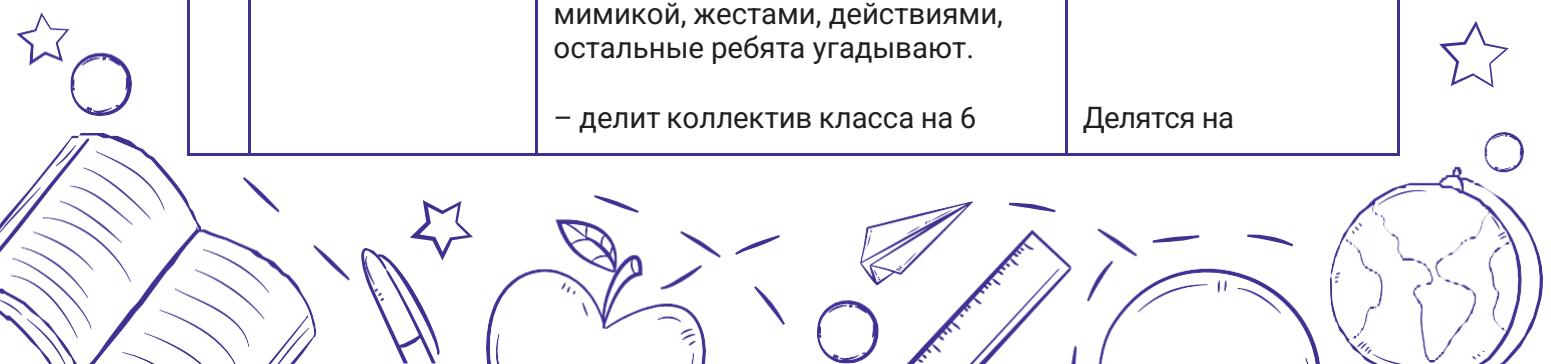

№ п/п	Этапы занятия и его задачи	Деятельность педагога	Деятельность обучающихся
		<p>микрогрупп, если в классе 25–30 детей) или меньше если в классе меньше ребят – способом из электронного приложения;</p> <p>– организует интерактивную интеллектуальную игру «Хочу всё знать» с целью потренировать не только логику, но и сообразительность и смекалку (описание игры можно найти в электронном приложении).</p>	<p>микрогруппы.</p> <p>Дети совещаются друг с другом, выполняют предложенные задания.</p>
<p><b>Результаты этапа:</b></p> <ul style="list-style-type: none"> <li>– развитие интеллектуальных навыков обучающихся: логики, смекалки, памяти, мышления;</li> <li>– получение опыта решения интеллектуальных задач.</li> </ul>			
4.	<p>Этап рефлексии, обсуждение результатов</p> <p><b>Задача этапа:</b> подведение итогов.</p>	<p>– педагог предлагает вспомнить, какую цель занятия ставили в начале занятия и как учились тренировать свою память;</p> <p>– задаёт обучающимся вопрос: <i>Чем можно пополнить конверт-копилку трека «Орлёнок-Эрудит»? А что ещё нужно сделать, чтобы тренировать свою память и логику?</i></p> <p>*Через наводящие вопросы педагог вместе с обучающимися формулирует «Памятку на память» для формирования интеллектуальных навыков:</p> <ol style="list-style-type: none"> <li>1) Выполнять специальные упражнения для тренировки памяти, логики и смекалки;</li> <li>2) Следовать режиму дня, иметь здоровый сон (согласно документам Роспотребнадзора, норма сна для детей 8–10 лет – 10 часов), отдыхать с пользой для здоровья;</li> <li>3) Правильно питаться, употреблять в пищу продукты, богатые витаминами;</li> <li>4) Вести активный образ жизни, заниматься спортом, гулять и проводить время на свежем воздухе.</li> </ol>	<p>Высказывают своё мнение.</p> <p>Озвучивают способы тренировки памяти и логики и вкладывают в конверт-копилку Эрудита.</p>

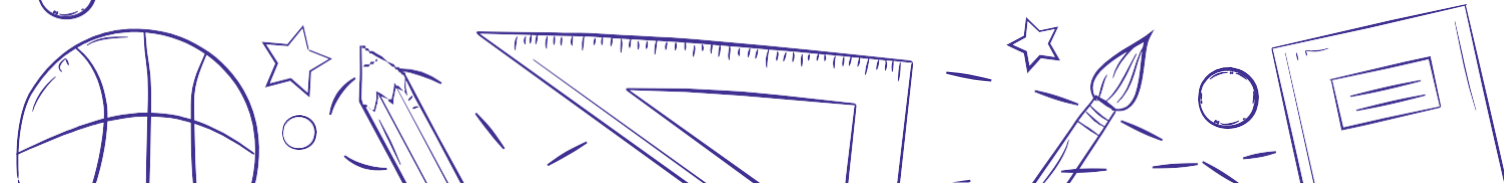

№ п/п	Этапы занятия и его задачи	Деятельность педагога	Деятельность обучающихся
<b>Результат этапа:</b> фиксация способов тренировки памяти в конверте-копилке Эрудита.			
5.	Эмоциональное завершение занятия  <b>Задача этапа:</b> позитивное завершение дела.	– для тренировки памяти предлагает выучить одну из орлятских песен (по выбору педагога) и исполнить её.	Исполняют орлятскую песню, учат текст этой песни.
<b>Результат этапа:</b> исполнение орлятской песни.			

### Занятие № 4. «ВоображариУМ»

**Цель:** расширение кругозора и развитие фантазии, воображения обучающихся.

**Задачи:**

Личностные: формировать готовность к интеллектуальному саморазвитию.

Метапредметные:

- познавательные: содействовать формированию привычки творчески подходить к решению заданий и поручений;
- коммуникативные: содействовать эффективному взаимодействию при решении парных задач, а также заданий в малых группах;
- регулятивные: способствовать формированию первоначальных навыков распределения детьми поручений.

Предметные: знакомить обучающихся с примерами заданий для расширения кругозора, развития фантазии и воображения.

**Форма организации детей:** фронтальная, групповая, индивидуальная.

**Место проведения:** учебный кабинет класса.

**Оборудование и наглядные пособия:** компьютер, проектор, видеоролик о любознательности, инструкция по изготовлению книжки-малышки, подсказка по работе с книжкой-малышкой на этапах целеполагания и рефлексии, тексты сказок для упражнения «Сказка наоборот», резиновый мяч для игры «Новое старое», подсказка по организации игры «Новое старое, задание на дорисовку картинок, подсказка по работе с головоломками, карандаши, цветные карандаши и фломастеры, упражнение на проверку скорости мозга, папка с электронными материалами к занятию.

№ п/п	Этапы занятия и его задачи	Деятельность педагога	Деятельность обучающихся
1.	Этап организационно-мотивационный  <b>Задача этапа:</b> создание	– показывает видеоролик о любознательности из электронного приложения;  – организует обсуждение содержания просмотренного	Смотрят видеоролик.  Делятся своим мнением по

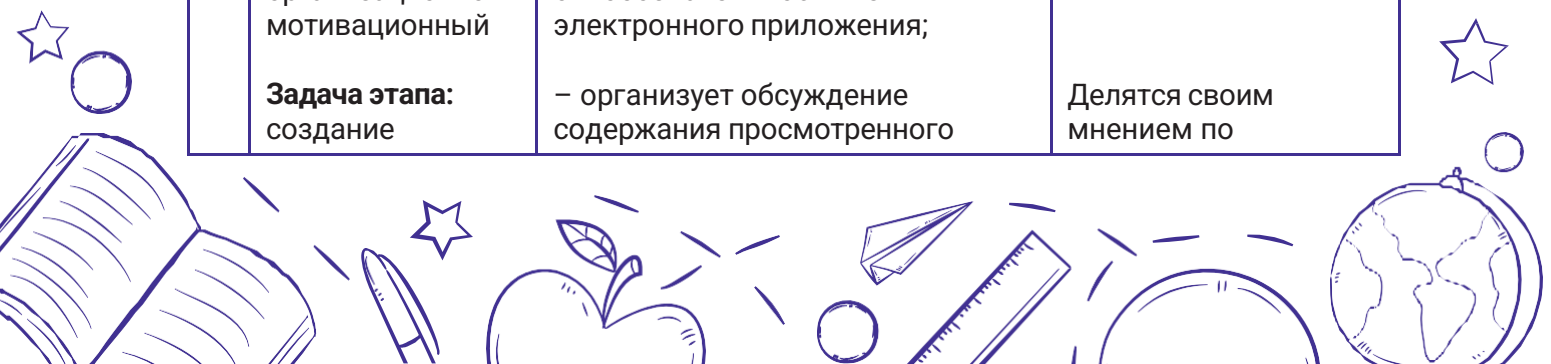

№ п/п	Этапы занятия и его задачи	Деятельность педагога	Деятельность обучающихся
	позитивного настроения на занятие.	видеоролика.	просмотренному видеоролику.
<b>Результат этапа:</b> позитивный настрой на занятие.			
2.	<p>Этап целеполагания</p> <p><b>Задача этапа:</b> осуществление постановки коллективной цели.</p>	<p>– знакомит с книжкой-малышкой из материалов электронного приложения и организует парную работу (соседи по парте) – интервью «Какие области знаний интересны моему соседу по парте?»;</p> <p>– осуществляет процесс постановки детьми коллективной цели: узнать, как можно развить фантазию и воображение.</p>	<p>Заполняют книжку-малышку в парах.</p> <p>Ставят коллективную цель.</p>
<b>Результаты этапа:</b> – знакомство с книжкой-малышкой; – постановка цели на занятие.			
3.	<p>Этап организации совместной деятельности</p> <p><b>Задачи этапа:</b> – знакомство с упражнениями на тренировку воображения, фантазии; – демонстрация примерных упражнений для тренировки и развития фантазии, воображения.</p>	<p>– проводит тренировку воображения через игровое упражнение «Сказка наоборот» из электронного приложения – в 5 микрогруппах. Педагог привлекает старшеклассников-наставников для более продуктивного взаимодействия детских микрогрупп. Каждой микрогруппе методом жеребьёвки достаётся та или иная русская сказка. Микрогруппы с помощью наставников продумывают ход инсценировки сказки – от финала к началу;</p> <p>– организует деятельность детей в игре «Новое старое» (по материалам электронного приложения). *Можно играть и без помощи 6 подсказок, оставив место для фантазии детей;</p> <p>– развивает фантазию (организует своеобразную тренировку) *1 вариант:</p>	<p>Дети продумывают повествование сказки в обратном порядке: от финала к началу. Распределяют роли. Ставят инсценировку.</p> <p>Играют в игру «Новое старое»: придумывают современные варианты устаревшим словам.</p> <p>*Либо решают головоломки в микрогруппах.</p>

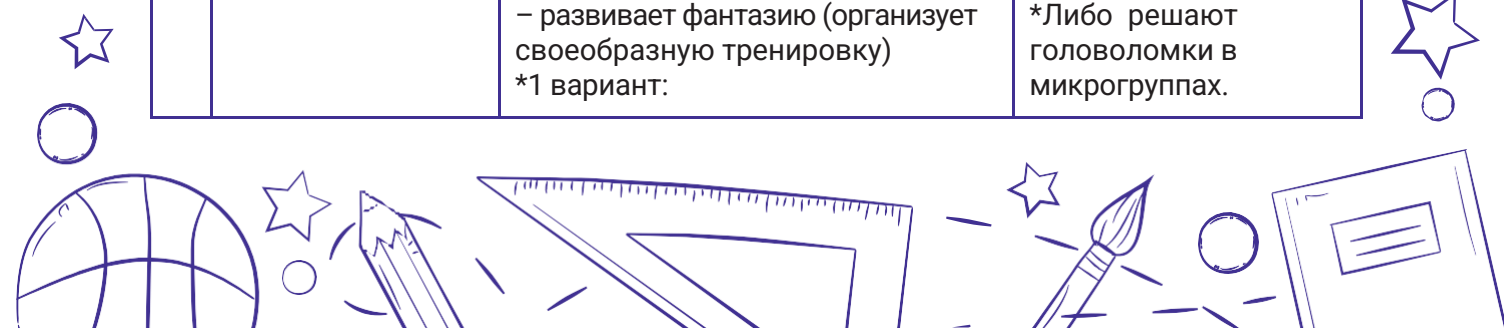

№ п/п	Этапы занятия и его задачи	Деятельность педагога	Деятельность обучающихся
		<p>образовывает микрогруппы по 2–3 человека. Каждая микрогруппа решает несколько головоломок из приведённого материала в приложении;</p> <p>*2 вариант: организует работу в парах: каждой паре вручает лист с рисунком (нужно воспользоваться материалами электронного приложения), детям необходимо завершить эти рисунки.</p>	<p>*Либо участвуют в парной работе по завершению заданных рисунков.</p>
<p><b>Результаты этапа:</b></p> <ul style="list-style-type: none"> <li>– знакомство с упражнениями на тренировку и развитие воображения, фантазии и их апробация;</li> <li>– расширение кругозора, развитие креативности посредством игровых упражнений.</li> </ul>			
4.	<p>Этап рефлексии, обсуждение результатов</p> <p><b>Задачи этапа:</b></p> <ul style="list-style-type: none"> <li>– фиксация выводов в книжках-малышках;</li> <li>– подведение итогов в конверте-копилке.</li> </ul>	<ul style="list-style-type: none"> <li>– обращает внимание обучающихся к книжке-малышке: педагог помогает детям заполнить страницы 3–6 (как в примере в приложении);</li> <li>– фиксирует ответы и выводы детей в конверте-копилке Эрудита (Зачем человеку воображение? Для чего и как тренировать фантазию? Что нужно учитывать для того, чтобы работа в паре приносила пользу?).</li> </ul>	<p>Заполняют книжку-малышку – отвечают на вопросы: Что нужно сделать для того, чтобы знать больше? Какие способности помогают человеку смотреть на мир с интересом?</p> <p>Выдвигают идеи и предложения по пополнению конверта-копилки Эрудита.</p>
<p><b>Результат этапа:</b></p> <ul style="list-style-type: none"> <li>– фиксирование ответов обучающихся в книжках-малышках;</li> <li>– пополнение конверта-копилки Эрудита.</li> </ul>			
5.	<p>Эмоциональное завершение занятия</p> <p><b>Задача этапа:</b> позитивное завершение дела.</p>	<p>– для завершения работы над тренировкой фантазии, кругозора предлагает проверить скорость работы мозга упражнением для межполушарного взаимодействия из материалов приложения (для детей данное задание должно звучать как приглашение к игре).</p>	<p>Проверяют скорость работы своего головного мозга упражнением.</p>

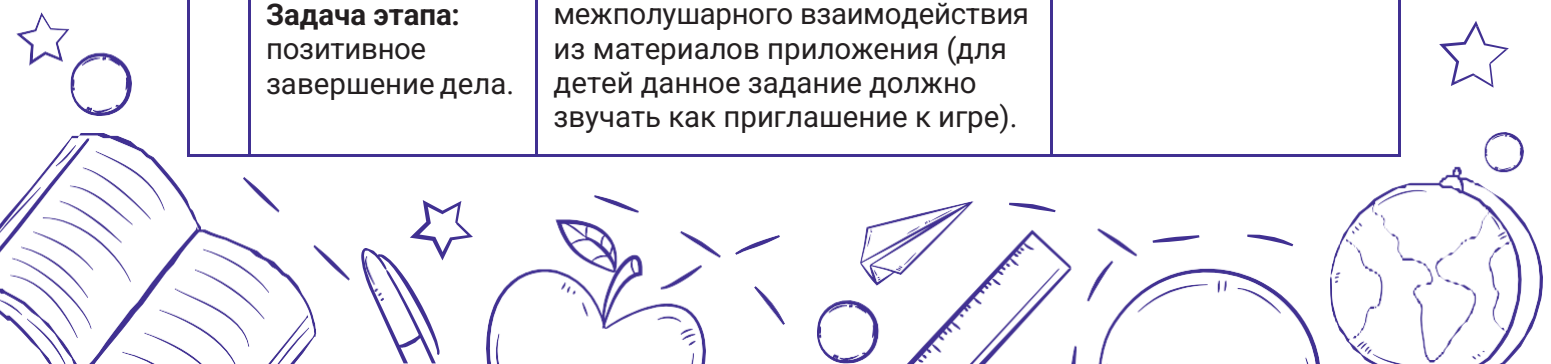

№ п/п	Этапы занятия и его задачи	Деятельность педагога	Деятельность обучающихся
<b>Результат этапа:</b> логическое завершение занятием с настроем на активное участие в следующем занятии.			

### Занятие № 5. «Могу быть изобретателем»

**Цель:** формирование познавательного интереса к великим изобретениям русских учёных.

**Задачи:**

**Личностные:** формировать чувство собственной значимости для российской науки.

**Метапредметные:**

- **познавательные:** способствовать развитию креативного мышления;
- **коммуникативные:** способствовать приобретению опыта решения вопросов, прибегая к компромиссу;
- **регулятивные:** организовать коллективное планирование деятельности по придумыванию и созданию собственного изобретения.

**Предметные:** знакомить с выдающимися изобретениями соотечественников, вызывая чувство гордости за свою страну.

**Форма организации детей:** фронтальная, групповая, индивидуальная.

**Место проведения:** учебный кабинет класса.

**Оборудование и наглядные пособия:** компьютер, проектор, мультфильм «Смешарики» — серия про изобретения «Двигатель прогресса», любые предметы для творческой разминки — на усмотрение педагога, головоломка на изобретательность, презентация «10 выдающихся изобретений русских учёных», текст к презентации о 10 великих учёных для педагога, задания для закрепления полученных знаний об изобретениях русских учёных, примеры изобретений (видео для ознакомления), ответы к головоломке на изобретательность, папка с электронными материалами к занятию.

№ п/п	Этапы занятия и его задачи	Деятельность педагога	Деятельность обучающихся
1.	Этап организационно-мотивационный  <b>Задачи этапа:</b> – формирование у детей позитивного настроения на занятие; – включение в содержание занятия.	– предлагает к просмотру мультфильм «Смешарики», серия об изобретениях и генерировании идей «Двигатель прогресса» (см. приложение);  – проводит обсуждение просмотренного с обязательным обсуждением следующих вопросов: <i>Что нужно для того, чтобы создать изобретение? (исходя из содержания мультфильма)</i>	Смотрят мультфильм.  Вступают в активное обсуждение поднимаемых педагогом вопросов. Выдвигают свои идеи, делятся мнениями.



№ п/п	Этапы занятия и его задачи	Деятельность педагога	Деятельность обучающихся
		<p><i>Знакома ли вам фраза «Изобретать велосипед»? Знаете ли вы, что означает это устойчивое словосочетание?</i></p> <p><i>Всегда ли изобретения приносят пользу? Бывают ли изобретения бесполезными? Можете ли вы привести примеры таких изобретений? (Проговорить, что даже если изобретение считается бесполезным, то сам процесс генерирования идей приносит большую пользу для развития умственных способностей, а также мелкой моторики.)</i></p>	
<p><b>Результаты этапа:</b></p> <ul style="list-style-type: none"> <li>– позитивный настрой на занятие;</li> <li>– понимание детьми роли изобретений в жизни людей.</li> </ul>			
2.	<p>Этап целеполагания</p> <p><b>Задачи этапа:</b></p> <ul style="list-style-type: none"> <li>– активизация творческого мышления;</li> <li>– осуществление постановки коллективной цели.</li> </ul>	<ul style="list-style-type: none"> <li>– педагог предлагает детям творческую разминку: показывает несколько предметов (учебник, мел, шарф, карандаш, стул и т.д.), которым нужно придумать необычные способы применения;</li> <li>– направляет мышление обучающихся посредством вопросов: <i>А знаете ли вы, кто такой изобретательный человек? Кто может быть изобретателем?</i></li> <li>– проводит тренировку на изобретательность по материалам электронного приложения (раздаёт на каждую парту головоломку, которую ребята пробуют решить – ответ к головоломке педагог даёт в конце урока);</li> <li>– осуществляет процесс постановки детьми коллективной цели: решить головоломку и попробовать себя в роли изобретателей.</li> </ul>	<p>Включаются в игровую деятельность по активизации креативного мышления: предлагают, как можно больше своих идей.</p> <p>Отвечают на вопросы педагога. Выдвигают предположения.</p> <p>Пробуют решить головоломку на изобретательность в течение 2 минут.</p> <p>Ставят коллективную цель.</p>

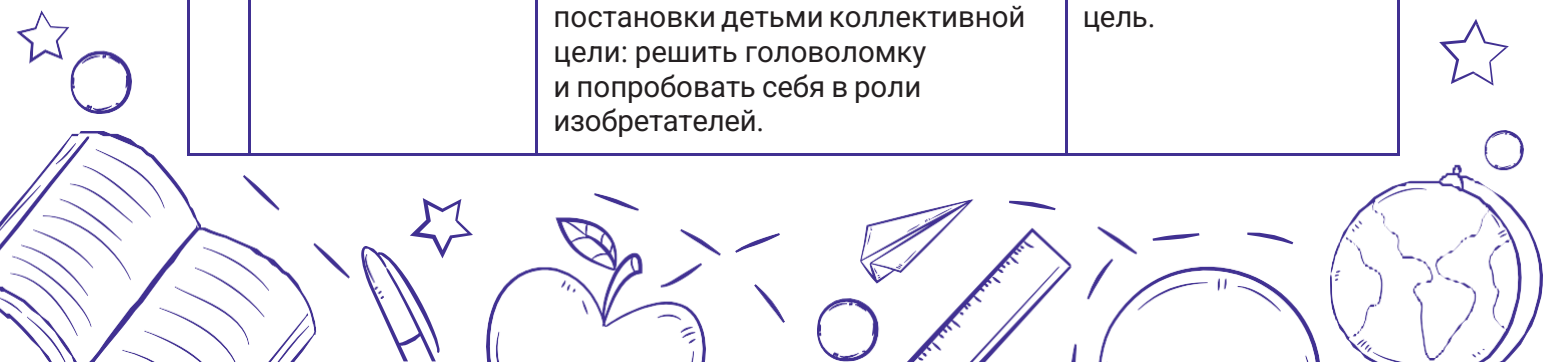

№ п/п	Этапы занятия и его задачи	Деятельность педагога	Деятельность обучающихся
<p><b>Результаты этапа:</b></p> <ul style="list-style-type: none"> <li>– совершенствование творческого мышления через упражнение;</li> <li>– постановка цели занятия.</li> </ul>			
3.	<p>Этап организации совместной деятельности</p> <p><b>Задачи этапа:</b></p> <ul style="list-style-type: none"> <li>– знакомство с изобретениями русских учёных;</li> <li>– закрепление полученных знаний путём решения словесной головоломки;</li> <li>– генерирование идей по созданию детьми собственных изобретений.</li> </ul>	<ul style="list-style-type: none"> <li>– используя электронные материалы, педагог знакомит обучающихся с 10 великими изобретениями русских учёных (<i>педагог может представить детям другие 10 великих изобретений, отличающихся от тех, которые представлены в методических материалах занятия</i>);</li> <li>– с помощью филворда по материалам приложения проводит закрепление знаний об учёных и их изобретениях. После того как дети найдут все слова из филворда, то обнаружат, что останется 5 букв, из которых нужно сложить слово – ЧЕСТЬ. Нужно обсудить с детьми, почему именно на этом слове мы акцентируем внимание (<i>потому что каждый изобретатель, о котором говорили на занятии, руководствовался идеей творить во благо своей Родины</i>);</li> <li>– мотивирует обучающихся на создание своих собственных изобретений в микрогруппах, заранее ознакомив с примерами изобретений (см. приложение);</li> <li>– привлекает старшеклассников-наставников для организации деятельности микрогрупп по изобретению нового.</li> </ul>	<p>Смотрят презентацию о великих изобретениях русских учёных.</p> <p>Выполняют в парах предлагаемое педагогом задание на актуализацию знаний по просмотренной презентации. Включаются в активное обсуждение о роли чести в жизни каждого.</p> <p>В микрогруппах с помощью старшеклассников-наставников пробуют создать собственное наипростейшее изобретение, заранее ознакомившись с примерами.</p>
<p><b>Результаты этапа:</b></p> <ul style="list-style-type: none"> <li>– знакомство с 10 великими изобретениями русских учёных и закрепление полученной информации;</li> <li>– проба решения словесной головоломки;</li> <li>– выработка идей по созданию изобретений в микрогруппах.</li> </ul>			
4.	<p>Этап рефлексии, обсуждение результатов</p>	<ul style="list-style-type: none"> <li>– организует презентацию идей по изобретениям от детских микрогрупп.</li> </ul> <p><i>*Демонстрация готовых</i></p>	<p>Каждая микрогруппа презентует свои наработки, идеи по созданию</p>



№ п/п	Этапы занятия и его задачи	Деятельность педагога	Деятельность обучающихся
	<b>Задачи этапа:</b> – презентация идей по созданию изобретений; – подведение итогов.	<i>изобретений будет происходить на последнем, 9 занятии трека;</i>  – предлагает дополнить конверт-копилку Эрудита краткими выводами по занятию: <i>Что нужно для того, чтобы создать изобретение? (идея, рабочие руки, информированность о техническом прогрессе (чтобы не «изобретать велосипед»), команда единомышленников)</i> <i>Какой должна быть команда изобретателей? Что должны уметь и знать?</i>	собственного изобретения.  Делятся мнениями о том, чем можно пополнить конверт-копилку, используя ответы на вопросы педагога.
<b>Результаты этапа:</b> – генерирование идей по созданию в микрогруппах собственного изобретения; – пополнение конверта-копилки Эрудита.			
5.	Эмоциональное завершение занятия  <b>Задача этапа:</b> позитивное завершение дела.	– возвращает внимание детей к головоломке, которую пробовали решить в начале занятия, и раскрывает секрет примера: достаточно мысленно пропустить линию симметрии на каждом символе, и перед глазами предстанут цифры (ответ к головоломке содержится в электронных материалах).	С помощью товарищей и педагога решают головоломку.
<b>Результат этапа:</b> завершение занятия с настроением, что ребятам по силам принимать сложные решения.			

### Занятие № 6. КТД «Что такое? Кто такой?»

**Цель:** обогащение нравственно-эстетического и познавательного опыта обучающегося.

**Задачи:**

**Личностные:** создать условия для включения обучающихся в ситуации, повышающие интерес к интеллектуальному труду и уверенность в своих силах при решении поставленных задач.

**Метапредметные:**

- **познавательные:** стимулировать обучающихся к получению практического опыта поисковой деятельности;
- **коммуникативные:** развивать умение взаимодействовать с одноклассниками в составе разных групп;
- **регулятивные:** способствовать развитию умения организации своей деятельности в рамках парной и групповой работы.

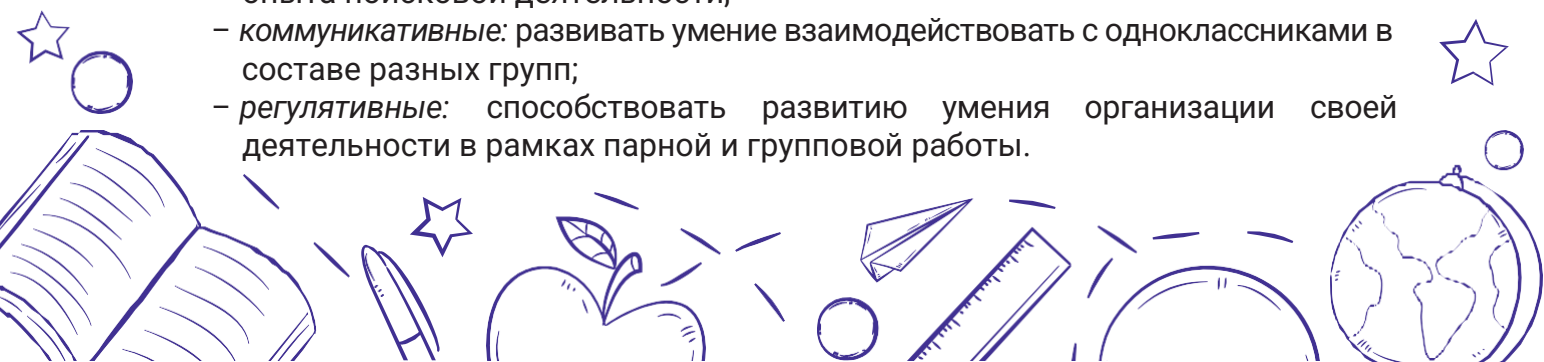

**Предметные:** способствовать знакомству с детскими энциклопедиями, справочной литературой, образовательными сайтами, научно-популярными фильмами для получения дополнительной информации.

**Форма организации детей:** фронтальная, групповая, индивидуальная.

**Место проведения:** учебный кабинет класса.

**Оборудование и наглядные пособия:** компьютер, проектор, презентация педагога, энциклопедии и справочная литература из фонда школьной библиотеки, методическая подсказка по проведению игры-лото «Что такое? Кто такой?», приёмы и способы деления коллектива класса на команды, методические рекомендации по проведению интерактивной интеллектуальной игры «Мы познаём мир», ручки, карандаши, кроссворд для прохождения интерактивной интеллектуальной игры – по количеству пар, пример Хрестоматии для интерактивной интеллектуальной игры, QR-код для работы с текстом на одном из этапов интерактивной интеллектуальной игры, видео для одного из этапов интеллектуальной игры, орлятские песни – тексты и фонограммы, папка с электронными материалами для проведения занятия.

№ п/п	Этапы занятия и его задачи	Деятельность педагога	Деятельность обучающихся
1.	<p>Этап организационно-мотивационный</p> <p><b>Задача этапа:</b> формирование у детей настроев к интеллектуальной деятельности.</p>	<p>– предлагает детям большую игровую разминку в командах по 5–6 человек – игру-лото «Что такое? Кто такой?» по материалам электронного приложения.</p>	<p>В образовавшихся микрогруппах участвуют в игре-лото «Что такое? Кто такой?»: обсуждают возможные варианты, – пробуют работать в условиях ограниченности времени.</p>
<p><b>Результат этапа:</b> положительный настрой на интенсивную интеллектуальную деятельность.</p>			
2	<p>Этап целеполагания</p> <p><b>Задача этапа:</b> постановка коллективной цели.</p>	<p>– педагог инициирует обратную связь по итогам участия в игре-лото, а также последующее обсуждение примерных вопросов: <i>Что нужно делать, чтобы знать ответы на такие вопросы? Как называются справочные и научные пособия, которые содержат научную информацию о чём-либо?</i></p> <p>– направляет обучающихся на постановку цели занятия: выяснить, какие источники знаний могут быть.</p>	<p>Обсуждают задание, высказывают своё мнение. Называют свои версии.</p> <p>Ставят цель совместно с педагогом.</p>
<p><b>Результат этапа:</b> постановка цели занятия.</p>			

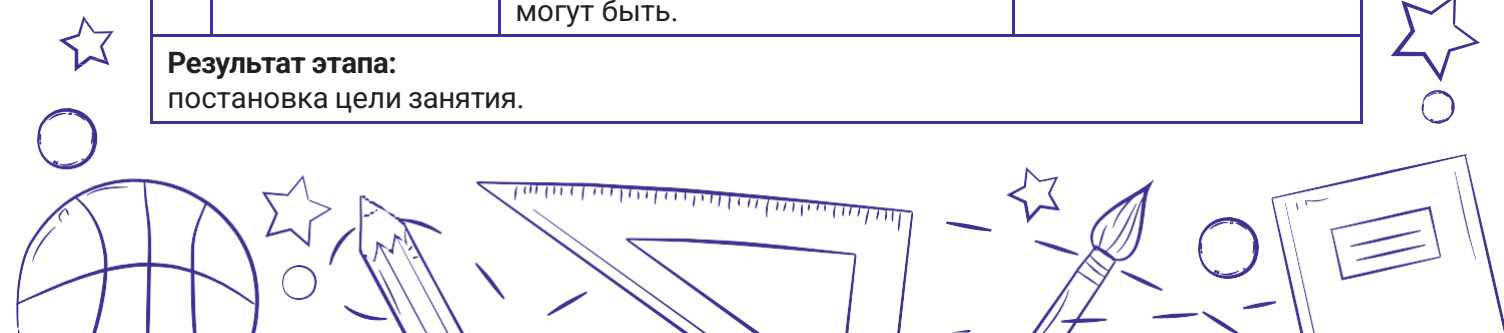

№ п/п	Этапы занятия и его задачи	Деятельность педагога	Деятельность обучающихся
3	<p>Этап организации совместной деятельности</p> <p><b>Задачи этапа:</b></p> <ul style="list-style-type: none"> <li>– формирование у обучающихся навыка работать со справочной литературой;</li> <li>– представление в игровой форме нескольких путей приобретения новой информации.</li> </ul>	<ul style="list-style-type: none"> <li>– знакомит обучающихся с энциклопедиями из фонда школьной библиотеки, обращая внимание на их разделы; объясняет, как пользоваться такой справочной литературой;</li> <li>– предлагает парную интерактивную игру «Мы познаём мир» (описание игры приведено в электронных материалах), направленную на знакомство с разными источниками информации: книги, документальные фильмы, интернет-порталы, образовательные сайты и собственно люди.</li> </ul>	<p>Рассматривают энциклопедии, справочную литературу из фонда школьной библиотеки.</p> <p>В парах выполняют задания интерактивной интеллектуальной игры, знакомятся с разными источниками знаний.</p>
<p><b>Результаты этапа:</b></p> <ul style="list-style-type: none"> <li>– приобретение опыта работы по поиску информации с использованием школьных энциклопедий; справочной литературы;</li> <li>– формирование представления о разных способах получения знаний и информации.</li> </ul>			
4	<p>Этап рефлексии, обсуждение результатов</p> <p><b>Задача этапа:</b> подведение итогов.</p>	<ul style="list-style-type: none"> <li>– педагог подводит итоги и задаёт следующие вопросы: <i>Какое слово было зашифровано в кроссворде? Знакомо ли оно вам? Что означает?</i> <i>О каких способах приобретения знаний вы узнали сегодня?</i> <i>Умеем ли мы с вами теперь искать нужную нам информацию?</i></li> <li>– организует работу с конвертом-копилкой Эрудита, включая следующие пункты: <i>Где можно найти знания?</i> <i>Какие источники знаний могут быть? Какие из них мы будем использовать в дальнейшем?</i></li> </ul>	<p>Подводят итоги занятия. Обмениваются мнениями.</p> <p>Дополняют конверт-копилку выводами, которые сделали в процессе обсуждения с педагогом.</p>
<p><b>Результаты этапа:</b></p> <ul style="list-style-type: none"> <li>– подведение итогов парной исследовательской работы в игре «Мы познаём мир»;</li> <li>– пополнение конверта-копилки Эрудита.</li> </ul>			
5	<p>Эмоциональное завершение занятия</p>	<ul style="list-style-type: none"> <li>– предлагает исполнить одну из орлятских песен, приведённых в электронном приложении.</li> </ul>	<p>Поют орлятскую песню.</p>

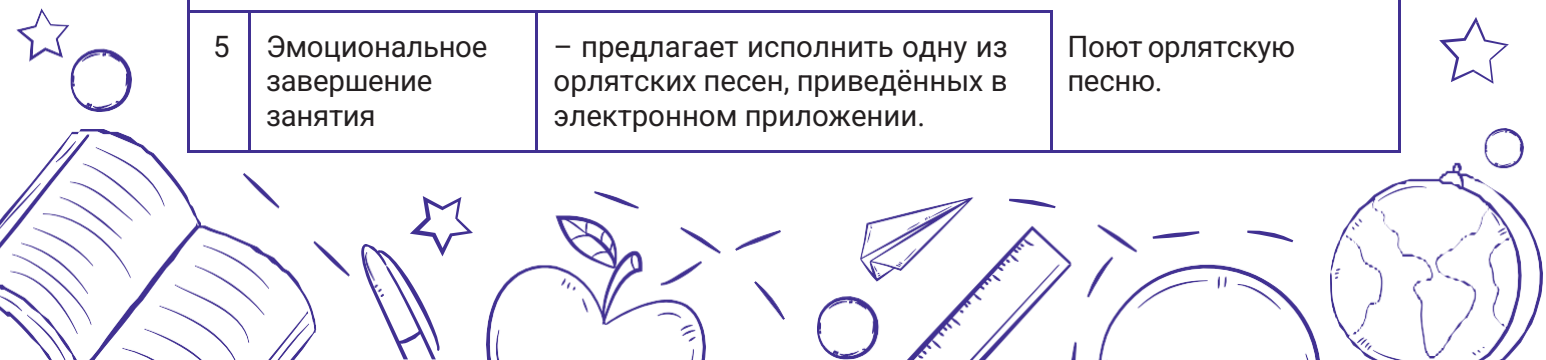

№ п/п	Этапы занятия и его задачи	Деятельность педагога	Деятельность обучающихся
	<b>Задача этапа:</b> позитивное завершение дела.		
<b>Результат этапа:</b> завершение занятия с настроением и пониманием того, что обучающимся по силам преодолеть трудности в поиске новой информации.			

### Занятия № 7–8. «Встреча с интересным эрудитом»

**Цель:** создание образа эрудита посредством знакомства с конкретным человеком – яркой личностью.

**Задачи:**

Личностные: формировать понимание значимости позиции/роли эрудита для отождествления себя с ним.

Метапредметные:

- познавательные: формировать умение поддерживать диалог;
- коммуникативные: способствовать следованию культуре общения со старшими;
- регулятивные: способствовать закреплению знаний о качествах эрудита.

Предметные: создать условия для сопоставления качеств эрудита с конкретной личностью.

**Форма организации детей:** фронтальная, групповая.

**Место проведения:** учебный кабинет класса.

**Оборудование и наглядные пособия:** компьютер, проектор, фотоаппарат.

**Основное направление деятельности на занятии:** педагогом инициируется организация очной встречи с известной личностью, которая имеет личные достижения и успехи в области организации/участия/развития интеллектуальной деятельности. Гости рассказывают второклассникам об ответственности, которую несёт в себе каждый эрудит, о пути становления эрудитом, о сложностях, возникающих на пути и способах их преодоления. Второклассники активно слушают гостей, задают им вопросы, группа по чередованию творческих поручений (например, «Затейники» или просто сюрпризная группа) готовит гостям небольшие сюрпризы/подарки.

Для приглашения гостя, подготовки и проведения встречи учитель может привлекать как советника по воспитательной работе в школе, так и старшеклассников-наставников.

### Занятие № 9. «На старте новых открытий»

**Цель:** подведение итогов трека «Орлёнок-Эрудит».

**Задачи:**

Личностные: способствовать осознанию обучающимися необходимости интеллектуального развития для дальнейшей успешной социализации.

Метапредметные:

- познавательные: развивать способность обобщения результатов самостоятельно и с помощью взрослых;



- *коммуникативные*: содействовать формированию умения аргументировать свою точку зрения в микрогруппах;
- *регулятивные*: способствовать осознанию и оценке своего вклада для достижения общего результата.

**Предметные:** актуализировать информацию о том, кто такой эрудит и какими качествами он должен обладать.

**Форма организации детей:** фронтальная, групповая.

**Место проведения:** учебный кабинет класса.

**Оборудование и наглядные пособия:** компьютер, проектор, фотоаппарат, ватманы А3, маркеры.

**Основное направление деятельности на занятии:** подводятся итоги трека.

Отдельное место отводится презентации собственных изобретений обучающихся, создание которых было начато ими на 5 занятии трека «Орлёнок-Эрудит». Рекомендуется сделать это в виде «Ярмарки изобретений» и пригласить гостей. Каждая микрогруппа наглядно демонстрирует своё изобретение или эксперимент, рассказывает об этапах создания данного изобретения и о роли каждого ребёнка в рамках этой кропотливой работы.

Работа с конвертом-копилкой Эрудита: необходимо ещё раз рассмотреть с ребятами те материалы, что были вложены в конверт-копилку, и обобщить, ответив на вопросы: из чего складывается образ эрудита, что нужно знать и уметь, чтобы быть эрудитом. Предусматривается просмотр видеоролика или слайд-шоу из фотографий о том, как проходил трек «Орлёнок-Эрудит». Обучающиеся формулируют выводы.

### 6.5.3. Занятия трека «Орлёнок-Мастер»

**Трек «Орлёнок-Мастер» — 9 занятий** *Ценности, значимые качества трека: познание, творчество, красота*

В рамках данного трека дети знакомятся с пониманием того, что можно быть мастерами в разных сферах деятельности, в разных профессиях. Здесь второклассники готовят новогодний спектакль, концерт или представление, а также знакомятся с лучшими мастерами своего дела (на уровне региона или страны).

*Символ трека — Шкатулка Мастера*

В данном контексте шкатулка — для хранения ценностей трека «Орлёнок-Мастер», секретов, находок и идей мастерства. Шкатулка может переходить из поколения в поколение (от класса к классу), может открываться в нужный момент, и тогда знаниями и мастерством, собранными в ней, можно делиться с другими ребятами (дарить их). Этот символ взаимодействует с «Городком в табакерке» (В. Одоевский), где живут трудолюбивые и дружные колокольчики, с сундучком домовёнка Кузи (Т. Александрова).

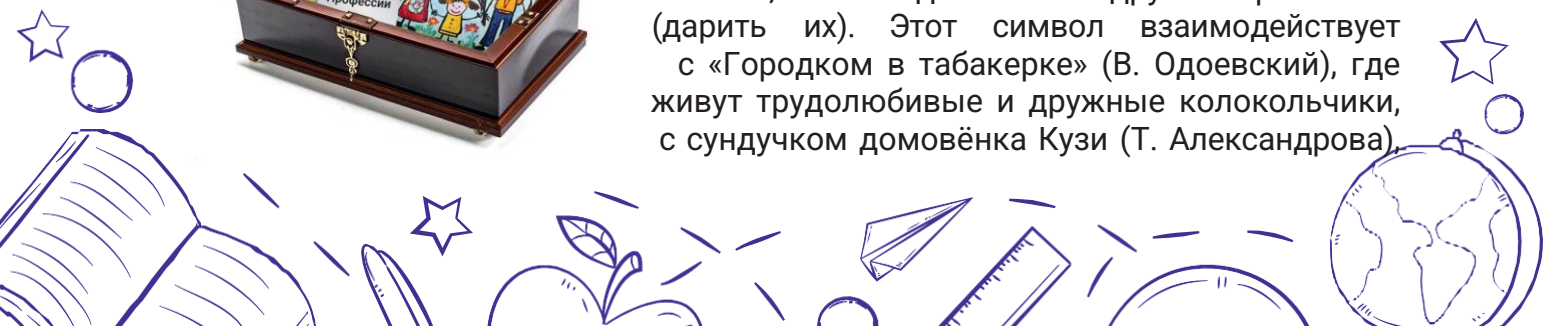

где живут волшебные вещи и сказки, помогающие герою быть добрым, трудолюбивым и заботливым.

Шкатулка может быть выполнена из различных материалов, но обязательно красиво оформлена аппликацией, детскими рисунками, декоративными элементами. Шкатулку можно оформить на уроках технологии вместе с обучающимися, можно написать год начала её заполнения и пр.

### Материалы к треку «Орлёнок-Мастер»:



#### Занятие № 1. «Мастер – это...»

**Цель:** знакомство с творчеством мастеров, воспитание уважительного отношения к труду и творчеству мастеров.

**Задачи:**

Личностные: формировать первоначальные представления о созидательном и нравственном значении труда в жизни человека и общества.

Метапредметные:

- познавательные: систематизировать знания обучающихся о значении труда в жизни человека, о качествах людей труда;
- коммуникативные: содействовать развитию навыка строить несложные высказывания, сообщения в устной форме; мотивировать на участие в инсценировках из художественных произведений с помощью учителя;
- регулятивные: научить действовать согласно составленному плану и соотносить результат действия с поставленной задачей.

Предметные: организовать работу со значением слова «мастер».

**Формы организации детей:** индивидуальная, фронтальная, групповая.

**Место проведения:** учебный кабинет класса.

**Оборудование и наглядные пособия:** карточки с буквами, изображения с элементами профессий, бумага – чёрная и белая, цветная бумага, цветной картон, карандаши, ножницы, клей, инструкция по изготовлению оригами в виде животного, инструкция по изготовлению закладок с изображением животных, фломастеры, детские стихи о животных; карточки с изображением предметов, связанных с профессиями людей, изображения героев мультфильмов для игры «Найди пару», инструкция к Шкатулке Мастера, чёрный ящик (шкатулка), карточка для записи определения слова «мастер», карточки с этапами работы мастера, папка с электронными материалами к занятию.

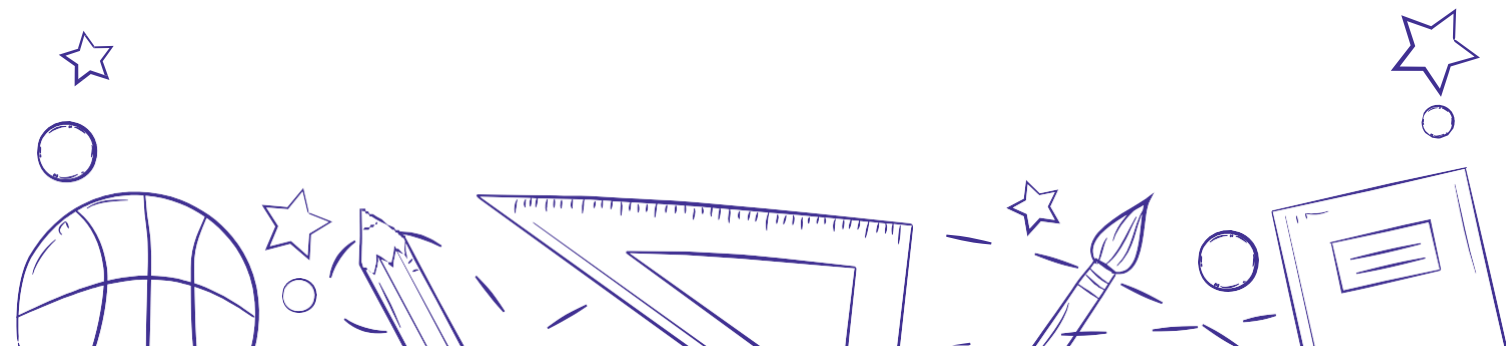

№ п/п	Этапы занятия и его задачи	Деятельность педагога	Деятельность обучающихся
1.	<p>Этап организационно-мотивационный</p> <p><b>Задача этапа:</b> создание положительного настроения на изучение трека «Орлёнок-Мастер».</p>	<p>– предлагает выбрать любую карточку с изображением предмета, связанного с какой-либо профессией (карточки можно скачать из электронного приложения);</p> <p>– формируются микрогруппы согласно выбранным картинкам (количество микрогрупп зависит от количества разных картинок</p> <p>– в электронном приложении предоставлено материала для создания до 8 микрогрупп).</p>	<p>Распределяются по группам согласно изображению на карточке (картинки, связанные с профессиями повара, врача, почтальона, полицейского и др.).</p> <p>Объясняют, к какой профессии относится полученная картинка. Аргументируют, по какой закономерности они оказались в одной команде.</p>
<p><b>Результат этапа:</b> эмоционально положительный настрой на занятие.</p>			
2.	<p>Этап целеполагания</p> <p><b>Задачи этапа:</b></p> <ul style="list-style-type: none"> <li>– постановка коллективной цели;</li> <li>– знакомство с понятием «мастер»; – восприятие информации, представленной в объяснении педагога, последующее использование её в работе.</li> </ul>	<p>– для определения темы занятия организует игру для микрогрупп «Соберите словечко», раздаёт по 6 карточек с буквами каждой микрогруппе (скачиваются из электронного приложения);</p> <p>– организует обсуждение: <i>Какое слово вы собрали?</i> <i>Что означает это слово?</i></p> <p>– организует игру в этих же микрогруппах «Найдите пары»: раздаёт детям изображения героев мультфильма и карточки со словами: (их нужно педагогу заранее распечатать) «Играть на гармошке»; «Лечить животных»; «Вести хозяйство»; «Делать поделки из дерева»; «Чинить поломанное».</p> <p>– просит привести из своей жизни примеры мастеров своего дела;</p>	<p>Каждая группа собирает слово из букв, написанных на карточках.</p> <p>Обсуждают в группе, записывают на листочке значение собранного слова. Представитель группы зачитывает определение.</p> <p>Выстраивают связь между картинкой и словами с карточек.</p> <p>Составляют монологические высказывания. Пример: моя мама мастер</p>

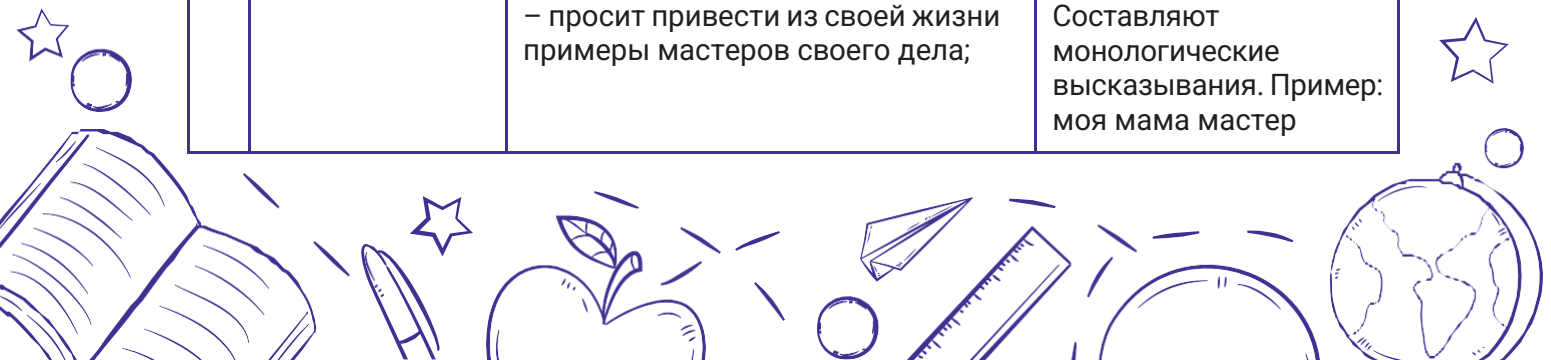

№ п/п	Этапы занятия и его задачи	Деятельность педагога	Деятельность обучающихся
		<p>– подводит детей к выводу, что труд каждого мастера важен для людей.</p>	<p>своего дела, она (повар), мой дедушка мастер в изготовлении посуды из глины и т.д.</p> <p>Совместно с педагогом делают вывод об уважении труда каждого человека.</p>
<p><b>Результат этапа:</b></p> <ul style="list-style-type: none"> <li>– постановка цели;</li> <li>– знакомство с понятием «мастер»;</li> <li>– представление о профессиональной деятельности родителей класса.</li> </ul>			
3.	<p>Этап организации совместной деятельности</p> <p><b>Задача этапа:</b> дать представление о многообразии профессий и их важности для людей.</p>	<p>– приглашает в гости к мастерам;</p> <p>– организует общекомандную (всем классом) работу «Наши младшие друзья»: <i>Ребята, кого называют нашими младшими друзьями?</i></p> <p>– по материалам электронного приложения предлагает стать мастерами оригами: сделать из бумаги животных или закладки в виде животных (на усмотрение педагога).</p> <p><i>При желании можно разделить по микрогруппам. Каждая микрогруппа самостоятельно или с помощью педагога выбирает сказку, после чего делает из бумаги в технике оригами животных – героев сказок – и инсценирует сказку в стиле кукольного театра. Также здесь могут помочь и старшеклассники-наставники;</i></p> <p>– предлагает провести театральную игру с получившимися животными или инсценировку с участием бумажных животных.</p>	<p>Участвуют в обсуждении, отвечая на вопросы педагога.</p> <p>Делают из бумаги животных или закладки в виде животных.</p> <p>Коллектив класса делится на микрогруппы. Выбирают сказку. В технике оригами складывают животных – героев выбранной сказки. Старшеклассники-наставники помогают при необходимости.</p> <p>В жанре театр-экспромт обыгрывают сказки с участием сделанных животных.</p>
<p><b>Результаты этапа:</b></p> <ul style="list-style-type: none"> <li>– формирование представления о многообразии профессий и их важности для людей;</li> <li>– применение творческого подхода и самостоятельности в выполнении задания;</li> <li>– реализация детской инициативы через групповую работу.</li> </ul>			
4.	Этап рефлексии, обсуждение	– организует подведение итогов занятия:	Подводят итоги, отвечают на вопросы.



№ п/п	Этапы занятия и его задачи	Деятельность педагога	Деятельность обучающихся
	<p>результатов</p> <p><b>Задачи этапа:</b></p> <ul style="list-style-type: none"> <li>– подведение итогов;</li> <li>– овладение знаниями о значении труда в жизни человека, о качествах людей труда.</li> </ul>	<p><i>Кто может быть мастером?</i></p> <p><i>Какими мастерами были мы на занятии?</i></p> <p><i>Что нужно нам знать и уметь, чтобы стать мастерами?</i></p> <ul style="list-style-type: none"> <li>– организует обсуждение: <i>Чем ценен ваш труд?</i></li> <li>– направляет на формулировку этапов создания какого-нибудь произведения своими руками:               <ol style="list-style-type: none"> <li>1) придумываем идею для произведения;</li> <li>2) создаём произведение;</li> <li>3) показываем и радуем других своим произведением.</li> </ol> </li> <li>– знакомит с символом трека – Шкатулкой Мастера (добавляем в неё определение слова «мастер» и алгоритм создания произведения).</li> </ul>	<p>Приходят к выводу: главный труд – учёба. Чтобы стать мастером в учёбе, нужно хорошо учиться.</p> <p>Формулируют алгоритм создания произведения.</p> <p>Знакомятся с символом трека. Помещают в Шкатулку понятие «мастер», его определение, основное качество мастера – трудолюбие, а также алгоритм создания произведения.</p>
<p><b>Результаты этапа:</b></p> <ul style="list-style-type: none"> <li>– подведение итогов занятия;</li> <li>– наполнение Шкатулки Мастера.</li> </ul>			
5.	<p>Эмоциональное завершение занятия</p> <p><b>Задача этапа:</b></p> <p>позитивное завершение дела и развитие логического мышления.</p>	<ul style="list-style-type: none"> <li>– организует игру «Чёрный ящик»: в импровизированном чёрном ящике лежит предмет, с которым связан, например, мастер швейного производства. Педагог называет только сферу деятельности, в которой этот предмет может использоваться. Дети задают вопросы, на которые педагог может отвечать только ДА или НЕТ. Задача детей – угадать, что спрятано в чёрном ящике.</li> </ul>	<p>Дети угадывают содержимое чёрного ящика, задавая по очереди наводящие вопросы. Нужно задавать такие вопросы, на которые педагог может отвечать только ДА или НЕТ.</p>
<p><b>Результат этапа:</b></p> <p>позитивный настрой на продолжение изучения тем трека.</p>			

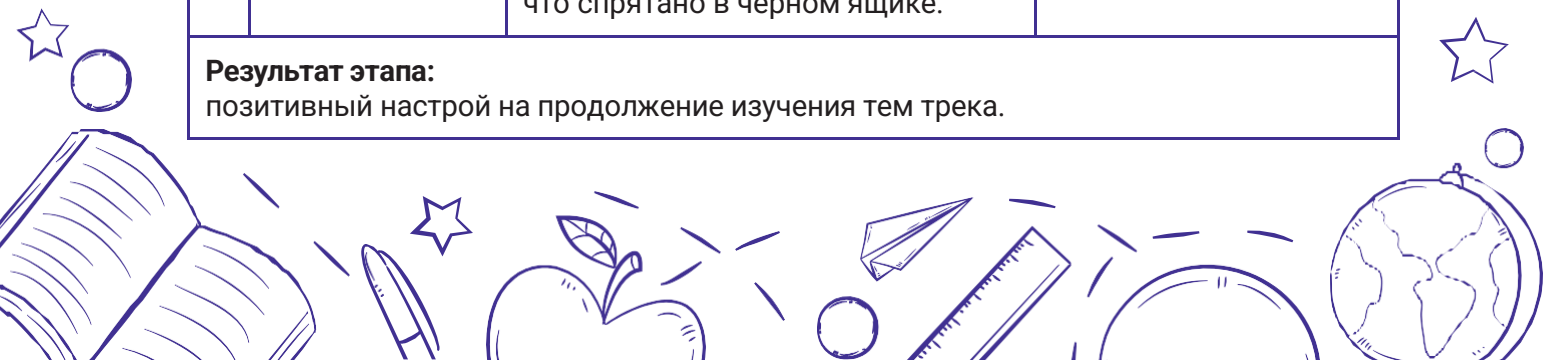

**Занятие № 2. «Мастерами славится Россия»**

**Цель:** формирование осознания ценности труда в жизни человека и общества.

**Задачи:**

**Личностные:** воспитывать уважительное отношение к труду и творчеству мастеров.

**Метапредметные:**

- **познавательные:** содействовать пониманию информации, представленной в объяснении педагога, научить ориентироваться в терминах, используемых педагогом;
- **коммуникативные:** содействовать развитию навыка строить несложные высказывания по предложенному материалу;
- **регулятивные:** мотивировать на участие в дальнейшей творческой деятельности.

**Предметные:** направить на развитие умения выполнять элементарные задачи.

**Формы организации детей:** индивидуальная, фронтальная, групповая.

**Место проведения:** учебный кабинет класса.

**Оборудование и наглядные пособия:** компьютер, проектор, выставка изделий народных промыслов, презентация об известных мастерах России (готовит педагог самостоятельно, либо помогают с подготовкой презентации старшеклассники-наставники), листочки бумаги, ручки, видеокамера, аудио- и видеоматериалы для тренинга «Мастера песни и танца», папка с электронными материалами к занятию.

№ п/п	Этапы занятия и его задачи	Деятельность педагога	Деятельность обучающихся
1.	<p>Этап организационно-мотивационный</p> <p><b>Задачи этапа:</b></p> <ul style="list-style-type: none"> <li>– создание психологического комфорта;</li> <li>– знакомство с творчеством мастеров.</li> </ul>	<p>– рассказывает о 10 известных мастерах России (людях разных профессий: хлебороб, учёный, учитель, военный, мастер народного промысла, танцор, певец и др.) с их изображениями.</p>	<p>Делятся впечатлением о мастерах России, называют новые известные им имена.</p>
<p><b>Результат этапа:</b> эмоционально положительный настрой на занятие.</p>			
2.	<p>Этап целеполагания</p> <p><b>Задача этапа:</b> постановка цели.</p>	<p>– организует разговор с классом: как вы понимаете поговорку «С мастерством люди не родятся, но добытым мастерством гордятся»?</p> <p>– задаёт вопрос: <i>Какими качествами должен</i></p>	<p>Высказывают своё мнение.</p> <p>Ставят цель занятия – узнать, какими</p>



№ п/п	Этапы занятия и его задачи	Деятельность педагога	Деятельность обучающихся
		<i>обладать настоящим мастер, профессионал?</i>	качествами обладает настоящий мастер.
<b>Результат этапа:</b> постановка коллективной цели			
3.	<p>Этап организации совместной деятельности</p> <p><b>Задачи этапа:</b> – формирование уважительного отношения к труду и творчеству мастеров, – развитие творческих способностей, подготовка к КТД.</p>	<p>– направляет на деятельность по придумыванию различных произведений: <i>Кто из вас хотел бы быть мастером? Какие этапы проходит мастер, когда придумывает какое-либо произведение? (обращаемся к Шкатулке Мастера);</i></p> <p>– ведёт разговор с ребятами: <i>В России много мастеров своего дела, а можем ли мы тоже стать мастерами?0</i></p> <p>– предлагает стать мастерами песни и танца, исполнив одну из песен или танцев из приведённого приложения;</p> <p>– организует работу в группах: <i>Предложите своё дело, которое покажет, что вы тоже можете быть мастерами. Его будем выполнять на следующем занятии.</i></p>	<p>Вспоминают этапы создания произведения.</p> <p>Называют этапы работы мастера: придумывает, делает/создаёт, показывает и радуется другим.</p> <p>Получают мотивацию стать мастерами.</p> <p>Исполняют песню в духе караоке или танец в стиле Just dance.</p> <p>Делятся на микрогруппы. Каждая группа выдвигает идеи, выбирают самую интересную, обсуждают. Принимают коллективное решение о выборе общей идеи, записывают на листочке, кладут в Шкатулку.</p>
<b>Результаты этапа:</b> – выбор идеи дела; – реализация инициативы к творчеству у детей в составе микрогрупп.			
4.	<p>Этап рефлексии, обсуждение результатов</p> <p><b>Задача этапа:</b> подведение итогов.</p>	<p>– просит вспомнить цель занятия, оценить её достижение;</p> <p>– организует работу со Шкатулкой Мастера: вкладывают</p>	<p>В ходе высказываний отмечают новые качества мастера: наблюдательность, терпение, упорство, широкий кругозор и др.</p> <p>Пополняют Шкатулку качествами мастера.</p>

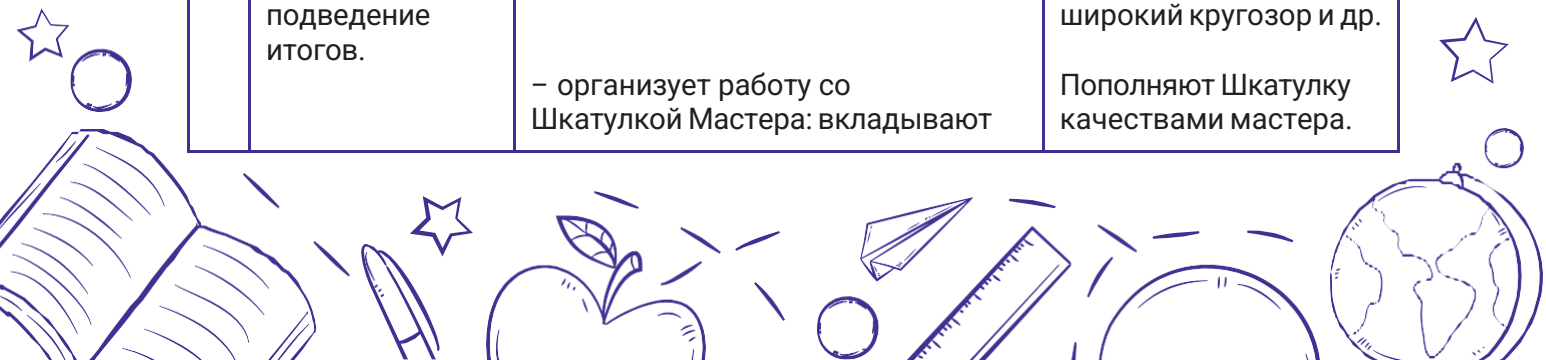

№ п/п	Этапы занятия и его задачи	Деятельность педагога	Деятельность обучающихся
		идею дела для того, чтобы называться мастерами.	
<b>Результаты этапа:</b> – подведение итогов занятия; – пополнение Шкатулки Мастера.			
5.	Эмоциональное завершение занятия  <b>Задача этапа:</b> позитивное завершение дела	– предлагает назвать профессии, которые начинаются на первую букву фамилий детей;  – называет фамилии, которые похожи на профессии или какую-либо деятельность ( <i>Портнов, Кожевников, Чугунов, Лаптев и т.д.</i> );  – задаёт вопрос: <i>А как вы думаете, мастерами в какой сфере были ваши родители, бабушки и дедушки?</i>	Приводят примеры.  Делают вывод: раньше некоторые фамилии происходили от профессии человека, говорили о той деятельности, которой он занимался.  Пробуют ответить на вопрос.
<b>Результат этапа:</b> позитивный настрой на продолжение изучения тем трека.			

### Занятие № 3. «От идеи – к делу»

**Цель:** обогащение опыта творческой деятельности детей в микрогруппах и самостоятельной работе.

**Задачи:**

**Личностные:** организовать деятельность для развития доверительных взаимоотношений внутри микрогрупп.

**Метапредметные:**

- **познавательные:** способствовать развитию логического мышления детей через создание причинно-следственных связей;
- **коммуникативные:** формировать командный дух в детях через совместную деятельность, взаимопомощь и поддержку;
- **регулятивные:** содействовать формированию готовности делегировать обязанности внутри микрогруппы.

**Предметные:** способствовать получению нового опыта в выполнении предлагаемой деятельности.

**Формы организации детей:** индивидуальная, фронтальная, групповая.

**Место проведения:** учебный кабинет класса.

**Оборудование и наглядные пособия:** компьютер, проектор, методические рекомендации по организации игры «Камень, ножницы, бумага», отрывок из фильма-сказки «Книга мастеров», бумага белая А4, бумага цветная, цветной картон, ножницы, клей, скотч, цветные фломастеры, орлятские песни – тексты

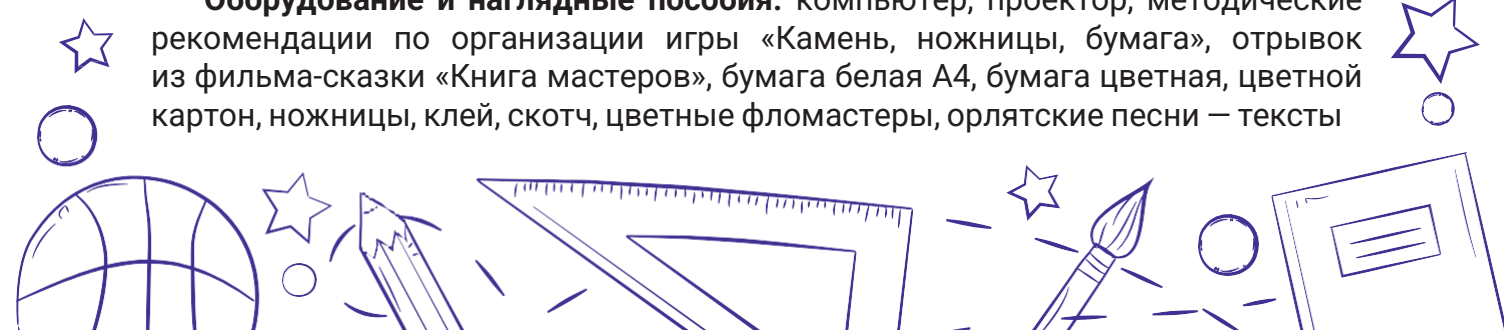

и фонограммы, схема изготовления Шкатулки Мастера, папка с электронными материалами к занятию.

№ п/п	Этапы занятия и его задачи	Деятельность педагога	Деятельность обучающихся
1.	<p>Этап организационно-мотивационный</p> <p><b>Задача этапа:</b> формирование у детей позитивного настроения.</p>	<p>– предлагает игру «Камень, ножницы, бумага» в качестве разминки (описание игры приведено в электронном приложении).</p>	<p>Участвуют в игровой разминке. После чего рассаживаются по своим местам.</p>
<p><b>Результат этапа:</b> создание ситуации активной включённости всех обучающихся в процесс активной деятельности в рамках темы занятия.</p>			
2.	<p>Этап целеполагания</p> <p><b>Задачи этапа:</b></p> <ul style="list-style-type: none"> <li>– развитие навыков причинно-следственных связей;</li> <li>– включение детей в активное обсуждение;</li> <li>– постановка коллективной цели.</li> </ul>	<p>– демонстрирует обучающимся отрывок из фильма «Книга мастеров» (отрывок приведён в электронном приложении);</p> <p>– организует обсуждение по просмотренному отрывку:</p> <ol style="list-style-type: none"> <li>1) Как дочка Бабы-Яги стала Каменной Княжной?</li> <li>2) Для чего Каменной Княжне нужен мастер?</li> <li>3) Как вы думаете, что случится, когда мастер оживит бел-горюч камень Алатырь для Каменной Княжны?</li> <li>4) Как можно растопить её каменное сердце, чтобы в мире не было зла? Можно ли вообще победить камень? (отсылка к игре «Камень, ножницы, бумага»);</li> </ol>	<p>Смотрят отрывок фильма.</p> <p>Обсуждают просмотренный видеотрывок и отвечают на вопросы педагога:</p> <ol style="list-style-type: none"> <li>1) Она нашла в лесу бел-горюч камень Алатырь, который заколдовал её: её сердце окаменело, и она стала злой.</li> <li>2) Чтобы вызволить Каменную Княжну из Каменной башни. А для этого мастеру нужно оживить бел-горюч камень Алатырь.</li> <li>3) Случится плохое: Каменная Княжна захватит весь мир, и вокруг будет только зло (<i>выдвигают свои варианты</i>). Камень победить можно, как в игре «Камень, ножницы, бумага», бумагой.</li> </ol>

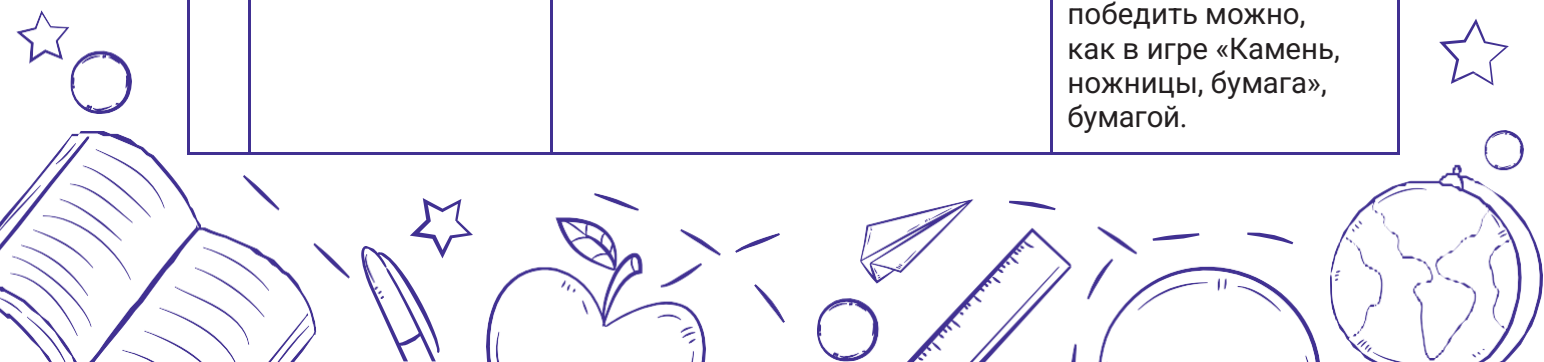

№ п/п	Этапы занятия и его задачи	Деятельность педагога	Деятельность обучающихся
		<p>– направляет обучающихся на постановку коллективной деятельности: <i>Что такого из бумаги мы можем сделать, чтобы уж точно могли растопить камень в сердце Каменной Княжны?</i></p>	<p>Ставят цель – сделать что-то настолько красивое и впечатляющее из бумаги, что позволит победить камень.</p>
<p><b>Результат этапа:</b></p> <ul style="list-style-type: none"> <li>– получение опыта установления связей между причинами поступков и их следствиями на конкретном примере;</li> <li>– формирование умения строить свои ответы на основе визуального текста (фрагмента фильма);</li> <li>– определение и формулировка коллективной цели занятия.</li> </ul>			
3.	<p>Этап организации совместной деятельности</p> <p><b>Задачи этапа:</b></p> <ul style="list-style-type: none"> <li>– организация коллективной творческой деятельности;</li> <li>– развитие самостоятельности обучающихся;</li> <li>– получение опыта выступления перед одноклассниками.</li> </ul>	<p>– проводит деление по микрогруппам по 4–5 человек в каждой.</p> <p>– мотивирует детей на коллективную творческую деятельность в микрогруппах – им необходимо самим решить, какое произведение искусства будут делать для того, чтобы растопить каменное сердце Каменной Княжны.</p> <p>Алгоритм организации КТД:</p> <ol style="list-style-type: none"> <li>1. Педагог мотивирует детей на выработку идей для решения озвученной задачи.</li> <li>2. Дети в микрогруппах планируют деятельность и распределяют поручения.</li> <li>3. Микрогруппы работают над созданием произведения искусства.</li> <li>4. Микрогруппы представляют свои произведения искусства.</li> <li>5. Анализируют свою работу в своих микрогруппах: обсуждают, что хотелось бы изменить во внешнем облике произведения искусства, отмечают вклад каждого участника команды в общее дело.</li> <li>6. Всем классом оформляют «выставку мастеров» – демонстрация работы каждой из микрогрупп.</li> </ol>	<p>Делятся на разные команды. Активно включаются в работу по реализации КТД.</p> <p>Мотивируются на создание собственного произведения искусства для того, чтобы растопить камень в сердце Каменной Княжны. Сами, без чьей-либо помощи, проговаривают и составляют алгоритм действия по созданию собственного произведения искусства. <i>(Можно привлечь старшеклассников для того, чтобы регулировать деятельность микрогрупп).</i></p> <p>Создают произведения искусства и презентуют друг другу результаты своей работы. Обсуждают прорывные моменты в реализации идеи по созданию собственного</p>

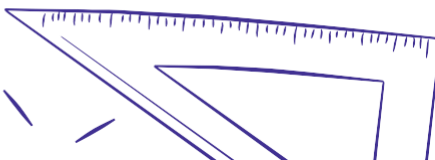

№ п/п	Этапы занятия и его задачи	Деятельность педагога	Деятельность обучающихся
		Произведения искусства понадобятся ребятам на следующем занятии, но педагог не сообщает им об этом.	отмечают неудачные аспекты. Принимают участие в оформлении «Выставки мастеров».
<p><b>Результаты этапа:</b></p> <ul style="list-style-type: none"> <li>– приобретение опыта самостоятельной организации деятельности в рамках КТД;</li> <li>– развитие творческих навыков детей, осуществление вклада каждым ребёнком в общее дело – от идеи до поступков;</li> <li>– формирование чувства единения с коллективом;</li> <li>– реализация опыта выступления перед коллективом класса.</li> </ul>			
4.	<p>Этап рефлексии, обсуждение результатов</p> <p><b>Задачи этапа:</b></p> <ul style="list-style-type: none"> <li>– подведение итогов;</li> <li>– создание одной смысловой и сюжетной линии со следующим занятием в рамках трека.</li> </ul>	<ul style="list-style-type: none"> <li>– организует работу со шкатулкой трека «Орлёнок-Мастер», делая акцент на анализе коллективного творческого дела: <i>Какой этап создания произведения искусства был наиболее тяжёлым? Чем пригодится данный продукт в дальнейшем?</i></li> <li>– переводит внимание детей на продолжение истории Каменной Княжны на следующем занятии.</li> </ul>	<p>Дополняют Шкатулку выводами, которые сделали в процессе обсуждения с педагогом.</p> <p>Осознают, что цель растопить камень в сердце Каменной Княжны не достигнута. По словам педагога понимают, что это случится на следующем занятии.</p>
<p><b>Результаты этапа:</b></p> <ul style="list-style-type: none"> <li>– пополнение шкатулки «Орлёнка-Мастера»;</li> <li>– создание мотивации на следующее занятие.</li> </ul>			
5.	<p>Эмоциональное завершение занятия</p> <p><b>Задача этапа:</b> позитивное завершение дела.</p>	<ul style="list-style-type: none"> <li>– предлагает исполнить одну из орлятских песен из электронного приложения.</li> </ul>	<p>Поют Орлятскую песню.</p>
<p><b>Результат этапа:</b> завершение занятия на позитивной ноте с позитивным настроением на будущие занятия.</p>			

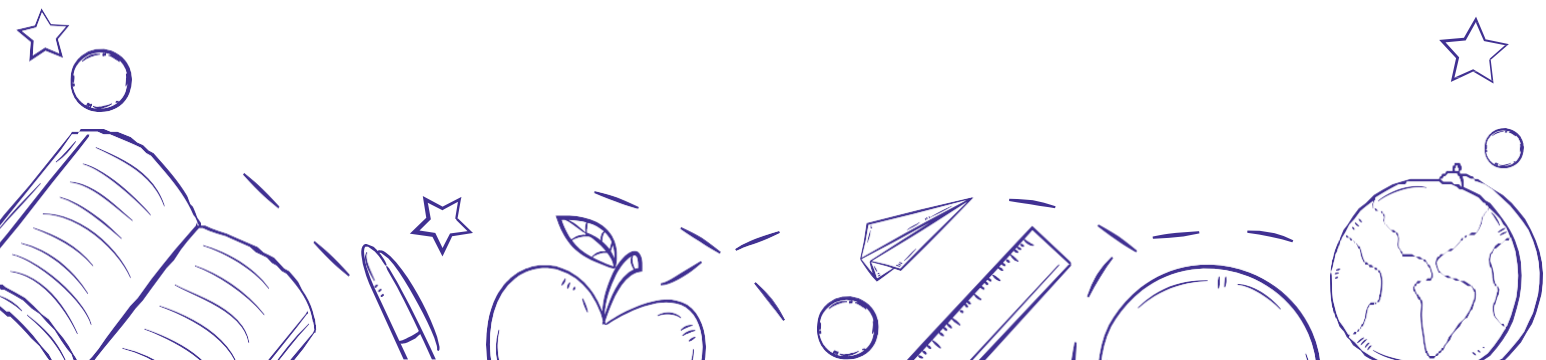

**Занятие № 4. «Город мастеров»**

**Цель:** осознание детьми своих умений, раскрытие своих возможностей через выполнение комплекса заданий.

**Задачи:**

**Личностные:** направить детей на максимальное проявление креатива и тем самым ликвидировать излишнюю скованность.

**Метапредметные:**

- **познавательные:** поддержать развитие логических способностей и памяти детей посредством командной работы;
- **коммуникативные:** содействовать расширению качеств, способствующих проявлению взаимовыручки в детском коллективе;
- **регулятивные:** организовать тренировку восприятия информации.

**Предметные:** познакомить со знаковой системой шифра.

**Формы организации детей:** фронтальная, групповая.

**Место проведения:** учебный кабинет класса.

**Оборудование и наглядные пособия:** компьютер, проектор, видео флешмоба «Здоровайся вот так!», подсказки по способам деления на микрогруппы, карточки-подсказки для определения этапов квеста, таблички с названиями этапов квеста – подготовить педагогу, изображение богатыря, изображение улыбающейся Каменной Княжны, описание квеста и инструкции к нему, пакет материалов для организации этапа «Улицы Мастеров Театра», пакет материалов для организации этапа «Улицы Мастеров Песен», пакет материалов для организации этапа «Улицы Мастеров Головоломок», пакет материалов для организации этапа «Улицы Мастеров Сло́ва», папка с электронными материалами к занятию.

№ п/п	Этапы занятия и его задачи	Деятельность педагога	Деятельность обучающихся
1.	Этап организационно-мотивационный  <b>Задача этапа:</b> создание положительного настроения на занятие.	– приветствует детей и организует флешмоб «Здоровайся вот так!» (по материалам электронного приложения).	Приветствуют педагога, танцуют уже известный флешмоб «Здоровайся вот так!».
<b>Результат этапа:</b> создание ситуации активной включённости всех обучающихся в ход занятия.			
2.	Этап целеполагания  <b>Задачи этапа:</b> – установление связи с предыдущим занятием; – постановка цели занятия.	– актуализирует деятельность, которая была на предыдущем занятии;	Вспоминают занятость на предыдущем занятии (второклассники делали бумажные произведения искусства для того, чтобы растопить каменное сердце Каменной Княжны).

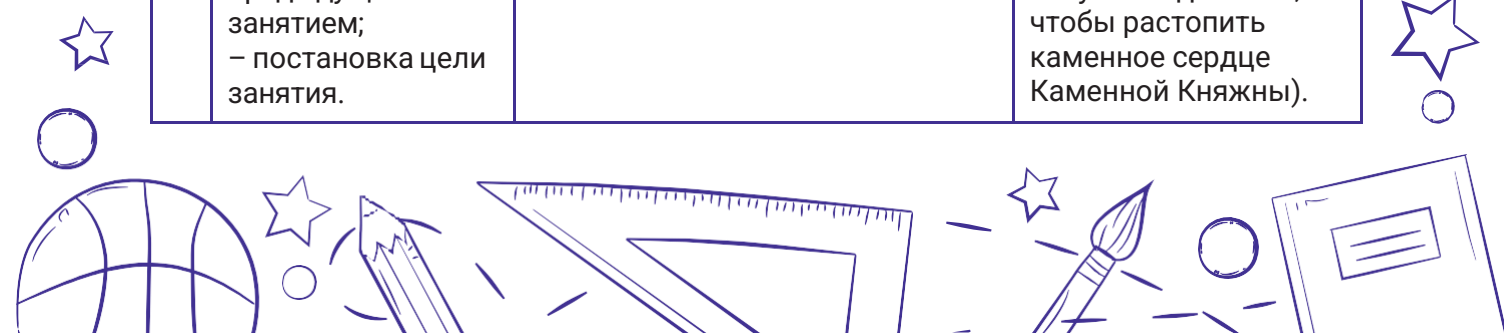

№ п/п	Этапы занятия и его задачи	Деятельность педагога	Деятельность обучающихся
		<p>– погружает детей в тематику занятия, направляет на постановку цели занятия: <i>Ребята! Расколдовать Каменную Княжну просто так не получится. Сделать это по силам только настоящим мастерам. Поэтому сегодня вам предстоит пройти сложный путь и посетить Город Мастеров, чтобы улучшить свои способности и стать настоящими мастерами.</i></p>	<p>Слушают педагога. Озвучивают цель на занятие – стать настоящими мастерами.</p>
<p><b>Результат этапа:</b></p> <ul style="list-style-type: none"> <li>– установление смысловой связи между предыдущим и текущим занятиями;</li> <li>– определение и формулировка коллективной цели занятия.</li> </ul>			
3.	<p>Этап организации совместной деятельности</p> <p><b>Задачи этапа:</b></p> <ul style="list-style-type: none"> <li>– организация прохождения детьми квеста;</li> <li>– развитие самостоятельности обучающихся;</li> <li>– получение опыта решения текущих задач.</li> </ul>	<ul style="list-style-type: none"> <li>– проводит деление по микрогруппам по 4–5 человек в каждой;</li> <li>– мотивирует детей на деятельность: прохождение квеста для того, чтобы стать настоящими мастерами, знакомит с инструкцией (материалы приведены в электронном приложении);</li> <li>– организует прохождение детьми квеста.</li> </ul>	<p>Делятся на команды.</p> <p>Слушают инструкцию, включаются в деятельность.</p> <p>Проходят квест для того, чтобы стать настоящими мастерами.</p>
<p><b>Результаты этапа:</b></p> <ul style="list-style-type: none"> <li>– приобретение опыта самостоятельной организации деятельности в рамках прохождения квеста;</li> <li>– развитие способностей детей;</li> <li>– поддержание командного духа.</li> </ul>			
4.	<p>Этап рефлексии, обсуждение результатов</p> <p><b>Задачи этапа:</b></p> <ul style="list-style-type: none"> <li>– подведение итогов;</li> <li>– создание одной смысловой и сюжетной линии</li> </ul>	<ul style="list-style-type: none"> <li>– создаёт ситуацию успеха – дети прошли квест, Каменная Княжна расколдована – показываем детям фото с расколдованной Княжной;</li> <li>– организует работу со шкатулкой трека «Орлёнок-Мастер»: помещают в неё пословицы о мастерах, которые дети</li> </ul>	<p>Осознают, что справились с заданиями квеста – сердце Каменной Княжны растопилось.</p>

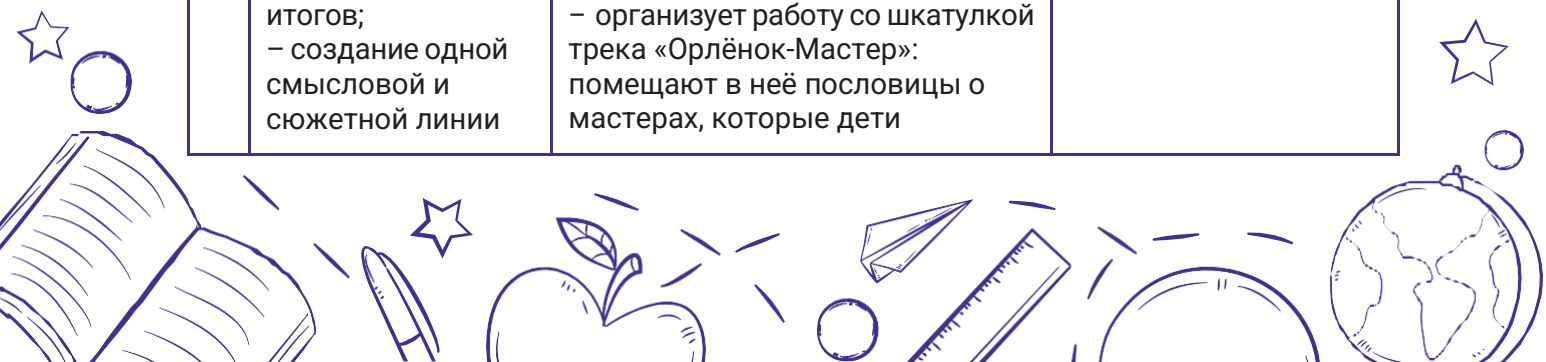

№ п/п	Этапы занятия и его задачи	Деятельность педагога	Деятельность обучающихся
	со следующим занятием в рамках трека.	разгадали на этапе «Улица Мастеров Слова».	
<b>Результаты этапа:</b> – подведение итогов квеста; – пополнение Шкатулки «Орлёнка-Мастера».			
5.	Эмоциональное завершение занятия  <b>Задача этапа:</b> позитивное завершение дела.	– предлагает завершить занятие ещё одной Мастерской – Мастеров Загадок: педагог читает детям загадки-ловушки:  С пальмы вниз, на пальму снова Ловко прыгает.. (Обезьяна)  Хвост веером, на голове корона. Нет птицы краше, чем.. (Павлин)  Он большой шалун и комик, У него на крыше домик. Хвастунишка и зазнайка, А зовут его.. (Карлсон)  Мимо улья проходил Косолапый.. (Медведь)  Он гулял по лесу смело, Но лиса героя съела. На прощанье спел бедняжка. Его звали.. (Колобок)	Пробуют отгадать загадки-ловушки от педагога.
<b>Результат этапа:</b> завершение занятия приобретением ещё одного навыка.			

### Занятие № 5. «В гости к мастерам»

**Цель:** организация знакомства детского коллектива с мастерами и мастерскими, которые находятся вокруг них.

**Задачи:**

Личностные: способствовать проявлению творческой активности детей.

Метапредметные:

- познавательные: содействовать усвоению полученных на мастер-классах навыков и обеспечить дальнейшее их применение;
- коммуникативные: содействовать развитию качеств, необходимых для организации эффективной коммуникации;
- регулятивные: способствовать развитию системного мышления.

Предметные: создать условия для реализации творческих способностей детей.

**Формы организации детей:** фронтальная, групповая.

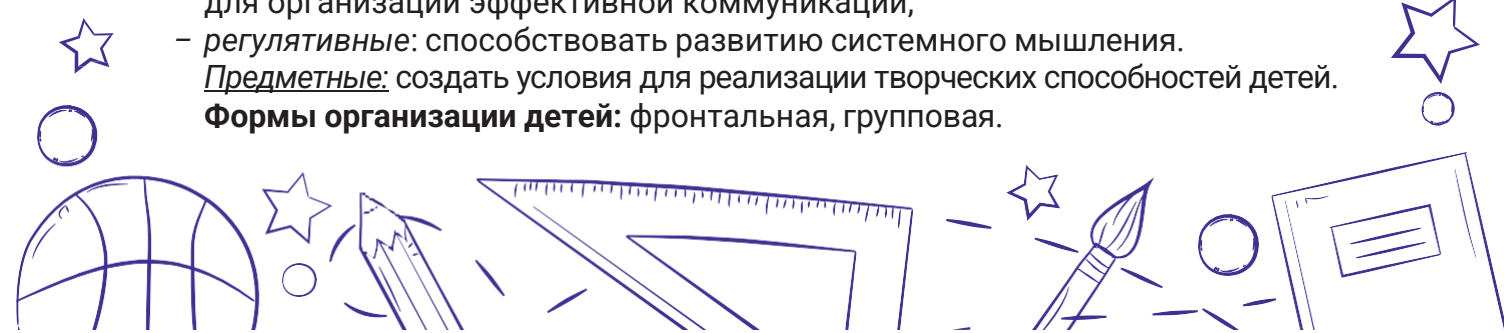

**Место проведения:** учебный кабинет класса.

**Оборудование и наглядные пособия:** фрагмент мультфильма «Разные колёса», примерный сценарий мастер-класса от педагога, тексты и фонограммы к Орлятским песням, папка с электронными материалами для проведения занятия.

№ п/п	Этапы занятия и его задачи	Деятельность педагога	Деятельность обучающихся
1.	<p>Этап организационно-мотивационный</p> <p><b>Задача этапа:</b> создание положительного настроения на занятие.</p>	<p><b>1 вариант (в аудитории):</b> – предлагает к просмотру видеофрагмент мультфильма из материалов электронного приложения;</p> <p>– организует обсуждение просмотренного: <i>Кто главный герой мультфильма? Опишите его. А что вы думаете насчёт Ежа, Петуха, Лягушки и Мухи – какие они? За что Сорока упрекала Медведя? А что ответил ей Медведь? («Вот то-то и хорошо, что один делает, и другим польза выходит»).</i></p> <p><b>2 вариант (на экскурсии):</b> – предлагает детям отгадать загадки:</p> <p><i>Сначала его в центрифуге крутили, А после в тяжёлый скафандр нарядили. Он летает среди галактик и планет, Может, он пилот? А вот и нет! (Космонавт)</i></p> <p><i>С ним, наверно, вы знакомы. Знает он про все законы. Не судья, не журналист. Всем совет дает... (Юрист)</i></p> <p><i>На посту он в снег и в зной Охраняет наш покой. Человек, присяге верный, Называется... (Военный)</i></p> <p><i>Гвозди, топоры, пила, Стружек целая гора. Это трудится работник – Делает нам стулья... (Плотник)</i></p>	<p>Смотрят предлагаемый мультфильм.</p> <p>Участвуют в обсуждении с педагогом.</p> <p>Отгадывают загадки о профессиях.</p>

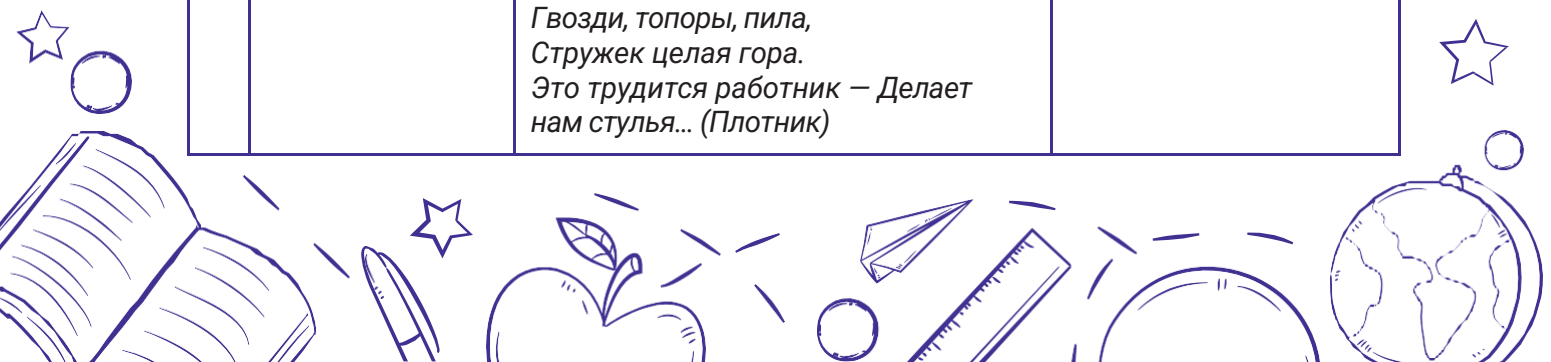

№ п/п	Этапы занятия и его задачи	Деятельность педагога	Деятельность обучающихся
		<p><i>Электropоезд мчится скорый, Минуя дали и просторы. Поезд водит не таксист, Не пилот, а... (Машинист)</i></p> <p>– организует обсуждение: <i>Каким общим словом мы можем назвать все слова, что были зашифрованы в загадках? (профессии) Можем ли мы сказать, что какая-то профессия может быть легче другой? А какая-то сложнее? А что нужно для того, чтобы стать профессионалом?</i></p>	<p>Участвуют в обсуждении, отвечая на наводящие вопросы педагога.</p>
<p><b>Результат этапа:</b></p> <ul style="list-style-type: none"> <li>– создание ситуации активной включённости всех обучающихся в ход занятия;</li> <li>– погружение в тему занятия.</li> </ul>			
2.	<p>Этап целеполагания</p> <p><b>Задачи этапа:</b></p> <ul style="list-style-type: none"> <li>– вовлечение в содержание занятия;</li> <li>– постановка цели занятия.</li> </ul>	<p>– организует игру на актуализацию пройденного – «Качества мастера»: педагог называет качества мастера – отрицательные и положительные, а дети должны среагировать хлопками только на положительные качества: <i>доброта, грубость, самостоятельность, лень, аккуратность, болтливость, терпеливость, жадность, обидчивость, надёжность, дисциплинированность, медлительность, смелость, хвастливость и т.д.;</i></p> <p>– вызывает на обсуждение вопросом: <i>Ребята, а вы когда-нибудь видели настоящих мастеров? Как мы можем среди всех людей узнать именно мастера?</i></p> <p>– помогает детям поставить цель на занятие: узнать, какие мастера своего дела окружают нас.</p>	<p>Принимают участие в игре: хлопают только положительным качествам мастеров.</p> <p>Вступают в диалог с педагогом. Отвечают на поставленные вопросы.</p> <p>Ставят коллективную цель.</p>
<p><b>Результат этапа:</b></p> <ul style="list-style-type: none"> <li>– пробуждение у детей мотивации к познанию нового;</li> <li>– определение и формулировка коллективной цели занятия.</li> </ul>			
3.	<p>Этап организации совместной деятельности</p>	<p>– организует деятельность детей по знакомству с местными мастерами своего дела и их творениями.</p>	<p>Погружаются в мир мастеров, знакомятся с мастерами, которые окружают их:</p>

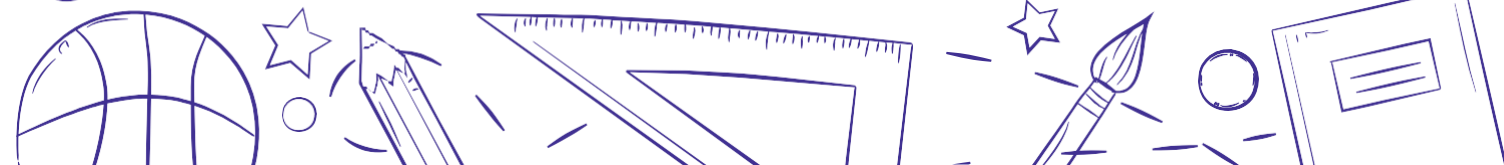

№ п/п	Этапы занятия и его задачи	Деятельность педагога	Деятельность обучающихся
	<p><b>Задачи этапа:</b></p> <ul style="list-style-type: none"> <li>– организация знакомства с творческим миром мастеров;</li> <li>– развитие творческих способностей детей;</li> <li>– получение опыта.</li> </ul>	<p><b>1 вариант:</b> В качестве мастеров выступают либо родители детей, либо педагоги школы, либо старшеклассники. Каждый мастер рассказывает о своём увлекательном и необычном деле, показывает наглядно. Для более яркого преподнесения можно организовать целую «Ярмарку мастеров», где несколько умельцев будут демонстрировать свои таланты;</p> <p><b>2 вариант:</b> Мастер-класс от педагога: «Делай, как я, делай лучше меня!». Например, мастер-класс может быть направлен на развитие актёрских талантов детей (*отсылка к следующему занятию). На мастер-классе педагог с детьми прорабатывает способы тренировки голоса, интонации, мимики. А также играет с детьми в необычный «Крокодил»: только здесь вместо обычных слов-существительных нужно будет угадывать загаданные педагогом или детьми эмоции (задания для тренировки можно найти в электронных материалах);</p> <p><b>3 вариант:</b> Педагог организует путешествие в мир мастеров – экскурсию: в библиотеку, музей, театр, дворец творчества и т.д.</p>	<p>либо в школе – на «Ярмарке мастеров», где мастера – родители;</p> <p>либо в школе, где мастера – педагог школы, который демонстрирует свой персональный мастер-класс;</p> <p>либо посещают экскурсию.</p>
<p><b>Результаты этапа:</b></p> <ul style="list-style-type: none"> <li>– открытие талантов в близких, окружающих людях и родном посёлке/городе;</li> <li>– развитие творческих способностей детей.</li> </ul>			
4.	<p>Этап рефлексии, обсуждение результатов</p> <p><b>Задачи этапа:</b> подведение итогов.</p>	<ul style="list-style-type: none"> <li>– подводят итоги экскурсии/встречи/«Ярмарки мастеров»: как в обычной толпе можно различить настоящего мастера;</li> <li>– пополняют Шкатулку Мастера новыми поделками и идеями.</li> </ul>	<p>Делятся своими предположениями.</p> <p>Записывают на бумаге названия профессий, специальностей, талантов, с которыми</p>

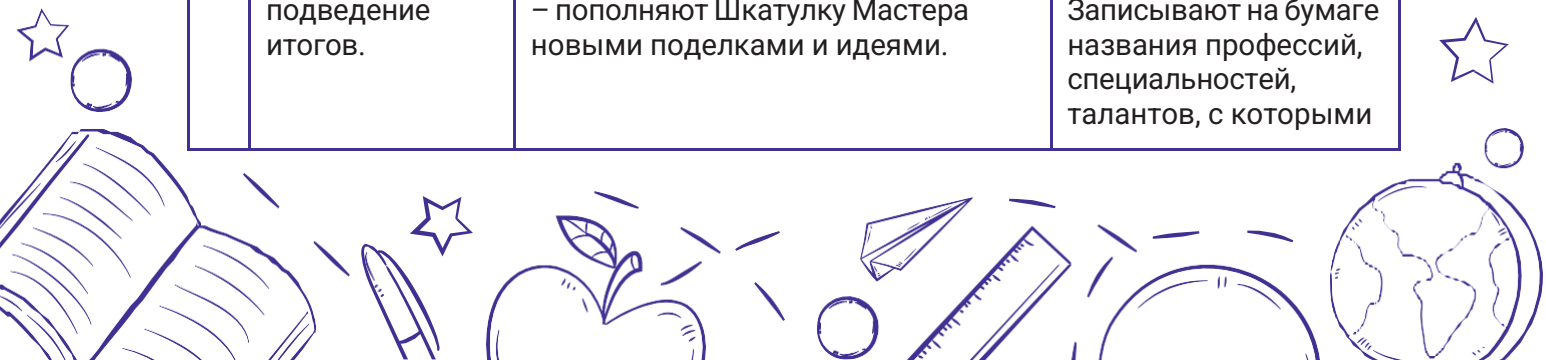

№ п/п	Этапы занятия и его задачи	Деятельность педагога	Деятельность обучающихся
			ребята знакомятся на занятии. Помещают в Шкатулку Мастера по одному экземпляру поделок, которые были сделаны на мастер-классах или итоги по проведённому мастер-классу.
<b>Результаты этапа:</b> – подведение итогов; – пополнение Шкатулки Мастера.			
5.	Эмоциональное завершение занятия  <b>Задача этапа:</b> позитивное завершение дела.	– предлагает исполнить одну из орлятских песен из приведённых электронных материалов (например, «Алые паруса»).	Исполняют песню.
<b>Результат этапа:</b> завершение занятия приобретением ещё одного навыка.			

### Занятие № 6. КТД «Классный театр»

**Цель:** организация и постановка театральных инсценировок к литературным сказкам через призму коллективной творческой деятельности.

**Задачи:**

**Личностные:** способствовать пробуждению актёрских способностей в каждом ребёнке.

**Метапредметные:**

- **познавательные:** развивать память детей через запоминание и воспроизведение театральных реплик;
- **коммуникативные:** содействовать продуктивной совместной работе второклассников и наставников (детей и взрослых);
- **регулятивные:** организовать ситуацию успеха для каждого ученика через воплощение их талантов в конкретных ролях.

**Предметные:** организовать погружение в театральное искусство и этапы создания спектакля.

**Формы организации детей:** фронтальная, групповая.

**Место проведения:** учебный кабинет класса.

**Оборудование и наглядные пособия:** мультфильм о театре «Фиксики. История вещей», колонка для воспроизведения музыки, примеры упражнений

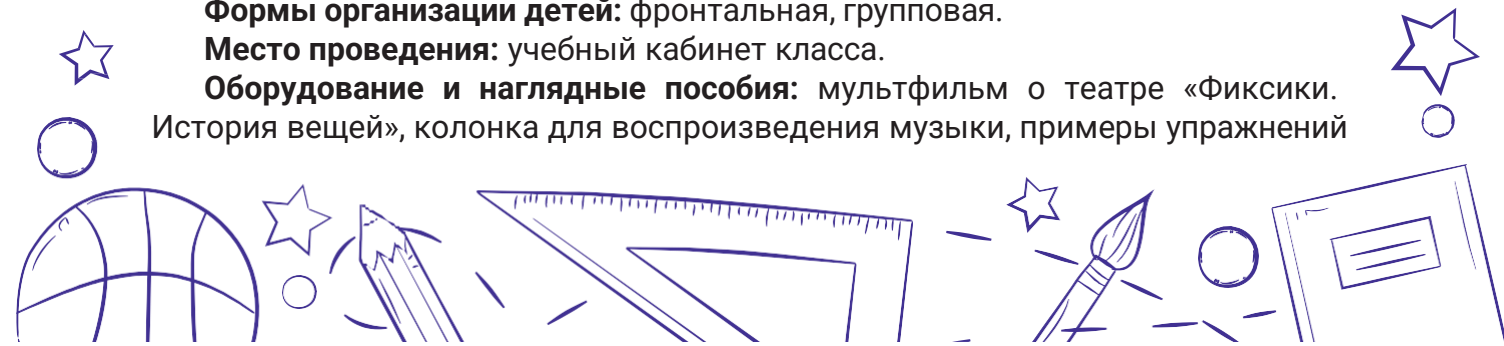

на развитие актёрских способностей для детей, карточки для жеребьёвки с видами театра, тексты и видеофрагменты к адаптированным сказкам для постановки мини-спектаклей, методические рекомендации по организации жеребьёвки сказок и разделения на микрогруппы, карточка для рефлексии (для каждой из микрогрупп), папка с электронными материалами для проведения занятия.

№ п/п	Этапы занятия и его задачи	Деятельность педагога	Деятельность обучающихся
1	<p>Этап организационно-мотивационный</p> <p><b>Задача этапа:</b> создание положительного настроения на занятие.</p>	<p>– с использованием мультфильма «Фиксики. История вещей» знакомит детей с видами театра (обращаемся к электронному приложению).</p>	<p>Внимательно смотрят мультфильм.</p>
<p><b>Результат этапа:</b> включение обучающихся в суть занятия.</p>			
2	<p>Этап целеполагания</p> <p><b>Задачи этапа:</b> постановка цели занятия.</p>	<p>– педагог организует обратную связь по итогам просмотра мультфильма посредством вопросов: <i>Какие виды театра вы увидели в мультфильме?</i> <i>Какие театры понравились вам больше всего? Посещали ли вы когда-нибудь театры?</i></p> <p>– педагог задаёт наводящие на цель вопросы: <i>Хотелось бы кому-то из вас сыграть роль в театральной постановке? А может, мечтаете создать праздничное новогоднее представление?</i></p>	<p>Обсуждают просмотренное.</p> <p>Отвечают на вопросы педагога. Делятся своим мнением.</p> <p>Ставят цель – продумать и поставить новогодний мини-спектакль и решить, для кого организовать представление.</p>
<p><b>Результат этапа:</b> определение и формулировка коллективной цели занятия</p>			
3	<p>Этап организации совместной деятельности</p> <p><b>Задачи этапа:</b> – организация процесса создания</p>	<p>– по материалам электронного приложения проводит небольшую тренировку для настроения на актёрскую игру (можно провести одно из предложенных упражнений, если не выполняли их на предыдущем занятии);</p>	<p>Настраиваются на актёрскую игру, выполняя упражнения.</p>

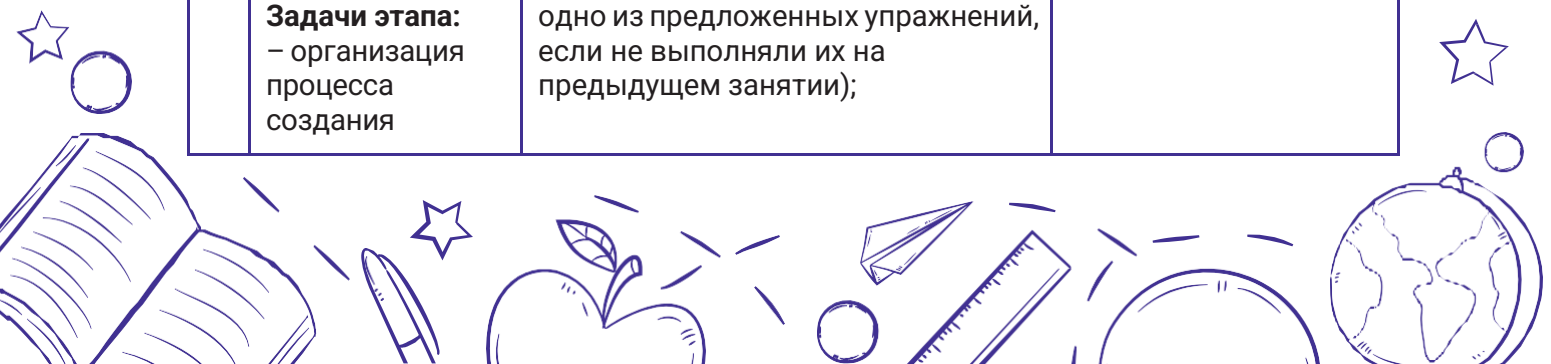

№ п/п	Этапы занятия и его задачи	Деятельность педагога	Деятельность обучающихся
	<p>новогодних мини-спектаклей;</p> <p>– создание самостоятельного творческого процесса у учеников;</p> <p>– поддержание новогоднего настроения через активное включение в увлекательную деятельность.</p>	<p>– предлагает классу разделиться на 5 микрогрупп путём жеребьёвки;</p> <p>– привлекает старшеклассников-наставников (в каждую микрогруппу) для организации групповой работы (наставники помогают каждой группе определиться с ролями, при необходимости с педагогом адаптируют текст для второклассников, так как в тексте могут быть старославянизмы, которые второклассники не поймут без помощи старших);</p> <p>– направляет группы детей и наставников на постановку новогоднего мини-спектакля по сказке, помогает составить план работы;</p> <p>– организует презентацию идей по постановке мини-спектакля.</p>	<p>Делятся на микрогруппы.</p> <p>Под руководством наставников-старшеклассников готовятся к выступлению по группам в заданном формате.</p> <p>Вместе с наставниками распределяют роли, при необходимости вносят изменения для более интересной интерпретации новогодних сказок.</p> <p>Демонстрируют идеи по созданию мини-спектакля.</p>
<p><b>Результаты этапа:</b></p> <ul style="list-style-type: none"> <li>– приобретение опыта постановки спектакля;</li> <li>– участие детей в разработке адаптированного сценария;</li> <li>– поддержание праздничного новогоднего настроения путём пробуждения трепета от интересной деятельности.</li> </ul>			
4	<p>Этап рефлексии, обсуждение результатов</p> <p><b>Задачи этапа:</b></p> <ul style="list-style-type: none"> <li>– подведение итогов;</li> <li>– мотивирование детей в деятельность по постановке мини-спектакля.</li> </ul>	<p>– педагог подводит итоги и задаёт следующий вопрос: <i>Понравилось ли вам быть сценаристами и актёрами?</i></p> <p>– организует пополнение Шкатулки Мастера.</p> <p>Дети в микрогруппах (согласно выбранной сказке/ выбранному рассказу) заполняют карточки и вкладывают в Шкатулку Мастера.</p>	<p>Обсуждают. Делятся своими впечатлениями.</p> <p>В группах дополняют Шкатулку Мастера.</p>



№ п/п	Этапы занятия и его задачи	Деятельность педагога	Деятельность обучающихся
<p><b>Результаты этапа:</b></p> <ul style="list-style-type: none"> <li>– подведение итогов групповой работы по организации новогодних спектаклей;</li> <li>– пополнение Шкатулки Мастера.</li> </ul>			
5	<p>Эмоциональное завершение занятия</p> <p><b>Задача этапа:</b> позитивное завершение дела.</p>	<p>– предлагает игру «КА-РА-БАС» для закрепления театральной тематики.</p> <p><i>Для проведения игры дети встают в круг.</i></p> <p><i>Ведущий (педагог или наставник) озвучивает условия игры:</i></p> <p><i>«Вы все знаете сказку о Буратино и помните бородатого Карабаса-Барабаса, у которого был театр.</i></p> <p><i>Представьте, что вы – куклы. Я произнесу слово «КА-РА-БАС» и назову любую цифру. Ваша задача – не договариваясь, сделать шаг в центр (любое движение, после цифры считается шагом), причём столько человек, сколько я скажу. Победа засчитывается, если вы верно выполнили задание 3 раза подряд.</i></p>	<p>Играют в предложенную педагогом игру.</p>
<p><b>Результат этапа:</b> завершение занятия закреплением навыка актёрского мастерства.</p>			

### Занятие № 7–8. «Мастер – это звучит гордо!»

**Цель:** создание и актуализация образа мастера посредством знакомства с конкретной личностью.

**Задачи:**

Личностные: формировать понимание важности фигуры мастера для отождествления учениками себя с подобной личностью.

Метапредметные:

- познавательные: развивать творческие способности путём включения в активную деятельность;
- коммуникативные: способствовать культуре общения и умению поддерживать разговор;
- регулятивные: формировать умение соотносить теоретические знания о мастерах с конкретным примером – мастером своего дела.

Предметные: содействовать усвоению полученных от мастера умений и навыков.

**Формы организации детей:** фронтальная, групповая.

**Место проведения:** учебный кабинет класса.

**Оборудование и наглядные пособия:** компьютер, проектор, фотоаппарат.

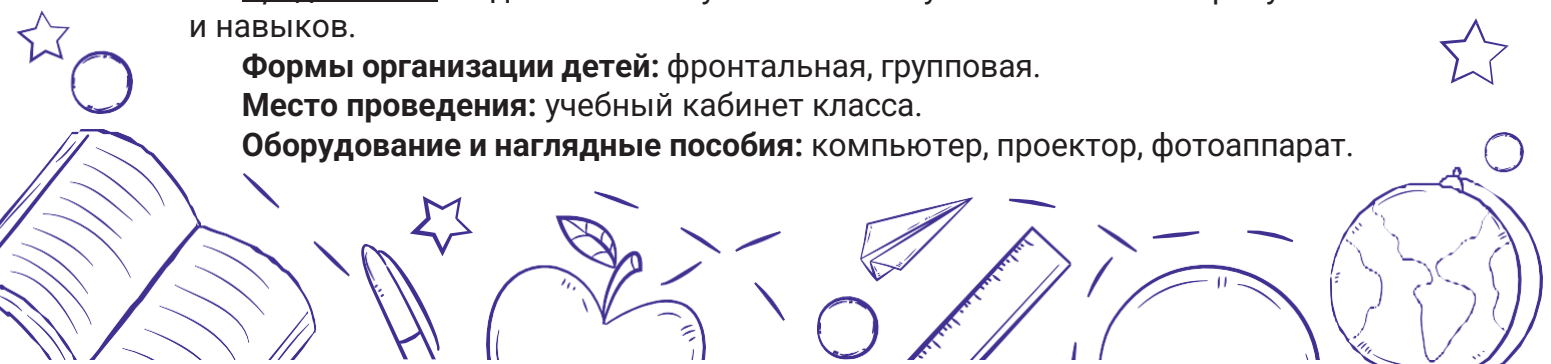

**Основное направление деятельности на занятии:** педагогом инициируется организация очной встречи с известной личностью, которую можно назвать мастером своего дела. Предполагается, что благодаря этой встрече второклассники более подробно узнают о пути становления человека как мастера, смогут вызвать гостей на дискуссию, в которой сами станут активными участниками. Приглашённые мастера расскажут второклассникам об ответственности, которую несёт в себе каждый мастер, о причинах, по которым могут называть себя мастерами, о сложностях, возникающих на пути, и способах их преодоления. Второклассники станут активными слушателями, зададут им вопросы. Группа по ЧТП «Затейники» готовит гостям небольшие сюрпризы/подарки.

### Занятие № 9. «Путь в мастерство»

**Цель:** подведение итогов трека «Орлёнок-Мастер».

**Задачи:**

Личностные: способствовать осознанию обучающимися необходимости творческого развития и применения навыков прикладного искусства для дальнейшей успешной социализации.

Метапредметные:

- *познавательные:* развивать способность обобщения результатов самостоятельно и с помощью взрослых;
- *коммуникативные:* содействовать формированию умения аргументировать свою точку зрения в микрогруппах;
- *регулятивные:* способствовать осознанию и оценке своего вклада для достижения общего результата.

Предметные: актуализировать информацию о том, кто такой мастер и какими качествами он должен обладать.

**Формы организации детей:** фронтальная, групповая.

**Место проведения:** учебный кабинет класса.

**Оборудование и наглядные пособия:** компьютер, проектор, фотоаппарат.

**Основное направление деятельности на занятии:** подводятся итоги трека. Отдельное место отводится постановке праздничных новогодних мини-спектаклей по произведениям русских авторов. Предполагается, что спектакли будут реализованы до 9-го занятия трека, чтобы второклассники на данном могли оценить свои актёрские способности и ещё раз, предавшись воспоминаниям и эмоциям, вспомнить, что значит быть мастером театрального искусства.

Работа со Шкатулкой Мастера: необходимо проговорить те важные моменты, что были вложены, и обобщить, ответив на вопросы: из чего складывается образ мастера, что нужно знать и уметь, чтобы носить звание мастера. Предусматривается просмотр видеоролика или слайд-шоу из фотографий о том, как проходил трек «Орлёнок-Мастер». Второклассники формулируют выводы.



## 6.5.4. Занятия трека «Орлёнок-Доброволец»

**Трек «Орлёнок-Доброволец» — 9 занятий**

*Ценности трека:*

*милосердие, доброта, забота*

Важно как можно раньше познакомить обучающихся с понятиями «доброволец», «волонтёр», «волонтёрское движение». Рассказывая о тимуровском движении, в котором участвовали их бабушки и дедушки, показать преемственность традиций помощи и участия. В решении данных задач учителю поможет празднование в России 5 декабря Дня волонтёра.



*Символ трека – Круг Добра*

Символ Круг Добра создаётся обучающимися под руководством педагога. Открытая ладонь каждого ребёнка – это символ дружелюбия, рука помощи, готовая поддержать и совершить доброе дело. Детские ладони объединяются в единый круг, где каждый поддерживает друг друга, готов оказать помощь другому. Таким образом детский коллектив сплавляется единым кругом орлятских добрых дел, где по методике коллективной творческой деятельности такое объединение окружает

вниманием и заботой не только каждого члена детского коллектива, а ещё и других людей.

Круг Добра может быть выполнен на листе ватмана, на котором обучающиеся объединяют в круг свои ладони, предварительно обведя их и вырезав из бумаги (другой вариант: дети могут, обмакнув ладошки в разноцветную краску, оставить отпечатки ладошек). В центре круга на протяжении трека или последующих треков собираются, записываются идеи добрых дел или дел, которые ребята реализовали для других. В последующих классах при прохождении данного трека Круг Добра можно дополнить новыми ладошками детей. И тогда в коллективе появится возможность разговора о том, что человек растёт и у него появляются новые возможности для новых добрых дел.

**Материалы к треку «Орлёнок-Доброволец»:**



**Занятие № 1. «От слова к делу»**

**Цель:** обобщение представления детей о доброте, побуждение к совершению добрых поступков.

**Задачи:**

**Личностные:** формировать первоначальные представления об уважении к человеку, о нравственно-этических нормах поведения и правилах межличностных отношений.

**Метапредметные:**

- **познавательные:** познакомить с символом волонтерства, содействовать при формулировке выводов на основе изучаемого фактического материала;
- **коммуникативные:** формировать умение корректно задавать вопросы и высказывать своё мнение;
- **регулятивные:** содействовать планированию этапов предстоящей работы в треке «Орлёнок-Доброволец».

**Предметные:** организовать лексическую работу с понятиями «добро», «доброволец» и «волонтер».

**Формы организации детей:** фронтальная, групповая, индивидуальная.

**Место проведения:** учебный кабинет класса.

**Оборудование и наглядные пособия:** традиция орлянского круга, мультфильм о волонтерах «Рука помощи», тексты и музыка к орлятским песням, подсказка по делению на микрогруппы, лист ватмана размером А2 – по количеству микрогрупп, цветные маркеры, фломастеры, изображение символа волонтерства, цветная бумага, ножницы, презентация «Как помогают волонтеры» (готовится педагогом) или чек-лист с заданиями для закрепления изученного, компьютер, проектор, папка с электронными материалами для проведения занятия.

№ п/п	Этапы занятия и его задачи	Деятельность педагога	Деятельность обучающихся
1.	<p>Этап организационно-мотивационный</p> <p><b>Задача этапа:</b></p> <ul style="list-style-type: none"> <li>– создание позитивного настроения на изучение нового трека;</li> <li>– знакомство с понятиями.</li> </ul>	<ul style="list-style-type: none"> <li>– знакомит с легендой об орлятском круге;</li> <li>– приглашает ребят встать в орлятский круг (правила Орлятского круга – как стоим, как кладём руки – подробнее в электронных материалах);</li> <li>– организует диалог с детьми: <i>Давайте вместе подумаем/вспомним, зачем мы в кругу стоим так, почему наши руки расположены именно так?</i></li> </ul>	<p>Слушают легенду об орлятском круге.</p> <p>Исполняют куплет и припев одной из предлагаемых в электронном приложении орлятских песен (либо песни о дружбе).</p> <p>Отвечают на вопросы педагога: <i>Правую руку мы кладём на плечо соседа справа, потому что знаем, что на него всегда можно положиться. А левой рукой мы держим соседа слева за пояс</i></p>

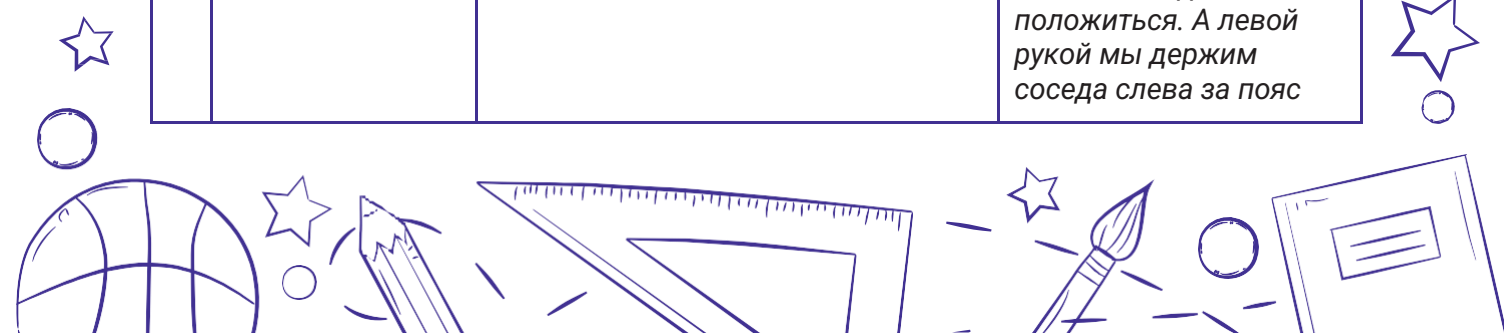

№ п/п	Этапы занятия и его задачи	Деятельность педагога	Деятельность обучающихся
		<p>А какие чувства вы сейчас испытываете к вашим соседям, к тем ребятам, с которыми стоите в кругу?            Как вы думаете, нужны ли в современном мире такие явления, как доброта, сочувствие и желание прийти на помощь окружающим? А как мы можем назвать людей, которые в любой момент готовы прийти на помощь?            (Если дети испытывают сложности при формулировке ответа на последний вопрос, то можно вместо этого разобрать по составу заранее написанное на доске слово «доброволец»).</p>	<p>для того, чтобы он знал, что мы его всегда поддержим, что мы ему всегда поможем.</p> <p>Передают в высказываниях свои эмоциональные ощущения.            Делятся своими предположениями, мнением.</p> <p>Называют слово «доброволец».</p> <p>Дети пробуют по-своему объяснить значение слова «доброволец». В ходе высказываний обучающиеся приходят к выводу, что слово происходит от слов «добрый» и «воля», значит, доброволец по доброй воле (по своему желанию) выполняет полезное для других людей какое-либо дело.            При необходимости, дети уточняют значение слов по школьному толковому словарю.</p>
<p><b>Результат этапа:</b></p> <ul style="list-style-type: none"> <li>– создание эмоционально положительного настроения на занятие;</li> <li>– знакомство со значением слова «доброволец».</li> </ul>			
2.	<p>Этап целеполагания</p> <p><b>Задачи этапа:</b></p> <ul style="list-style-type: none"> <li>– постановка коллективной цели на занятие;</li> <li>– знакомство с сутью волонтерства.</li> </ul>	<p>– направляет на дальнейшую деятельность:</p> <p><i>Как вы думаете, ребята, о ком или о чём мы сегодня с вами будем говорить?</i>  <i>А кто знает, как мы можем иначе назвать добровольцев?</i></p>	<p>Отвечают на вопросы педагога:  <i>Сегодня мы будем говорить о людях, которые делают добрые дела и помогают другим и окружающей среде. По-другому мы можем назвать их волонтерами.</i></p>



№ п/п	Этапы занятия и его задачи	Деятельность педагога	Деятельность обучающихся
		<ul style="list-style-type: none"> <li>– организует просмотр мультфильма «Рука помощи» по материалам электронного приложения;</li> <li>– предлагает обсуждение вопросов: <i>Как вы поняли, что мальчик является волонтером? Что происходило с сердцем мальчика?</i></li> <li>– направляет на постановку коллективной цели: <i>Чем же всё-таки занимаются волонтеры? Кто может стать волонтером? Что он должен уметь?</i></li> </ul>	<p>Смотрят предлагаемый педагогом мультфильм «Рука помощи».</p> <p>Отвечают на наводящие вопросы педагога.</p> <p>Формулируют цель занятия – узнать, кто такие добровольцы/ волонтеры и чем они могут заниматься.</p>
<p><b>Результат этапа:</b></p> <ul style="list-style-type: none"> <li>– постановка цели;</li> <li>– знакомство с понятием «мастер»;</li> <li>– представление о профессиональной деятельности родителей класса.</li> </ul>			
3.	<p>Этап организации совместной деятельности</p> <p><b>Задача этапа:</b></p> <ul style="list-style-type: none"> <li>– обобщить представления детей о доброте и качествах, ощущениях добровольцев;</li> <li>– формирование чувства команды.</li> </ul>	<ul style="list-style-type: none"> <li>– формирует микрогруппы по 3 человека в каждой;</li> <li>– каждой микрогруппе раздаётся лист ватмана и цветные маркеры, фломастеры. Педагог озвучивает задание: нарисовать портрет добровольца и написать те качества, которые, на взгляд ребят, необходимы добровольцу;</li> <li>– организует презентацию каждой командой получившегося портрета, обращая внимание детей на аспекты, важные для дальнейшего коллективного обсуждения: <ul style="list-style-type: none"> <li>– какого пола их герой;</li> <li>– какого возраста нарисованный персонаж;</li> <li>– какого цвета глаза;</li> <li>– во что одет изображённый герой (в повседневную или специализированную одежду);</li> <li>– какой элемент есть на всех портретах (скорее всего, это будет</li> </ul> </li> </ul>	<p>Образуют микрогруппы по 3 человека.</p> <p>Изображают портрет добровольца в свободной форме, записывают на этом же листе качества, чувства добровольца, которые присущи добровольцам: добрый, искренний, заботливый, отзывчивый...</p> <p>После чего каждая микрогруппа презентует портрет получившегося добровольца.</p>

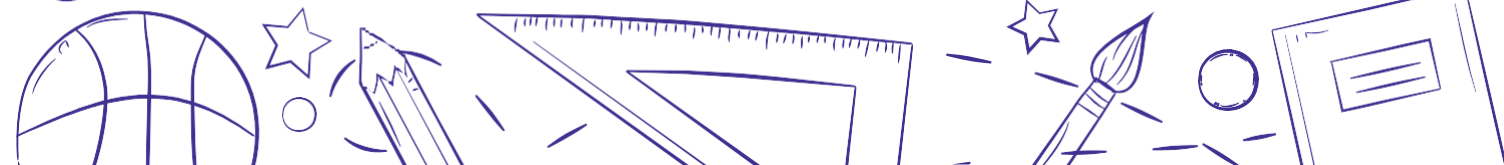

№ п/п	Этапы занятия и его задачи	Деятельность педагога	Деятельность обучающихся
		<p>сердце как символ доброты); – есть ли какие-то специальные атрибуты, характерные добровольцам/волонтерам;</p> <p>– демонстрирует на экране или на доске изображение символа волонтерства (скачиваем из электронного приложения), проводит небольшое обсуждение: <i>Что мы видим на рисунке? Почему в ладонках держат именно сердце?</i></p>	<p>Изучают изображение символа волонтерства, обсуждают его составляющие с педагогом.</p>
<p><b>Результаты этапа:</b></p> <ul style="list-style-type: none"> <li>– совместное участие детей в процессе создания образа добровольца/волонтера посредством коллективной работы;</li> <li>– осознание нравственных ценностей: доброты, отзывчивости, заботы.</li> </ul>			
4.	<p>Этап рефлексии, обсуждение результатов</p> <p><b>Задачи этапа:</b></p> <ul style="list-style-type: none"> <li>– подведение итогов;</li> <li>– знакомство с символом трека;</li> <li>– популяризация добровольчества.</li> </ul>	<p>– знакомит с символом трека – Кругом Добра – дети изготавливают его, сначала обводя свои ладони на цветной бумаге, а после вырезая их из разноцветной бумаги.</p> <p>Педагог объясняет детям, что на ладонках будут записываться итоги и выводы последующих занятий в рамках трека «Орлёнок-Доброволец», а также те добрые дела, которые ребята совершат – даже после прохождения данного трека. Такой круг можно продолжать новыми ладонками, тем самым увеличивая его в размерах, но при этом важно сохранять форму круга;</p> <p>– для закрепления предлагает к просмотру презентацию «Как помогают волонтеры» (данную презентацию педагог готовит самостоятельно). Либо можно воспользоваться небольшим чек-листом (из электронного приложения) с заданиями для детей (задание на пару).</p>	<p>Обсуждают расположение ладошек на листе ватмана. Приходят к выводу: ладошки следует расположить по кругу, так как круг – символ единства, дружбы. А посередине круга можно расположить сердце как символ доброты.</p> <p>Дети, обводя свои ладони, индивидуально вырезают ладошки из разноцветной бумаги – рассуждают, что все люди разные, непохожие друг на друга, поэтому и ладошки будут разного цвета.</p> <p>Смотрят презентацию от учителя, принимают участие в обсуждении. Либо выполняют задания для закрепления – в парах.</p>

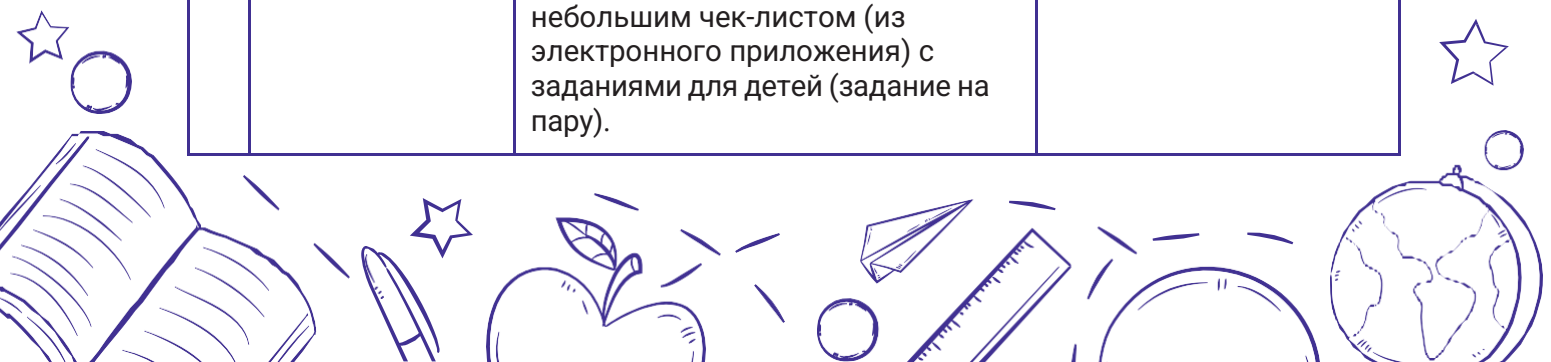

№ п/п	Этапы занятия и его задачи	Деятельность педагога	Деятельность обучающихся
<b>Результаты этапа:</b> – позитивный настрой к волонтерскому движению; – знакомство с символом трека «Орлёнок-Доброволец».			
5.	Эмоциональное завершение занятия  <b>Задача этапа:</b> позитивное завершение дела	– предлагает встать в круг так, чтобы каждый ребёнок своими ладошками касался ладошек соседа;  – задаёт ребятам вопрос: <i>Как с помощью ладошек можно показать, что ребята нашего класса добрые, готовы прийти на помощь?</i>	Дети встают в круг, открытыми ладошками касаются ладошек соседа, поднимают руки вверх.  Дарят друг другу улыбки, высказывают мнения, предложения, добрые пожелания.
<b>Результат этапа:</b> создание мотивации к совершению добрых поступков.			

### Занятие № 2. «Спешить на помощь безвозмездно!»

**Цель:** развитие у обучающихся мотивации к совершению добрых поступков.

**Задачи:**

Личностные: содействовать проявлению сопереживания, уважения, доброжелательности к окружающим людям.

Метапредметные:

- познавательные: направить детей на определение сферы их волонтерской и общественно полезной деятельности;
- коммуникативные: способствовать развитию умения строить монологическое высказывание и научить признавать разные точки зрения на одну и ту же ситуацию;
- регулятивные: способствовать развитию умения выражать своё отношение к анализируемым поступкам других лиц: одобрять нравственные нормы поведения или осуждать проявление несправедливости.

Предметные: направить детей на проектирование представления о полезности добрых дел для других людей.

**Формы организации детей:** индивидуальная, групповая, фронтальная.

**Место проведения:** учебный кабинет класса.

**Оборудование:** компьютер, проектор, видеофрагмент о доброте из проекта «Киноуроки», листочки бумаги А4 на микрогруппы, фломастеры, карандаши, листочки с названиями литературных произведений и героев из этих произведений (готовятся педагогом, примеры приведены ниже в таблице), конверты и листочки с разрезанными напополам пословицами о доброте (примеры приведены ниже в таблице), примеры фотографий с изображением деятельности добровольцев в разных направлениях, песня «Если добрый ты» в формате караоке, песня «Если добрый ты» – фонограмма (с исполнителем), папка с электронными материалами к занятию.

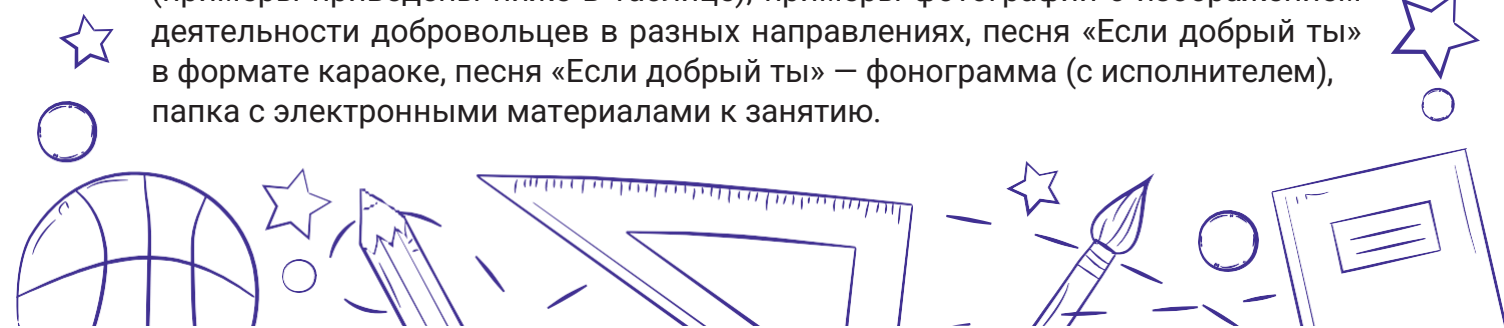

№ п/п	Этапы занятия и его задачи	Деятельность педагога	Деятельность обучающихся
1.	<p>Этап организационно-мотивационный</p> <p><b>Задачи этапа:</b> создание позитивного настроения и пробуждение интереса к изучаемому материалу на занятии.</p>	<p>– демонстрирует видеофрагмент о доброте из проекта «Киноуроки» (отрывок приведён в электронном приложении);</p> <p>– задаёт детям вопросы: <i>Какими бы словами вы могли описать самого мальчика и охарактеризовать его поступок? Что вы можете сказать об остальных окружающих людях?</i></p> <p>– наводит на тематику занятия следующим образом: <i>Сегодня в нашем классе открывается «Бюро добрых дел». Как вы считаете, для чего такое бюро может быть нужно? Какие люди могут работать в «Бюро добрых дел»?</i></p>	<p>Смотрят предлагаемый видеофрагмент. Отвечают на наводящие вопросы педагога.</p> <p>Высказывают предположения: <i>кто-то попал в непростую ситуацию, потому ему требуется помощь.</i></p> <p>Называют волонтёров, добровольцев, обычных неравнодушных людей с добрыми сердцами, перечисляют их качества, которые им известны с прошлого занятия.</p>
<p><b>Результат этапа:</b> эмоционально положительный настрой на занятие.</p>			
2.	<p>Этап целеполагания</p> <p><b>Задача этапа:</b> постановка цели.</p>	<p>– актуализирует знания детей о работе волонтёров/добровольцев вопросом: <i>Какую работу выполняют добровольцы?</i></p> <p>– расширяет знания детей другими видами волонтерства, демонстрируя примеры на слайдах из электронных материалов. *добровольцы: создают приюты для бездомных животных, трудятся в больницах, помогают старикам и больным детям, оказывают посильную помощь пострадавшим в стихийных бедствиях, ухаживают за памятниками героям Великой Отечественной войны, устраивают благотворительные концерты, убирают мусор, охраняют природу и памятники культуры, занимаются пропагандой здорового образа жизни и др.;</p>	<p>Рассказывают, какую работу могут выполнять волонтеры (по материалам мультфильма с прошлого занятия).</p> <p>Знакомятся с другими видами волонтерства и добровольчества.</p>

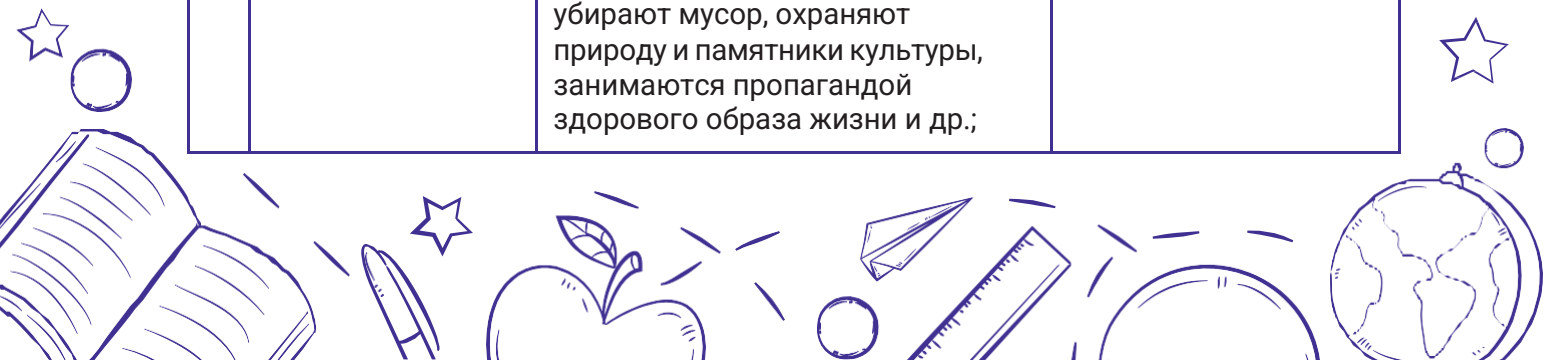

№ п/п	Этапы занятия и его задачи	Деятельность педагога	Деятельность обучающихся
		<p>– направляет на постановку цели занятия посредством вопросов:  <i>Быть добровольцем – это профессия?</i>  <i>Получают ли зарплату добровольцы или это помощь без оплаты?</i>  <i>Как тогда можно отблагодарить добровольцев?</i></p>	<p>С помощью педагога формулируют цель занятия – выяснить, что значит безвозмездно быть добровольцем.</p>
<p><b>Результат этапа:</b></p> <ul style="list-style-type: none"> <li>– постановка цели на занятие;</li> <li>– знакомство с разными видами волонтерства.</li> </ul>			
3.	<p>Этап организации совместной деятельности</p> <p><b>Задачи этапа:</b></p> <ul style="list-style-type: none"> <li>– проявление умения оценивать поведение и поступки на примере персонажей художественных произведений;</li> <li>– участие в обсуждении и аргументировании своей и коллективной точки зрения;</li> <li>– развитие у детей мотивации к совершению добрых поступков.</li> </ul>	<p>– привлекают старшеклассников-наставников для инсценировки различных ситуаций: наставники озвучивают ситуации, а дети фронтально решают эти ситуации: Примерные ситуации:</p> <ul style="list-style-type: none"> <li>– <i>если помог дворнику посадить цветы во дворе, я – волонтер?</i></li> <li>– <i>помог соседу по парте не получить двойку, дал списать задачу, я – волонтер?</i></li> <li>– <i>помог маленькой сестричке доест торт, я – волонтер?</i></li> </ul> <p>– делит классный коллектив на несколько микрогрупп по 3 человека в каждой и предлагает детям выполнить задания из кейса «Доброволец»:</p> <p>1. «Добровольцы в сказках». Каждая микрогруппа получает задание на листочке с названиями 3 разных литературных произведений и именами героев из произведений. Дети вспоминают сюжет каждого представленного произведения, обсуждают, кого из героев можно назвать добровольцем и почему.</p> <p>Примеры сказок и героев:</p> <ul style="list-style-type: none"> <li>– русская народная сказка «Лиса и заяц» – Петух,</li> <li>– А.С. Пушкин «Сказка о рыбаке и рыбке» – Золотая Рыбка,</li> <li>– В. Сутеев «Мешок яблок», – Медведь</li> </ul>	<p>Корректно высказывают своё мнение, обсуждают, аргументируют, дают советы.</p> <p>Делятся на группы. В микрогруппах выполняют задания из кейса «Доброволец».</p> <p>Вспоминают, какую роль сыграли указанные герои в приведённых литературных произведениях.</p>

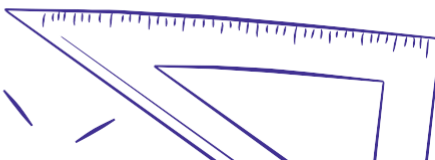

№ п/п	Этапы занятия и его задачи	Деятельность педагога	Деятельность обучающихся
		<p>– П.Бажов «Конёк-горбунок» – Конёк-Горбунок и др.;</p> <p>2. «Кто доброволец?» Читают приведённые ситуации, обсуждают, в какой ситуации описаны поступки добровольца, приводят доказательства. Примеры ситуаций. Ситуация 1. Второклассник Петя вышел из магазина и увидел, как старушка с трудом несёт свою сумку. Он подошёл и предложил помочь. Петя донёс до дома старушки сумку с продуктами, хотя его дом находился в другой стороне. Ситуация 2. Серёжа в школе сообщил ребятам: «А я бабушке помог мусор вынести. Она меня похвалила и дала деньги на мороженое за работу».</p> <p>3. «Соберите пословицы» Приводятся конверты с разрезанными напополам листочками с пословицами. Дети должны собрать пословицу из двух половинок. Примеры пословиц: <i>Жизнь дана на добрые дела.</i> <i>Добрые слова дороже богатства</i> <i>Доброе дело два века живет</i> и др.</p>	<p>Коллективно дают объективную оценку поступкам персонажей, аргументируют свою точку зрения.</p> <p>Слушают обе ситуации. Оценивают в микрогруппах поступки указанных героев. Аргументируют точку зрения, делятся выводами друг с другом.</p> <p>Микрогруппы знакомятся с заданием. Работают с пословицами – соединяют начало и завершение пословицы в единое смысловое высказывание.</p>
<p><b>Результаты этапа:</b></p> <ul style="list-style-type: none"> <li>– проба объективной оценки поступков героев литературных произведений с этической точки зрения;</li> <li>– участие в коллективном обсуждении, презентация результата совместной работы.</li> </ul>			
4.	<p>Этап рефлексии, обсуждение результатов</p> <p><b>Задача этапа:</b></p> <ul style="list-style-type: none"> <li>– подведение итогов;</li> <li>– определение</li> </ul>	<p>– предлагает вспомнить те виды волонтерской работы, с которыми знакомил педагог;</p>	<p>Вспоминают те направления волонтерской деятельности, с которыми в фотографиях/презентации знакомил педагог.</p>



№ п/п	Этапы занятия и его задачи	Деятельность педагога	Деятельность обучающихся
	детьми сферы волонтерской и общественно полезной деятельности.	<p>– опираясь на содержание рассказа о направлениях волонтерской деятельности и материалы кейса «Доброволец», педагог вызывает детей на дискуссию: <i>«Трудно ли быть добрым? Как мы можем проявлять свою доброту?»;</i></p> <p>– направляет на выбор одного на весь класс доброго дела или нескольких на каждую микрогруппу добрых дел, которое(ые) по силам совершить детям: сбор батареек или крышек от пластмассовых бутылок, сбор раздельного мусора, помощь пожилым, организация благотворительного концерта/ мастер-класса, организация спортивного мероприятия, посещение приюта для собак и выгул собак, сбор средств для приюта и т.д. Если дети испытывают сложности с этим заданием, то педагог может предложить детям те или иные добрые дела, а дети в таком случае выбирают;</p> <p>– направляет на заполнение Круга Добра: на ладошках Круга пишут те добрые дела, которые были выбраны детьми для дальнейшей реализации.</p>	<p>Высказывают мнения, что доброту можно проявить по-разному: сделать добрый поступок, улыбнуться доброй улыбкой, сказать доброе слово.</p> <p>Вместе с педагогом выбирают одно доброе дело на класс/несколько добрых дел на каждую микрогруппу, которое(ые) хотели бы совершить сами ребята. Выдвигают свои идеи, предложения и инициативы.</p> <p>Дополняют символ трека – Круг Добра – выводами, сделанными на уроке и принятыми добрыми делами.</p>
<p><b>Результаты этапа:</b></p> <ul style="list-style-type: none"> <li>– закрепление полученной информации посредством дискуссии;</li> <li>– выбор общего полезного дела для дальнейшей его реализации;</li> <li>– оформление символа трека – Круга Добра.</li> </ul>			
5.	<p>Эмоциональное завершение занятия</p> <p><b>Задача этапа:</b></p> <ul style="list-style-type: none"> <li>– позитивное завершение дела;</li> <li>– пробуждение уважения к</li> </ul>	– предлагает исполнить песню о доброте «Если добрый ты» из м/ф «День рождения Кота Леопольда» в формате караоке или под фонограмму (оба формата приведены в электронном приложении).	Исполняют песню «Если добрый ты» в формате караоке либо выбирают формат, подпевая главному герою.



№ п/п	Этапы занятия и его задачи	Деятельность педагога	Деятельность обучающихся
	общечеловеческим нравственным ценностям.		
<b>Результат этапа:</b> позитивное завершение занятия.			

### Занятие № 3. КТД «Создай хорошее настроение»

**Цель:** формирование ценностно-смысловых ориентаций, отражающих социально значимые личностные качества (доброта, уважение, чуткость).

**Задачи:**

Личностные: содействовать проявлению в повседневной жизни доброты, чуткости к окружающим людям.

Метапредметные:

- познавательные: способствовать умению самостоятельно готовить информацию на выбранную тему и представлять её в различных видах (рисунках, аппликациях);
- коммуникативные: развивать навыки совместной деятельности (прислушиваться, договариваться, руководить);
- регулятивные: способствовать проявлению самостоятельности, инициативности, организованности при выполнении коллективной работы.

Предметные: привлечь детей к участию в коллективной работе по производству собственного продукта.

**Формы организации детей:** фронтальная, групповая, индивидуальная.

**Место проведения:** учебный кабинет класса.

**Оборудование и наглядные пособия:** компьютер, проектор, игра «Радужное слово», листы бумаги А4, цветные карандаши, фломастеры, ножницы, цветная бумага, листы ватмана, клей, подсказка по делению на микрогруппы, видеоролик «Бумеранг добра», образцы плакатов, образцы сюрпризов, музыка и слова к орлятским песням, папка с электронными материалами к занятию.

№ п/п	Этапы занятия и его задачи	Деятельность педагога	Деятельность обучающихся
1.	Этап организационно-мотивационный  <b>Задача этапа:</b> – создание позитивного настроения на занятие; – актуализация знаний, полученных на предыдущих занятиях.	– по материалам электронного приложения предлагает игру «Радужное слово» (зашифровано слово «доброта»), выводя изображение на экран проектора;  – вызывает детей на творческую деятельность. Каждому ребёнку выдаётся лист бумаги. Лист	Обучающиеся в парах выполняют задание педагога: вспоминают порядок следования цветов радуги, выбирают буквы нужного цвета, составляют слово.  Каждый ребёнок индивидуально зарисовывает то, что

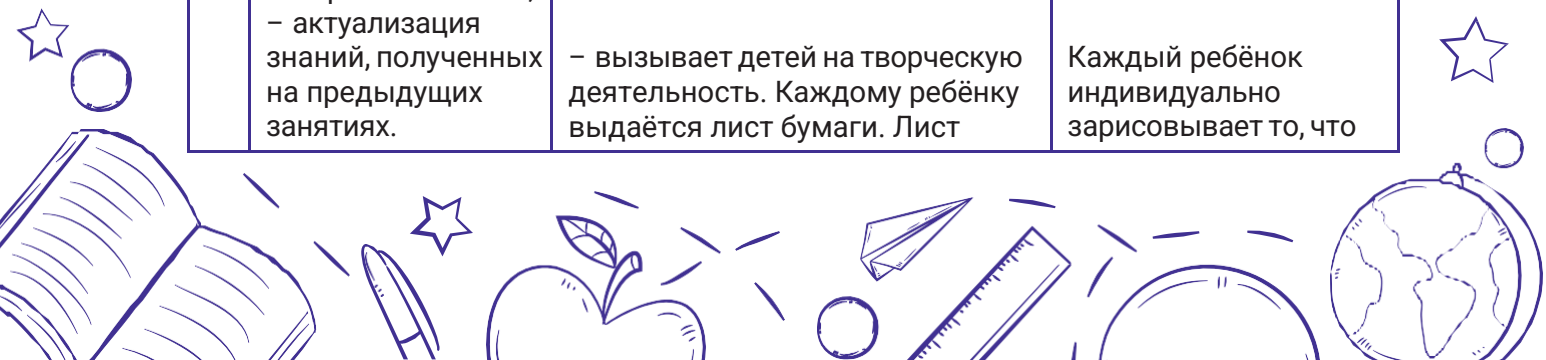

№ п/п	Этапы занятия и его задачи	Деятельность педагога	Деятельность обучающихся
		<p>делится на 4 равные части. На каждой из частей детям предстоит нарисовать:</p> <ol style="list-style-type: none"> <li>1) какого цвета доброта;</li> <li>2) чем пахнет доброта;</li> <li>3) как может звучать доброта;</li> <li>4) что доброта может напоминать по вкусу.</li> </ol> <p>Педагог после этого упражнения собирает подписанные рисунки детей, чтобы позже рассмотреть, изучить и понять ход мыслей детей. После чего рисунки можно вернуть детям.</p>	<p>предлагает педагог. После чего дети (по желанию) делятся своими зарисовками на тему доброты, мыслями, которые у них возникли в ходе работы.</p>
<p><b>Результат этапа:</b></p> <ul style="list-style-type: none"> <li>– позитивный настрой на занятие;</li> <li>– создание эстетического представления о доброте.</li> </ul>			
2.	<p>Этап целеполагания</p> <p><b>Задачи этапа:</b></p> <ul style="list-style-type: none"> <li>– постановка коллективной цели;</li> <li>– увеличение мотивации делать добро окружающим.</li> </ul>	<ul style="list-style-type: none"> <li>– демонстрирует видеоролик «Бумеранг добра» из приведённых электронных материалов. После чего организует обсуждение просмотренного: какие поступки совершили герои друг для друга, какие эмоции при этом использовали, какие чувства испытывают сами второклассники после просмотра видеоролика;</li> <li>– направляет на постановку цели вопросами: <i>А хотели бы вы сделать что-то неожиданное и приятное для окружающих?</i> <i>Что можем сделать мы друг для друга?</i></li> <li>– предлагает выбрать какое-то одно дело, которое можно сделать здесь и сейчас, например, изготовление плакатов или сюрпризов.</li> </ul>	<p>Смотрят видеоролик. Принимают участие в обсуждении: дают обратную связь по содержанию видеоролика, делятся своими личными ощущениями, возникшими после просмотра.</p> <p>Отвечают на вопросы. Называют свои варианты помощи друг для друга: помощь в выполнении домашних заданий, объяснение трудных тем по предметам, изготовление плакатов, сюрпризов и др.</p> <p>Ставят цель занятия – создать плакат-сюрприз друг для друга.</p>
<p><b>Результат этапа:</b></p> <ul style="list-style-type: none"> <li>– постановка цели на занятие;</li> <li>– генерирование идей для дел, которые могут сделать ребята друг для друга, окружающим.</li> </ul>			

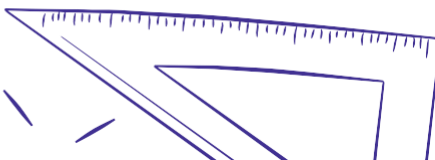

№ п/п	Этапы занятия и его задачи	Деятельность педагога	Деятельность обучающихся
3.	<p>Этап организации совместной деятельности</p> <p><b>Задачи этапа:</b></p> <ul style="list-style-type: none"> <li>– закрепление умения коллегиально принимать решения;</li> <li>– развитие творческих способностей детей.</li> </ul>	<ul style="list-style-type: none"> <li>– делит коллектив класса на микрогруппы по 3 человека в каждой;</li> <li>– для работы микрогрупп привлекает старшеклассников-наставников;</li> <li>– знакомит детей с примерами плакатов и сюрпризов из электронного приложения. Варианты плакатов: <ul style="list-style-type: none"> <li>– дерево добра (где каждое яблоко – доброе дело, которое совершили участники микрогруппы),</li> <li>– вежливое солнышко (где каждый лучик – доброе слово или слово вежливости).</li> </ul> </li> <li>Варианты сюрпризов – в данном случае это лист бумаги, где на верхней части расположен основной текст, а на нижней, как на объявлениях, разрезанные части этого текста: <ul style="list-style-type: none"> <li>– «У тебя нет танцующего пингвина? Возьми с собой!»</li> <li>– «Возьми пятёрку на успех!»</li> <li>– «Пусть хорошее настроение будет с тобой весь день!» и т.д.;</li> </ul> </li> <li>– осуществляет фото- или видеосъёмку коллективной работы.</li> </ul>	<p>Делятся по микрогруппам.</p> <p>В помощь микрогруппам приглашаются наставники-старшеклассники, которые также следят за тем, чтобы не было повторяющихся работ.</p> <p>Слушают рассказ педагога о вариантах сюрпризов и плакатов, по образцам которых второклассникам предстоит создать свои сюрпризы (для всего класса). Под руководством педагога обсуждают возможные сюжеты плакатов. Совместно со старшеклассниками-наставниками изготавливают сюрпризы.</p>
<p><b>Результаты этапа:</b></p> <ul style="list-style-type: none"> <li>– коллективное генерирование идей для общего полезного дела;</li> <li>– создание плакатов-сюрпризов для одноклассников;</li> <li>– воплощение творческих порывов детей, возможность выразить свои добрые и тёплые чувства друг к другу (поблагодарить, подбодрить, сказать о том, как ценен для ребёнка тот или иной одноклассник и т.д.);</li> <li>– проявление чуткости и внимания друг к другу.</li> </ul>			
4.	<p>Этап рефлексии, обсуждение результатов</p>	<ul style="list-style-type: none"> <li>– организует презентацию сюрпризов;</li> </ul>	<p>Каждая группа рекламирует свою работу, рассказывает о ходе работы.</p>

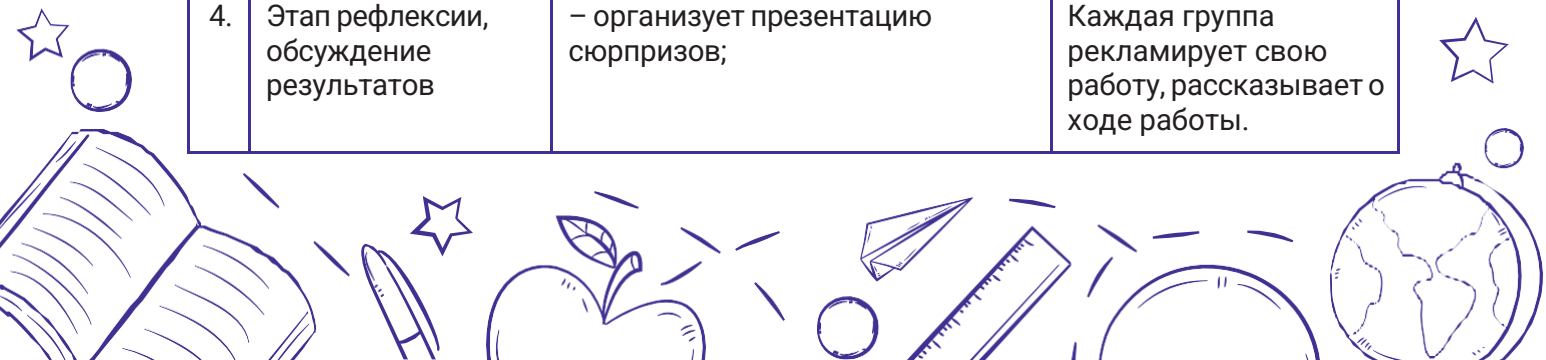

№ п/п	Этапы занятия и его задачи	Деятельность педагога	Деятельность обучающихся
	<p><b>Задачи этапа:</b></p> <ul style="list-style-type: none"> <li>– подведение итогов;</li> <li>– эмоциональный обмен детей.</li> </ul>	<ul style="list-style-type: none"> <li>– направляет на совместное обдумывание – кто может воспользоваться этими сюрпризами? (параллельный класс, учителя и администрация школы, родители на родительском собрании и т.д.);</li> <li>– пополняют символ трека – Круг Добра одним из плакатов-сюрпризов (на выбор самих детей);</li> <li>– вызывает детей на обратную связь: <i>Какие эмоции испытали за время изготовления сюрпризов? Что приятнее: получать сюрпризы или готовить их для других?</i></li> </ul>	<p>Совместно рассуждают, кому ещё, помимо своих одноклассников, ребята могут сделать приятное. С педагогом решают, куда разместить сюрпризы.</p> <p>Выбирают плакат-сюрприз (возможно несколько вариантов), который повесят в своём классе друг для друга.</p> <p>Высказывают личное мнение. Делятся своими ощущениями.</p>
<p><b>Результаты этапа:</b></p> <ul style="list-style-type: none"> <li>– получение обратной связи от детей – реализация умения аргументировать свою точку зрения;</li> <li>– дополнение символа трека «Орлёнок-Доброволец»;</li> <li>– проведение доброго дела для других, не только для одноклассников.</li> </ul>			
5.	<p>Эмоциональное завершение занятия</p> <p><b>Задача этапа:</b> позитивное завершение дела.</p>	<ul style="list-style-type: none"> <li>– предлагает исполнить одну из орлятских песен из электронного приложения.</li> </ul>	<p>Поют орлятскую песню.</p>
<p><b>Результат этапа:</b> завершение занятия на позитивной ноте с настроем на последующее.</p>			

#### Занятие № 4. «С заботой о старших»

**Цель:** формирование в ребёнке ориентации на семейные ценности как одного из ключевых аспектов, влияющих на его взросление и становление.

**Задачи:**

Личностные: содействовать осознанию детьми чувства гордости за свою семью и старших членов семьи.

Метапредметные:



- *познавательные*: способствовать укреплению в детях мотивации на более глубокое знакомство со своей семьёй, традициями и обычаями семьи, её историей и происхождением;
- *коммуникативные*: погрузить в нестандартную коммуникативную ситуацию, непривычную для второклассникам, для развития навыка находить общий язык с разновозрастными собеседниками;
- *регулятивные*: содействовать продуктивному взаимодействию второклассников с родительским коллективом, направлять и координировать их деятельность.

**Предметные:** способствовать укреплению детско-родительских отношений, установлению связи между поколениями.

**Формы организации детей:** фронтальная, групповая, индивидуальная.

**Место проведения:** учебный кабинет класса.

**Оборудование и наглядные пособия:** компьютер, проектор, листы альбомной бумаги, цветные карандаши, ножницы, цветная бумага, цветной картон, клей, видеоролик благотворительного фонда «Старость в радость», рекомендации по отправке поздравительных открыток, папка с электронными материалами к занятию.

№ п/п	Этапы занятия и его задачи	Деятельность педагога	Деятельность обучающихся
1.	<p>Этап организационно-мотивационный</p> <p><b>Задача этапа:</b></p> <ul style="list-style-type: none"> <li>– создание позитивного настроения на изучение нового трека;</li> <li>– устранение коммуникативных барьеров.</li> </ul>	<p>– организует игру «Наши традиции» для того, чтобы создать комфортную атмосферу и убрать чувство скованности в детях и взрослых.</p> <p>Правила:</p> <p>Участники игры становятся в круг, в центре находится ведущий (в первый раз – это сам педагог). Ведущий всегда озвучивает обязательную фразу: «Поменяйтесь местами те, ...», продолжение фразы ведущий придумываем сам. Продолжение фразы должно касаться семейных ценностей, традиций, также дети могут говорить о традициях класса.</p> <p>Стоящие в кругу, когда понимают, что сказанная фраза относится к ним, меняются с кем-нибудь своими местами. Тот, кто сделает это последним, становится ведущим, а предыдущий ведущий становится в круг со всеми остальными игроками.</p> <p>Примерные фразы:</p>	<p>Дети и их родители участвуют в предложенной деятельности. Если дети испытывают трудности при формулировке высказываний, то родители могут прийти на помощь.</p>

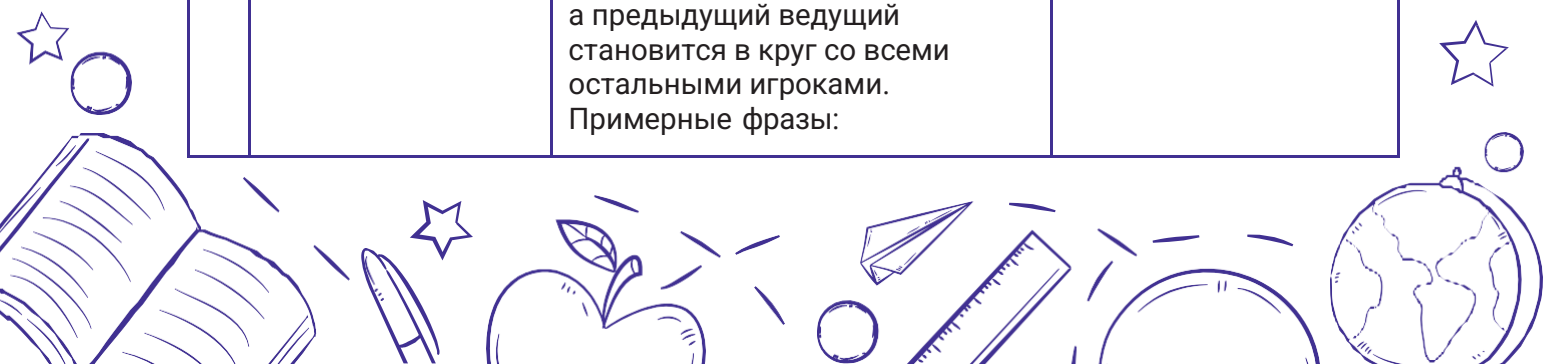

№ п/п	Этапы занятия и его задачи	Деятельность педагога	Деятельность обучающихся
		<ul style="list-style-type: none"> <li>– Поменяйтесь местами, кто в школе учился или учится на одни пятёрки.</li> <li>– Поменяйтесь местами те, кто в Новый год загадывает желание под бой курантов.</li> <li>– Поменяйтесь местами те, кто в Пасху лепит колобки.</li> <li>– Поменяйтесь местами те, кто ходил с семьёй в цирк.</li> <li>– Поменяйтесь местами те, у кого есть домашние животные.</li> <li>– Поменяйтесь местами те, кому не разрешают есть сладкое, пока не съешь суп.</li> <li>– Поменяйтесь местами те, кто любит ездить в гости.</li> <li>– Поменяйтесь местами те, кто посещает или посещал спортивные секции... и т.д.</li> </ul>	
<p><b>Результат этапа:</b> создание благоприятного настроения на занятие.</p>			
2.	<p>Этап целеполагания</p> <p><b>Задачи этапа:</b></p> <ul style="list-style-type: none"> <li>– постановка коллективной цели на занятие;</li> <li>– включение родительского коллектива в обсуждение добрых дел для бабушек и дедушек.</li> </ul>	<ul style="list-style-type: none"> <li>– приглашает к обсуждению: <i>Мы с вами немного уже начали разговор о семейных ценностях. У меня есть ещё несколько вопросов.</i></li> <li>– <i>Поднимите руки те, кто любит есть бабушкины пирожки.</i></li> <li>– <i>Поднимите руки те, кто ездит на различные праздники к бабушкам и дедушкам.</i></li> <li><i>Сегодняшний разговор будет касаться бабушек и дедушек. Не только тех, кто является вашими бабушками и дедушками по крови, но и тех, кто живёт по соседству, тех, чьи имена вы не знаете, но видите часто у себя во дворе, например, тех, кого увидели впервые, но они чем-то запомнились вам... А именно о том, какое доброе дело можем сделать для них.</i></li> <li>– направляет на постановку цели занятия: определить, какие добрые дела можно сделать для</li> </ul>	<p>Принимают участие в обсуждении. Делятся своими мыслями (по желанию). Рассказывают о бабушках и дедушках, с которыми у них происходит взаимодействие.</p> <p>Совместно ставят коллективную цель.</p>

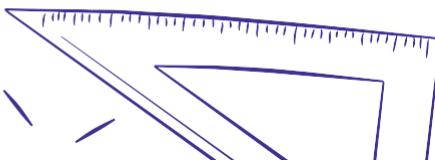

№ п/п	Этапы занятия и его задачи	Деятельность педагога	Деятельность обучающихся
		старшего поколения, бабушек и дедушек.	
<p><b>Результат этапа:</b></p> <ul style="list-style-type: none"> <li>– постановка цели на занятие;</li> <li>– участие родительского коллектива в выборе доброго дела для бабушек и дедушек.</li> </ul>			
3.	<p>Этап организации совместной деятельности</p> <p><b>Задачи этапа:</b></p> <ul style="list-style-type: none"> <li>– знакомство с фондом «Старость в радость»;</li> <li>– изготовление творческого подарка от родителей и детей.</li> </ul>	<ul style="list-style-type: none"> <li>– знакомит с благотворительным фондом «Старость в радость» (видео о фонде можно скачать в электронных материалах);</li> <li>– направляет на участие в жизни благотворительного фонда «Старость в радость»</li> <li>– изготовлением поздравительной открытки. Открытки можно также изготовить для бабушек и дедушек, которые находятся территориально близко к второклассникам;</li> <li>– предлагает творческое упражнение для парной работы: один родитель и ребёнок-второклассник. Задача каждой такой пары – сделать открытку своими руками. Можно дать парам установку и ждать, пока они сделают открытки.</li> <li>А можно добавить немного креатива в процесс изготовления открыток. Пока пары готовят открытки, педагог в определённый момент озвучивает условия, например: <ul style="list-style-type: none"> <li>– минуту открытку делают только дети;</li> <li>– минуту открытку делают только родители;</li> <li>– некоторое время все работают только правой рукой;</li> <li>– некоторое время все работают только левой рукой;</li> </ul> </li> </ul>	<p>Слушают рассказ педагога, смотрят видеоролик, знакомятся с сайтом, где можно получить больше информации о фонде.</p> <p>Принимают участие в благотворительной акции – в парах изготавливают поздравительную открытку для бабушек и дедушек, которые находятся под эгидой этого фонда.</p> <p>Делают поздравительную открытку для бабушек и дедушек. Основная задача родителя – проследить за текстом, который можно размещать для данных адресатов. О том, как тактично оформить текст, можно прочитать на сайте фонда под заголовком «Рекомендации для поздравлений».</p>

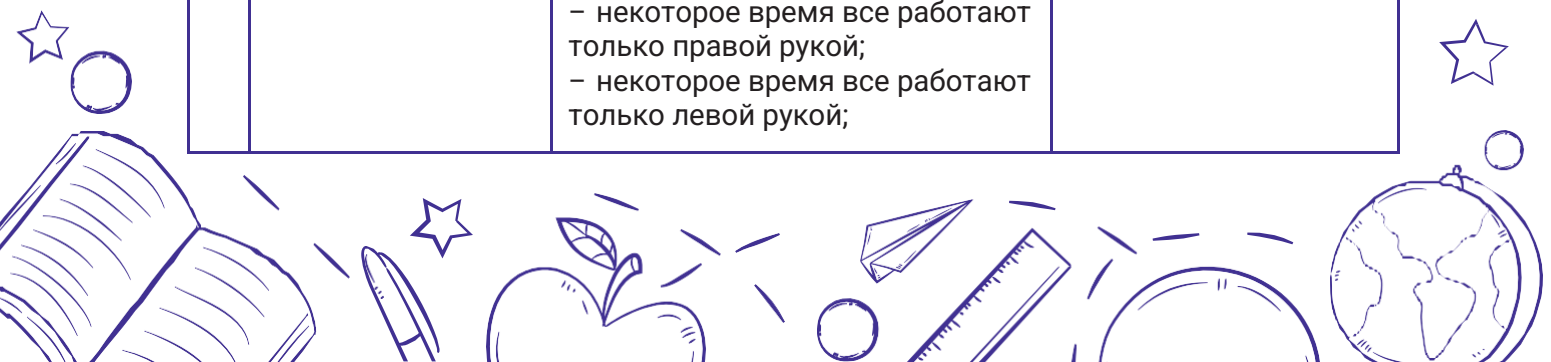

№ п/п	Этапы занятия и его задачи	Деятельность педагога	Деятельность обучающихся
		<ul style="list-style-type: none"> <li>– минуту родители работают левой рукой, а дети – правой;</li> <li>– рисуем только красным цветом;</li> <li>– минуту работаем молча, нельзя разговаривать и т.д.</li> </ul>	
<p><b>Результаты этапа:</b></p> <ul style="list-style-type: none"> <li>– получение первоначальных знаний о фонде «Старость в радость», формирование представления о благотворительных фондах в целом;</li> <li>– создание творческого подарка – поздравительной открытки бабушкам и дедушкам под эгидой фонда «Старость в радость».</li> </ul>			
4.	<p>Этап рефлексии, обсуждение результатов</p> <p><b>Задачи этапа:</b> подведение итогов.</p>	<ul style="list-style-type: none"> <li>– организует обсуждение итогов работы: чего получилось достичь, какие эмоции испытывали при изготовлении открыток, осознание детьми трепета от сделанного доброго дела...</li> <li>– направляет на пополнение Круга Добра выводами по итогам работы.</li> </ul>	<p>Делятся своими впечатлениями, ожиданиями.</p> <p>Формулируют вывод: «Проявляй доброту к старшему поколению, бабушкам и дедушкам», «Участвуй в благотворительности». Эти выводы помещают в Круг Добра: записывают на ладошках.</p>
<p><b>Результаты этапа:</b></p> <ul style="list-style-type: none"> <li>– подведение итогов совместной детско-родительской деятельности;</li> <li>– пополнение символа трека «Орлёнок-Доброволец».</li> </ul>			
5.	<p>Эмоциональное завершение занятия</p> <p><b>Задача этапа:</b> мотивация на добровольческую последующую деятельность.</p>	<ul style="list-style-type: none"> <li>– кратко рассказывает также о благотворительной акции «Коробка храбрости» – помощь детям с тяжёлыми заболеваниями (подробнее на следующем занятии).</li> </ul>	<p>Слушают рассказ педагога.</p>
<p><b>Результат этапа:</b> создание мотивации к совершению добрых поступков.</p>			

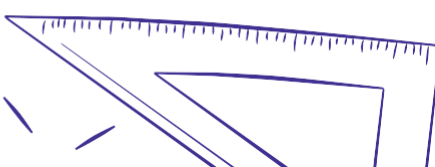

### Занятие № 5. КТД «Коробка Храбрости»

**Цель:** проявление детьми эмоционально-нравственной отзывчивости, понимания и сопереживания по отношению к другим людям.

**Задачи:**

Личностные: воспитывать желание совершать добрые поступки, не преследуя корыстных целей.

Метапредметные:

- познавательные: способствовать умению ориентироваться в понятиях, отражающих нравственные ценности общества (сострадание, милосердие, благотворительность);
- коммуникативные: развивать умение строить речевое высказывание в соответствии с поставленной задачей;
- регулятивные: содействовать планированию этапов предстоящей работы в треке «Орлёнок-Доброволец».

Предметные: способствовать умению выражать мысли и чувства в соответствии с ситуацией общения.

**Формы организации детей:** фронтальная, групповая, индивидуальная.

**Место проведения:** учебный кабинет класса.

**Оборудование и наглядные пособия:** компьютер, проектор, картонная коробка, цветная бумага, ножницы, клей, видеоролик о поддержке в трудную минуту, музыка и тексты к орлятским песням, подсказка по делению на микрогруппы, рекомендации к игрушкам для «Коробки храбрости», папка с электронными материалами к занятию.

№ п/п	Этапы занятия и его задачи	Деятельность педагога	Деятельность обучающихся
1.	<p>Этап организационно-мотивационный</p> <p><b>Задача этапа:</b></p> <ul style="list-style-type: none"> <li>– создание позитивного настроения на занятие;</li> <li>– погружение в тематику благотворительности.</li> </ul>	<ul style="list-style-type: none"> <li>– предлагает посмотреть видеоролик о поддержке из электронного приложения, после чего просит ответить на вопросы: <i>О чем этот видеоролик? Расскажите о настроении мальчика. Какой вывод вы для себя сделали?</i></li> <li>– на доске записано слово «благотворительность». Педагог просит объяснить его значение. <i>Тесно связаны со словом «благотворительность» слова «сострадание» и «милосердие». Объясните, что означают эти слова.</i></li> </ul>	<p>Смотрят видеоролик. Отвечают на вопросы. Делают выводы: быть добрым просто, вокруг так много возможностей для маленьких подвигов и др.</p> <p>Объясняют значение слова самостоятельно (при затруднении обратить внимание на словообразование: благо и творить) Приводят примеры благотворительности из своего жизненного опыта.</p> <p>Дают определение</p>



№ п/п	Этапы занятия и его задачи	Деятельность педагога	Деятельность обучающихся
			слов, опираясь на их словообразование (милосердие – милость сердца, сострадание – со = т.е. «вместе» и страдать).
<p><b>Результат этапа:</b></p> <ul style="list-style-type: none"> <li>– создание эмоционально положительного настроения к занятию;</li> <li>– знакомство со значением слов «благотворительность», «милосердие», «сострадание».</li> </ul>			
2.	<p>Этап целеполагания</p> <p><b>Задачи этапа:</b></p> <ul style="list-style-type: none"> <li>– вовлечение в содержание занятия;</li> <li>– постановка цели занятия.</li> </ul>	<ul style="list-style-type: none"> <li>– педагог достаёт обычную большую картонную коробку, предлагает подумать, что нужно сделать, чтобы обычная коробка стала «Коробкой Храбрости».</li> <li>– направляет на постановку цели занятия: <i>Как думаете, может ли как-то «Коробка Храбрости» быть связана с темой благотворительности, милосердия, сострадания?</i></li> </ul>	<p>Высказывают предположения.</p> <p>Совместно с педагогом ставят цель занятия: узнать, что такое «Коробка Храбрости» и как она связана с добровольчеством.</p>
<p><b>Результат этапа:</b></p> <p>постановка цели на занятие.</p>			
3.	<p>Этап организации совместной деятельности</p> <p><b>Задачи этапа:</b></p> <ul style="list-style-type: none"> <li>– проявление эмоционально-нравственной отзывчивости;</li> <li>– развитие умения работать в команде.</li> </ul>	<ul style="list-style-type: none"> <li>– знакомит детей с благотворительной акцией «Коробка Храбрости»: историей возникновения, целью акции, участниками. <i>«Коробка Храбрости» – это благотворительная акция. Идея акции придумана детскими врачами-онкологами за рубежом, ее подхватили и в нашей стране. Какова цель такой акции? Дети, находящиеся на лечении в больницах, ежедневно преодолевают страх и боль: перевязки, капельницы, болезненные процедуры. В такие моменты важно поддержать и подбодрить маленьких пациентов.</i></li> </ul>	<p>Узнают суть акции. Проявляют сочувствие к больным детям.</p>



№ п/п	Этапы занятия и его задачи	Деятельность педагога	Деятельность обучающихся
		<p><i>Храбрец – не тот, кто не боится, а тот, кто преодолел страх. Дети в больнице ежедневно преодолевают страх и боль. Нравнодушные люди придумали поставить в больницах Коробки Храбрости. Призы за смелость выдаются очень часто, поэтому Коробка Храбрости должна пополняться постоянно. Любой желающий может положить в коробку игрушку);</i></p> <p>– направляет на проведение коллективного творческого дела – украшение «Коробки Храбрости»;</p> <p>– делит класс на микрогруппы по 5–6 человек в каждой. Совместно со старшеклассниками-наставниками подсказывает, рекомендует, направляет деятельность групп.</p>	<p>Высказывают свои предложения. Ребята предлагают украсить коробку, чтобы и внешний вид коробки тоже радовал больных онкологией детей. Вместе обсуждают, как можно украсить коробку (надпись, аппликации, пожелания и т.п.).</p> <p>Совместно с учителем и наставниками распределяют работу по микрогруппам:</p> <ul style="list-style-type: none"> <li>– вырезают по трафарету буквы из цветной бумаги;</li> <li>– наклеивают на коробку короткие надписи: «Коробка Храбрости», «Ты молодец», «Здоровья!», «Самому храброму!» и т.п.);</li> <li>– украшают аппликацией (цветы, ладошки и др.);</li> <li>– раскрашивают коробку;</li> <li>– украшают коробки изнутри и т.д.</li> </ul>
<p><b>Результаты этапа:</b></p> <ul style="list-style-type: none"> <li>– создание «Коробки Храбрости»;</li> <li>– желание наполнить игрушками «Коробку Храбрости».</li> </ul>			

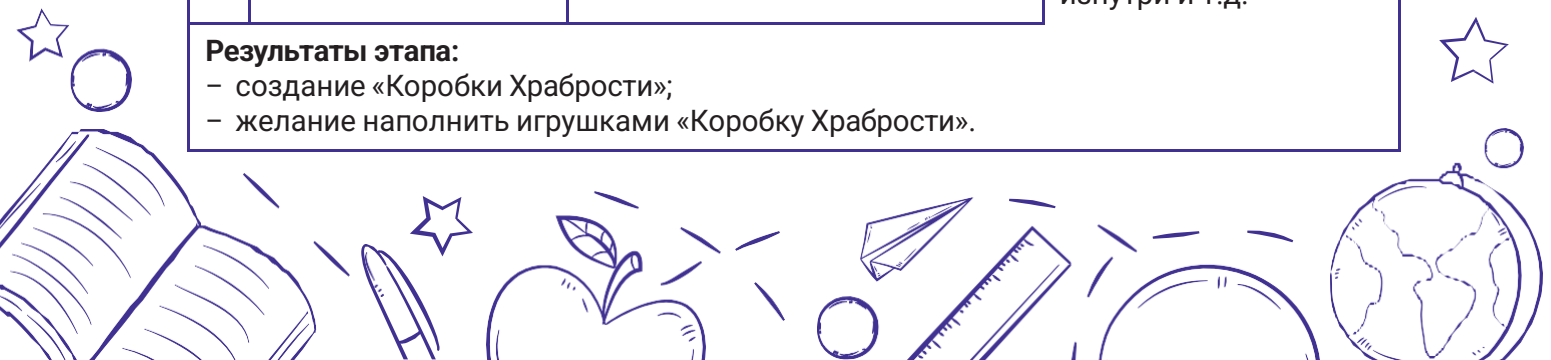

№ п/п	Этапы занятия и его задачи	Деятельность педагога	Деятельность обучающихся
4.	<p>Этап рефлексии, обсуждение результатов</p> <p><b>Задачи этапа:</b></p> <ul style="list-style-type: none"> <li>– подведение итогов;</li> <li>– пополнение символа трека.</li> </ul>	<ul style="list-style-type: none"> <li>– предлагает оценить результат коллективной работы;</li> <li>– направляет на пополнение символа трека «Орлёнок-Доброволец»;</li> <li>– педагог уточняет, что можно и что не рекомендуется класть в «Коробку Храбрости» (рекомендации – в электронном приложении);</li> <li>– совместно с детьми инициирует акцию по сбору игрушек, которая проводится в течение 3–7 дней.</li> </ul>	<p>Оценивают работу каждой группы.</p> <p>Дополняют новыми понятиями «благотворительность», «милосердие», «сострадание».</p> <p>Предлагают принести игрушки, раскраски, карандаши и т.д.</p> <p>Делятся своими впечатлениями. Привлекают к акции по сбору игрушек для «Коробки Храбрости» остальных учеников школы.</p>
<p><b>Результаты этапа:</b></p> <ul style="list-style-type: none"> <li>– пополнение символа трека;</li> <li>– сбор подарков для «Коробки Храбрости».</li> </ul>			
5.	<p>Эмоциональное завершение занятия</p> <p><b>Задача этапа:</b></p> <p>познавательный интерес к добровольческой деятельности.</p>	<ul style="list-style-type: none"> <li>– подключает родительский коллектив: для доставки «Коробки храбрости» в больницу потребуется помощь;</li> <li>– предлагает исполнить одну из орлятских песен из приведённых материалов.</li> </ul>	<p>Поддерживают привлечение родителей как помощников.</p> <p>Поют песню «Совершите чудо» как закрепление.</p>
<p><b>Результат этапа:</b></p> <p>создание мотивации к совершению добрых поступков.</p>			

### Занятие № 6. КТД «Братья наши меньшие»

**Цель:** формирование активной гражданской позиции и экологической культуры школьников по отношению к животным.

**Задачи:**

**Личностные:** воспитывать чувство ответственности за прирученных животных, формировать гуманное отношение к бездомным животным.

**Метапредметные:**

– **познавательные:** научить формулировать выводы на основе затрагиваемого фактического материала;

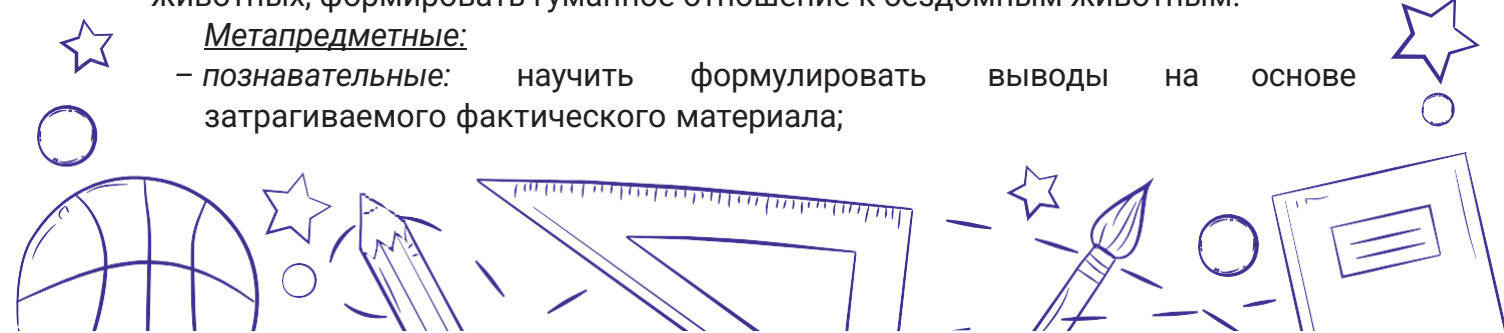

- **коммуникативные:** расширять знания детей о жизни животных и правилах поведения с бездомными собаками и кошками;
- **регулятивные:** способствовать выработке умения оценивать целесообразность выбранных способов действия по охране и заботе животных.

**Предметные:** способствовать соблюдению детьми правил нравственного поведения по отношению к животным.

**Формы организации детей:** фронтальная, групповая, индивидуальная.

**Место проведения:** учебный кабинет класса.

**Оборудование и наглядные пособия:** компьютер, проектор, мультфильм «Зов бубенчиков», видеоролик «Как помочь Мультику», задания по определению способов защиты животных, цветные карандаши, фломастеры, листы ватмана формата А3 – по одному на микрогруппу, мультфильм «Собака-поводырь», папка с электронными материалами к занятию.

№ п/п	Этапы занятия и его задачи	Деятельность педагога	Деятельность обучающихся
1.	<p>Этап организационно-мотивационный</p> <p><b>Задача этапа:</b> создание условий по формированию активной гражданской позиции и экологической культуры школьников по отношению к животным.</p>	<p>– обращается к материалам электронного приложения и предлагает задание с картинками – на столе педагога лежат картинки животных (здесь 6 разных животных – позже эти картинки помогут разделиться на 6 разных команд), перевёрнутые изображения вниз. Картинки черно-белого цвета – позднее обучающиеся их раскрасят;</p> <p>– предлагает каждому ученику взять по одному животному со стола методом вытягивания;</p>	<p>Выбирают любую картинку. При наличии времени раскрашивают сразу.</p> <p>Рассказывают друг другу, кому какое животное досталось и что планируют делать с животными дальше.</p>
<p><b>Результат этапа:</b></p> <ul style="list-style-type: none"> <li>– погружение в тему занятия;</li> <li>– появление желания оберегать и защищать животных.</li> </ul>			
2.	<p>Этап целеполагания</p> <p><b>Задачи этапа:</b> постановка цели занятия.</p>	<p>– приглашает посмотреть видео «Зов бубенчиков» из электронного материала и определить его главную мысль;</p>	<p>Смотрят мультфильм, называют основную мысль, идею. Описывают характеры и поступки каждого из героев. Приходят к выводу, что даже люди не всегда по-человечески поступают с животными. Зачастую</p>



№ п/п	Этапы занятия и его задачи	Деятельность педагога	Деятельность обучающихся
		<p>– направляет на постановку цели занятия: <i>Почему животных надо охранять? Что угрожает их жизни?</i></p>	<p>животные больше заботятся друг о друге. Ребята говорят о том, что, приручив животное, человек несёт ответственность за него. Нельзя взять котёнка или щенка, поиграть с ним, а потом отказаться от него. Нельзя причинять страдания не только людям, но и животным.</p> <p>Определяют цель занятия – выяснить, как дети могут помочь животным.</p>

**Результат этапа:**

постановка цели на занятие.

3.	<p>Этап организации совместной деятельности</p> <p><b>Задачи этапа:</b> – формирование желания оберегать и заботиться о животных; – генерирование идей по защите животных.</p>	<p>– предлагает совместно сформулировать возможные угрозы жизни животным;</p> <p>– предлагает почву для размышлений: <i>Что можем сделать мы для того, чтобы помочь братьям нашим меньшим?</i></p> <p>– для поиска ответа организует работу в командах: каждой команде лист с заданием – нужно соединить выражения из первого столбика с выражениями из второго;</p> <p>– организует просмотр мультфильма «Как помочь Мультику» (скачать можно из прикреплённого электронного приложения);</p>	<p>Называют угрозы для жизни животных: загрязнение мест обитания и воды, истребление человеком, лесные пожары, болезни; с каждым годом растёт популяция бездомных животных.</p> <p>Делятся на команды по выбранным ранее картинкам (у каждого четырёх учащихся животные одинаковые).</p> <p>Выполняют задания по листочку.</p> <p>Смотрят видеоролик.</p>
----	--	--	---



№ п/п	Этапы занятия и его задачи	Деятельность педагога	Деятельность обучающихся
		<p>– предлагает работу в команде: выявить наиболее часто встречающуюся причину появления бездомных животных. Чем могут помочь второклассники бездомным животным?</p>	<p>Каждая группа выделяет, на их взгляд, частую причину появления бездомных животных. Предлагают пути решения данной проблемы. Повторяют правила обращения с бездомными животными.</p>
<p><b>Результаты этапа:</b></p> <ul style="list-style-type: none"> <li>– актуализация знаний о жизни животных и правил поведения с бездомными собаками и кошками;</li> <li>– получение информации о способах защиты животных.</li> </ul>			
4.	<p>Этап рефлексии, обсуждение результатов</p> <p><b>Задачи этапа:</b></p> <ul style="list-style-type: none"> <li>– подведение итогов;</li> <li>– знакомство с символом трека;</li> <li>– популяризация добровольчества.</li> </ul>	<p>– предлагает подвести итоги работы в формате создания мини-плакатов «Защитим животных» либо придумывания слоганов по защите животных (на усмотрение педагога);</p> <p>– предлагает дополнить символ трека «Орлёнок-Доброволец» мини-плакатами или слоганами.</p>	<p>Высказываются по итогам своей индивидуальной и групповой работы. Оценивают свои знания и действия, строят планы. Создают в микрогруппах мотивационные мини-плакаты или слоганы по защите животных.</p> <p>Дополняют мини-плакатами, а также призывом «Проявляйте участие к бездомным животным, будьте милосердны!».</p>
<p><b>Результаты этапа:</b></p> <ul style="list-style-type: none"> <li>– закрепление полученных знаний;</li> <li>– пополнение символа трека «Орлёнок-Доброволец».</li> </ul>			
5.	<p>Эмоциональное завершение занятия</p> <p><b>Задача этапа:</b></p> <p>позитивное завершение дела.</p>	<p>– рассказывает о том, что не только люди могут оказывать помощь животным, но и животные зачастую являются близкими друзьями людей;</p> <p>– предлагает к просмотру мультфильм «Собака-поводырь» из электронных материалов.</p>	<p>Участвуют в обсуждении с педагогом.</p> <p>Смотрят мультфильм, делают выводы.</p>
<p><b>Результат этапа:</b></p> <p>постановка перспективной цели</p>			

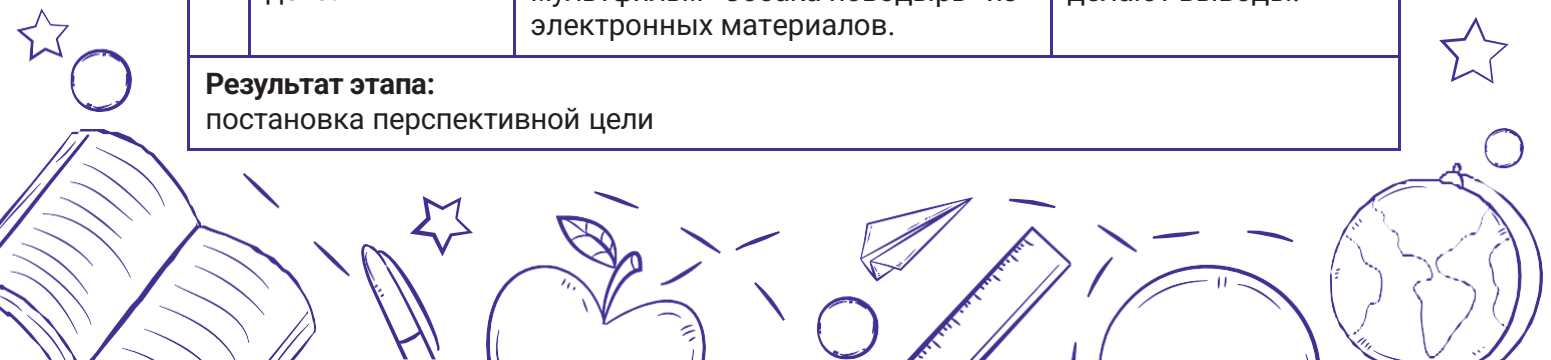

**Занятие № 7–8. «Добровольцем будь всегда!»**

**Цель:** формирование представления о добровольце как о человеке с активной социальной и гражданской позицией.

**Задачи:**

Личностные: формировать понимание важности фигуры добровольца для отождествления учеников с конкретной личностью.

Метапредметные:

- *познавательные:* развивать и поддерживать равнодушное отношение в детях путём включения в социально значимую деятельность;
- *коммуникативные:* способствовать следованию культуре общения и умению поддерживать разговор;
- *регулятивные:* формировать умение соотносить теоретические знания о добровольцах с конкретным примером – добровольцем.

Предметные: содействовать усвоению полученных от личности добровольца знаний и умений.

**Формы организации детей:** фронтальная, групповая, индивидуальная.

**Место проведения:** учебный кабинет класса.

**Оборудование и наглядные пособия:** компьютер, проектор, фотоаппарат/видеокамера.

**Основное направление деятельности на занятии:** педагогом инициируется организация очной встречи с известной личностью, которую можно назвать добровольцем. Предполагается, что благодаря этой встрече второклассники более подробно узнают о пути становления себя как добровольца, смогут вызвать гостей на дискуссию, в которой сами станут активными участниками. Приглашённые мастера расскажут второклассникам об ответственности, которую несёт в себе каждый доброволец или волонтёр, о причинах, по которым могут называть себя волонтерами, о сложностях, возникающих на пути, и способах их преодоления. Второклассники станут активными слушателями, зададут им вопросы.

Группа по чередованию творческих поручений «Затейники» готовит гостям небольшие сюрпризы/подарки.

**Занятие № 9. «Портрет добровольца»**

**Цель:** подведение итогов трека «Орлёнок-Доброволец».

**Задачи:**

Личностные: способствовать осознанию детьми необходимости совершать социально значимую деятельность, добрые поступки и просто быть добрым по отношению к окружающим и окружающему.

Метапредметные:

- *познавательные:* развивать способность самостоятельного обобщения промежуточных результатов при достижении цели, а также результатов совместной деятельности;
- *коммуникативные:* содействовать формированию умения аргументированно отстаивать свою и коллективную точку зрения;
- *регулятивные:* способствовать осознанию и оценке своего вклада в достижение общего результата.

Предметные: актуализировать информацию о том, кто такой доброволец и какими качествами он должен обладать.

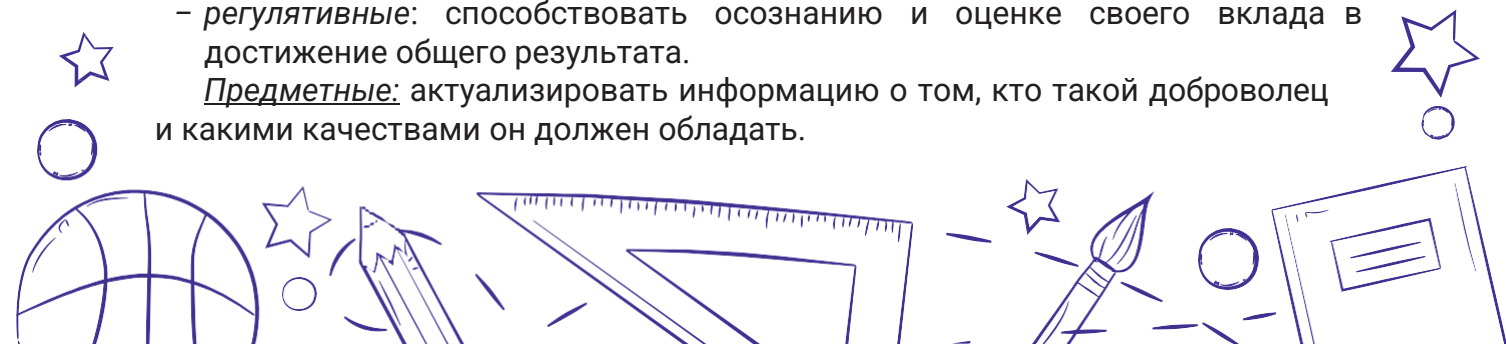

**Формы организации детей:** фронтальная, групповая, индивидуальная.

**Место проведения:** учебный кабинет класса.

**Оборудование и наглядные пособия:** компьютер, проектор, фотоаппарат, видеокамера.

**Основное направление деятельности на занятии:** подводятся итоги трека.

Отдельное место отводится подведению итогов благотворительных и социально значимых мероприятий, акций, которые были организованы в классе, школе по инициативе ребят – анализируются результаты, проговаривается необходимость продолжать эту деятельность и далее.

Работа с символом трека – Кругом Добра: необходимо проговорить те важные моменты, что были вложены, и обобщить, ответив на вопросы: из чего складывается образ добровольца, что нужно знать и уметь, чтобы носить это звание. Предусматривается просмотр видеоролика или слайд-шоу из фотографий о том, как проходил трек «Орлёнок-Доброволец».

Второклассники формулируют выводы.

### 6.5.5. Занятия трека «Орлёнок-Спортсмен»

#### **Трек «Орлёнок-Спортсмен» — 9 занятий**



*Ценность трека:*  
здоровый образ жизни

Время для реализации этого трека обусловлено необходимостью усилить двигательную активность детей, так как к середине учебного года накапливается определённая усталость, вызванная гиподинамическим кризисом и учебной нагрузкой. Предлагаемые дополнительные физкультурно-оздоровительные мероприятия, подвижные игры и увлекательные события и дела в рамках трека позволят снизить заболеваемость детей, что актуально в зимний период.

*Символ трека – чек-лист Спортсмена*

Чек-лист сопровождает на протяжении всего трека. Он предполагает определённые шаги, при выполнении которых ставятся галочки. Чек-лист помогает всегда видеть перед глазами список дел, вы всегда сможете проконтролировать любой процесс. А в треке «Орлёнок-Спортсмен» – вписать шаги спортивной направленности, такие как «Мы вместе сделали зарядку», «Мы составили свой режим дня» и многое другое.

Составленный по итогам трека чек-лист ребята смогут использовать в повседневной жизни и ежедневно продолжат соблюдать

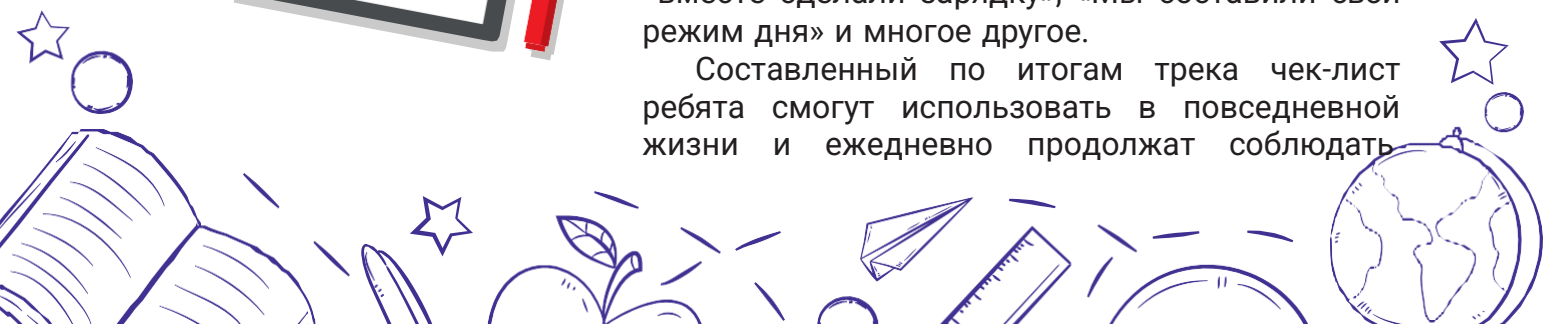

здоровый образ жизни. Ведь чтобы вести здоровый образ жизни и не болеть, необходим системный и осмысленный подход, в котором и поможет чек-лист трека «Орлёнок-Спортсмен».

### Материалы к треку «Орлёнок-Спортсмен»:



#### Занятие № 1. «Утро начинай с зарядки – будешь ты всегда в порядке!»

**Цель:** формирование представлений о здоровье как одной из главных ценностей человеческой жизни, разучивание упражнения утренней зарядки, физкультминуток.

**Задачи:**

Личностные: формировать ценностное отношение к укреплению своего здоровья, здоровья человека в целом.

Метапредметные:

- познавательные: содействовать процессу составления детьми небольших комплексов упражнений для физкультминутки и утренней зарядки;
- коммуникативные: способствовать тому, чтобы дети научились объяснять другим особенности выполнения комплекса упражнений;
- регулятивные: способствовать умению определять цели на занятие с помощью педагога и планировать действия.

Предметные: формировать положительного влияния зарядки на укрепление здоровья.

**Формы организации детей:** фронтальная, групповая, индивидуальная.

**Место проведения:** учебный кабинет класса.

**Оборудование и наглядные пособия:** компьютер, проектор, изображение кубка, приёмы для деления на группы, листочки для создания памятки, цветные карандаши или фломастеры, ручки, чек-лист Спортсмена, фотоаппарат или видеокамера, папка с электронными материалами к занятию.

№ п/п	Этапы занятия и его задачи	Деятельность педагога	Деятельность обучающихся
1.	Этап организационно-мотивационный  <b>Задача этапа:</b>	– показывает картинку кубка (можно обратиться к электронному приложению);	Рассказывают о кубке, о вручении кубка спортсменам-победителям.



№ п/п	Этапы занятия и его задачи	Деятельность педагога	Деятельность обучающихся
	<ul style="list-style-type: none"> <li>– создание психологического комфорта;</li> <li>– способствование формированию коммуникативных умений.</li> </ul>	<ul style="list-style-type: none"> <li>– задаёт наводящие вопросы: <i>Что это за предмет и что вы о нём знаете?</i></li> <li><i>Кто из вас занимается в спортивных секциях?</i></li> <li><i>Можно ли этих ребят назвать спортсменами?</i></li> </ul>	<p>Отвечают на наводящие вопросы.</p>
<p><b>Результат этапа:</b></p> <ul style="list-style-type: none"> <li>– создание позитивного настроения на занятие;</li> <li>– знакомство со значением слова «спортсмен».</li> </ul>			
2.	<p>Этап целеполагания</p> <p><b>Задачи этапа:</b></p> <ul style="list-style-type: none"> <li>– постановка коллективной цели на занятие;</li> <li>– расширение знаний о пользе утренней зарядки.</li> </ul>	<ul style="list-style-type: none"> <li>– направляет на формулировку цели трека: <i>Зачем нам быть спортсменами? Для чего нужен здоровый образ жизни? Что это такое?</i></li> <li>– организует постановку цели на занятие: <i>Как подготовиться к спортивным соревнованиям и победить?</i></li> </ul>	<p>Пробуют сформулировать цель трека, отвечая на вопрос педагога: «Укрепить наше здоровье».</p> <p>Совместно с педагогом приходят к формулировке цели занятия: «Узнать, как утренняя зарядка помогает держать здоровье в хорошем состоянии».</p>
<p><b>Результат этапа:</b></p> <p>постановка цели на занятие.</p>			
3.	<p>Этап организации совместной деятельности</p> <p><b>Задача этапа:</b></p> <ul style="list-style-type: none"> <li>– воспитание положительного отношения к здоровому образу жизни;</li> <li>– формирование чувства команды.</li> </ul>	<ul style="list-style-type: none"> <li>– формирует 3 группы;</li> <li>– организует работу в микрогруппах (при необходимости привлекает старшеклассников-наставников):</li> <li>1 группа – разучивает 2 упражнения, предложенные педагогом для утренней гимнастики и 2 упражнения подбирают самостоятельно;</li> <li>2 группа – аналогично готовит упражнения для физкультминуток на уроке;</li> <li>3 группа – готовит упражнения для физкультминуток во время выполнения домашнего задания и т.д.;</li> </ul>	<p>Образуют группы.</p> <p>Работают в группах: продумывают по 2 упражнения для разных случаев: для утренней гимнастики, для физкультминуток на уроках, для физкультминуток во время выполнения домашнего задания. После выполнения задания демонстрируют результаты своей работы, разучивают упражнения со всем классом.</p>

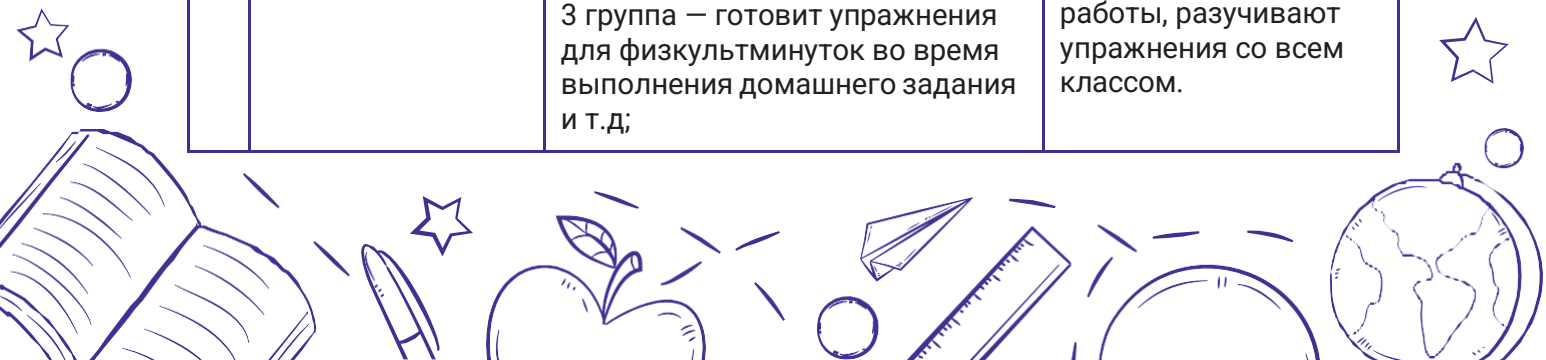

№ п/п	Этапы занятия и его задачи	Деятельность педагога	Деятельность обучающихся
		<ul style="list-style-type: none"> <li>– (при желании) закрепляет за каждой группой старшекласника-наставника;</li> <li>– направляет на дальнейшее выполнение этих упражнений на уроках, переменах... Помогает установить очерёдность выполнения упражнений;</li> <li>– осуществляет фото-/ видеосъёмку процесса выполнения детьми задания.</li> </ul>	<p>Дети (с помощью педагога) предлагают выполнять эти упражнения в дальнейшем: на уроках, переменах, самостоятельно организуют разминки на уроках, мини-зарядки, физкультминутки, которые разучили или составили сами, устанавливают очерёдность проведения физкультминуток.</p>
<p><b>Результаты этапа:</b></p> <ul style="list-style-type: none"> <li>– совместное участие детей в процессе создания упражнений для разминки;</li> <li>– выполнение созданных детьми упражнений.</li> </ul>			
4.	<p>Этап рефлексии, обсуждение результатов</p> <p><b>Задачи этапа:</b></p> <ul style="list-style-type: none"> <li>– подведение итогов;</li> <li>– знакомство с символом трека.</li> </ul>	<ul style="list-style-type: none"> <li>– предлагает вспомнить цель занятия, оценить степень её достижения;</li> <li>– направляет на создание памятки по разминочным упражнениям, которые ребята придумали сами;</li> <li>– организует работу с символом трека – чек-листом (объясняет, как работать с чек-листом: после каждого занятия в чек-листе инициативой детей будет появляться новый пункт);</li> <li>– размещают первый пункт в чек-листе «Я сделал(а) зарядку».</li> </ul>	<p>Рассказывают о важности выполнения зарядки, оценивают свой успех на занятии.</p> <p>Оформляют памятку с названиями и содержанием упражнений, которые были предложены детьми. Желающие забирают её домой, прикрепляют к чек-листу или Орлятскому уголку.</p> <p>Знакомятся с чек-листом.</p> <p>Оформляют первый пункт в чек-листе.</p>
<p><b>Результаты этапа:</b></p> <ul style="list-style-type: none"> <li>– подведение итогов в создании упражнений;</li> <li>– знакомство с символом трека «Орлёнок-Спортсмен» и его заполнение.</li> </ul>			

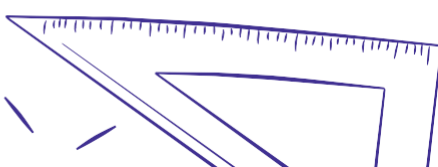

№ п/п	Этапы занятия и его задачи	Деятельность педагога	Деятельность обучающихся
5.	Эмоциональное завершение занятия  <b>Задача этапа:</b> позитивное завершение дела.	организует выступления детей (либо творческое, либо в формате словесного рассказа), занимающихся в спортивных секциях.	Выступают с номерами ИЛИ звучит словесный рассказ ребят, которые занимаются в спортивных секциях с упором на то, зачем это нужно самому ребёнку.
<b>Результат этапа:</b> создание мотивации заниматься в спортивных секциях – по примеру своих одноклассников.			

### Занятие № 2. «Должен быть режим у дня»

**Цель:** становление обучающимися ценностного отношения к здоровому образу жизни, составление режима дня школьника.

**Задачи:**

Личностные: содействовать процессу овладения ценностным смыслом понятия «режим дня».

Метапредметные:

- познавательные: способствовать умению сравнивать выполнение режима с установленными правилами здорового образа жизни;
- коммуникативные: содействовать умению осваивать правила работы в группе, высказывать свою точку зрения и пытаться её обосновать;
- регулятивные: научить правильно распределять время на работу и отдых.

Предметные: содействовать приводить примеры основных дневных дел и их распределение в индивидуальном режиме дня.

**Формы организации детей:** индивидуальная, групповая, фронтальная.

**Место проведения:** учебный кабинет класса.

**Оборудование:** компьютер, проектор, мультфильм «Нехочуха», ребус с отгадкой «Режим дня», генератор создания ребусов (для создания своего ребуса), режим дня (распечатать, разрезать на 9 частей), режим дня – со временем (плакат на орлятский уголок), чек-лист Спортсмена, фото-/видеокамера, папка с электронными материалами к занятию.

№ п/п	Этапы занятия и его задачи	Деятельность педагога	Деятельность обучающихся
1.	Этап организационно-мотивационный  <b>Задачи этапа:</b> – формирование позитивного настроения; – проявление	– предлагает ребятам провести для класса комплекс зарядки для дома;  – задаёт вопрос: <i>Что ещё, помимо зарядки, поможет укрепить здоровье?</i>	Желающий проводит зарядку вместе с одноклассниками.  Обмениваются мнениями: закаливание, гигиенические навыки, занятие спортом,

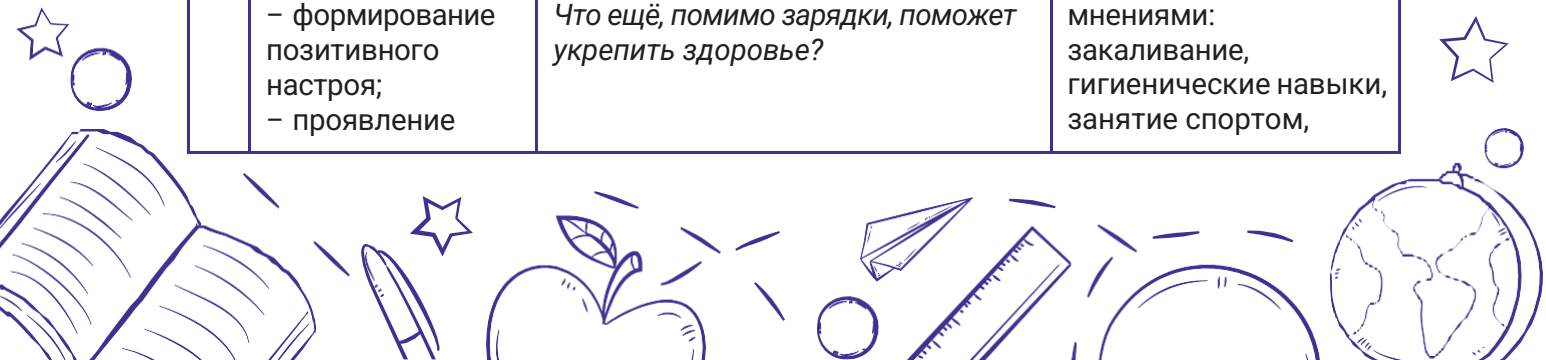

№ п/п	Этапы занятия и его задачи	Деятельность педагога	Деятельность обучающихся
	социальной активности обучающихся.		прогулки на свежем воздухе и др.
<p><b>Результат этапа:</b></p> <ul style="list-style-type: none"> <li>– позитивный настрой на занятие;</li> <li>– актуализация пройденного на прошлом занятии материала.</li> </ul>			
2.	<p>Этап целеполагания</p> <p><b>Задача этапа:</b> постановка коллективной цели на занятие.</p>	<ul style="list-style-type: none"> <li>– предлагает разгадать ребус из электронных материалов, который поможет определить тему занятия <i>(для составления другого ребуса педагог может воспользоваться генератором ребусов)</i>;</li> <li>– проводит анкетирование: 1) на наличие у детей режима дня; 2) соблюдение детьми режима дня;</li> <li>– направляет на постановку цели на занятие.</li> </ul>	<p>Решают ребус. Называют тему занятия «Режим дня».</p> <p>На листочках дети отмечают по каждому пункту плана знаки: плюс или минус.</p> <p>Выбирают команду, которая подводит итоги анкетирования. Оглашают результаты.</p> <p>Ставят цель занятия – узнать, как влияет выполнение режима дня на здоровье.</p>
<p><b>Результат этапа:</b> определение темы занятия и постановка цели.</p>			
3.	<p>Этап организации совместной деятельности</p> <p><b>Задачи этапа:</b> – анализ предложенных ситуаций и установление нарушений в режиме дня; – овладение обучающимися ценностным смыслом понятия «режим дня»; – формирование чувства команды.</p>	<ul style="list-style-type: none"> <li>– организует командную игру «Победа над Великим Нехочухой»</li> <li>1. Просмотр мультфильма «Нехочуха» (смотрят часть мультфильма) с целью вспомнить сюжет – отрывок мультфильма приведён в электронном приложении.</li> <li>2. Выполнение заданий Нехочухи.</li> <li>3. Подведение итогов игры.</li> <li>– организует встречу с Нехочухой, который проводит следующие задания (старшеклассник-наставник переодевается в Нехочуху):</li> </ul> <p>Задания Нехочухи:</p>	<p>Класс делится на команды по 3 человека в каждой. Смотрят мультфильм, называют главных героев.</p> <p>Знакомятся с Нехочухой.</p>



№ п/п	Этапы занятия и его задачи	Деятельность педагога	Деятельность обучающихся
		<p>1 задание: знакомит со своим неправильным распорядком дня: подъём, завтрак, прогулка, обед, игры на компьютере, ужин, просмотр мультфильмов, сон.</p> <p>– задаёт детям вопрос: оцените режим дня Нехочухи: каков будет результат такого режима дня? Вывод: при таком режиме можно остаться глупым и ленивым.</p> <p>2 задание: (раздаёт командам картинки с деятельностью детей по режиму дня из электронных материалов) расположить их в правильном порядке и доказать правильность.</p> <p>Вывод: чередуя труд и отдых, человек в течение дня не переутомляется; успевает выполнить запланированные дела, поэтому всегда хорошее настроение (стрессоустойчивость).</p> <p>3 задание: игра «Топай– хлопай» (знакомит с правилами игры: если высказывание правильное – дети хлопают, неправильное – топают).</p> <p>– режим дня учит ценить время; – в каникулы не надо соблюдать режим дня; – вставать и ложиться в одно и то же время необязательно; – помогает расти здоровым режим дня; – второклассникам надо спать не менее 10 часов; – дисциплинированным помогает стать режим дня; – вставать не раньше 10 часов утра; – делать уроки поздно вечером и т. д.</p> <p>– направляет детей на формулирование выводов по</p>	<p>Выполняют задания от Нехочухи.</p> <p>Делают вывод: как важно соблюдать</p>

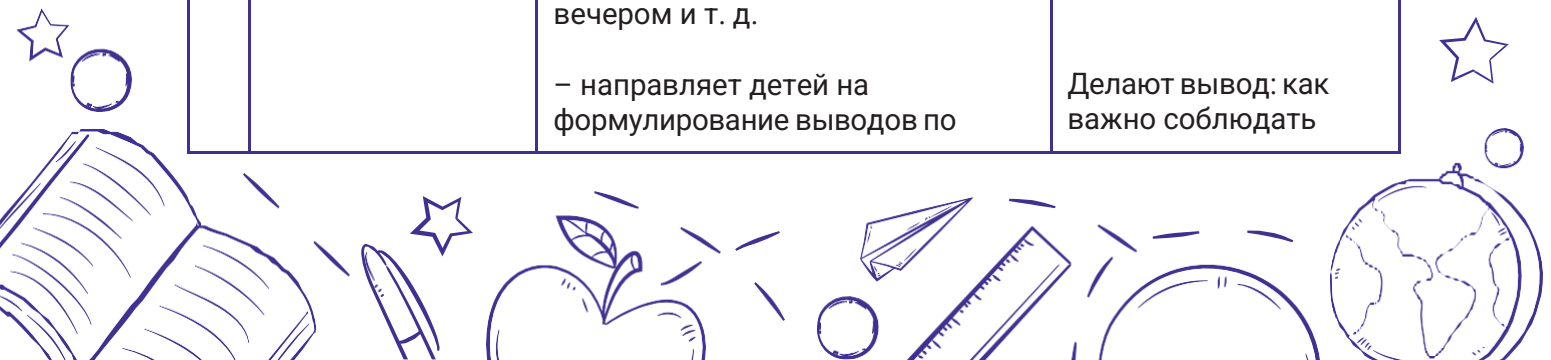

№ п/п	Этапы занятия и его задачи	Деятельность педагога	Деятельность обучающихся
		итогах выполнения заданий. Нехочуха соглашается с детьми, прощается.	режим дня. Убеждают Нехочуху делать всё по режиму дня.
<b>Результаты этапа:</b> – участие детей в командной игре; – применение теоретических знаний о режиме дня при выполнении заданий.			
4	Этап рефлексии, обсуждение результатов  <b>Задача этапа:</b> – подведение итогов; – составление режима дня школьника.	– предлагает составить единый режим дня школьника (образец – в электронных материалах);  – организует работу с символом трека – чек-листом (добавляют пункт «Я составил(а) план на день»).	Составляют единый для своего класса режим дня. Помещают на орлянский уголок.  Заполняют чек-лист ещё одним пунктом.
<b>Результаты этапа:</b> – закрепление полученной информации посредством заполнения режима дня; – заполнение чек-листа.			
5.	Эмоциональное завершение занятия  <b>Задача этапа:</b> позитивное завершение дела.	– предлагает посмотреть мультфильм «Нехочуха» до конца.	Смотрят мультфильм до конца.
<b>Результат этапа:</b> позитивное завершение занятия.			

### Занятие № 3. «О спорт, ты – мир!»

**Цель:** формирование ценностного отношения к физической культуре и спорту.

**Задачи:**

**Личностные:** формировать интерес к занятиям физической культурой и спортом.

**Метапредметные:**

- **познавательные:** способствовать развитию ассоциативного мышления через соотнесение иллюстраций с определёнными видами спорта;
- **коммуникативные:** способствовать воспроизведению названий разучиваемых физических упражнений и их исходных положений;
- **регулятивные:** способствовать принятию цели занятия.

**Предметные:** помочь узнать новые виды спорта.

**Формы организации детей:** фронтальная, групповая, индивидуальная.

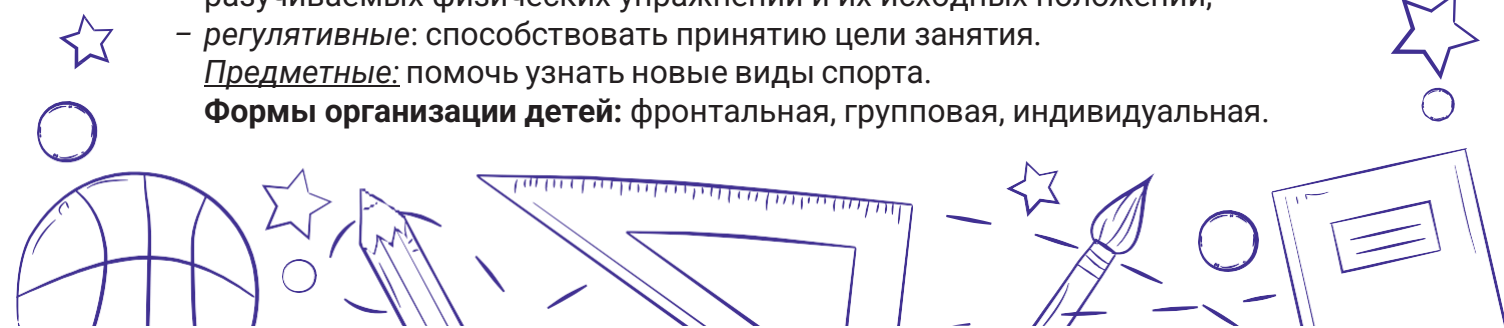

**Место проведения:** учебный кабинет класса.

**Оборудование и наглядные пособия:** компьютер, проектор, пример выдающихся спортсменов, ребус для определения актуализации темы занятия, пиктограммы для отгадывания видов спорта, игра «Виды спорта» — заранее распечатать и разрезать на 20 карточек прикрепленное изображение, танцевальный флешмоб «Чика-рика», папка с электронными материалами к занятию.

№ п/п	Этапы занятия и его задачи	Деятельность педагога	Деятельность обучающихся
1.	<p>Этап организационно-мотивационный</p> <p><b>Задачи этапа:</b></p> <ul style="list-style-type: none"> <li>– формирование ценностного отношения к спорту и физическим умениям;</li> <li>– развитие навыка работы в команде.</li> </ul>	<ul style="list-style-type: none"> <li>– предлагает разгадать ребус из электронного приложения;</li> <li>– демонстрирует пример презентации о 10 великих спортсменах — по материалам сети Интернет либо готовит презентацию о великих спортсменах своего региона.</li> </ul>	<p>Разгадывают ребус. Получают слово «спортсмен».</p> <p>Смотрят презентацию от учителя. Знакомятся с известными спортсменами нашей страны.</p>
<p><b>Результат этапа:</b></p> <ul style="list-style-type: none"> <li>– позитивный настрой на занятие;</li> <li>– создание эстетического представления о доброте.</li> </ul>			
2.	<p>Этап целеполагания</p> <p><b>Задачи этапа:</b></p> <ul style="list-style-type: none"> <li>– постановка коллективной цели;</li> <li>– желание больше узнать о спорте, здоровом образе жизни.</li> </ul>	<ul style="list-style-type: none"> <li>– направляет на постановку цели на занятие: <i>Как думаете, почему спорт сравнивают с миром?</i></li> </ul>	<p>Совместно с педагогом определяют цель занятия — узнать, почему спорт сравнивают с миром, из чего состоит этот мир.</p>
<p><b>Результат этапа:</b></p> <p>постановка цели на занятие.</p>			
3.	<p>Этап организации совместной деятельности</p> <p><b>Задачи этапа:</b></p> <ul style="list-style-type: none"> <li>– формирование ценностного отношения к занятиям физической культурой и спорта;</li> </ul>	<ul style="list-style-type: none"> <li>– предлагает игру «Виды спорта» — прикрепленное изображение нужно разрезать на разные 20 частей. Дальше в формате игры в «Крокодил» дети показывают, без слов объясняя друг другу виды спорта;</li> <li>– делит на микрогруппы по 3 человека в каждой;</li> </ul>	<p>Участвуют в предлагаемой активности. По очереди без слов показывают друг другу виды спорта из карточек.</p>

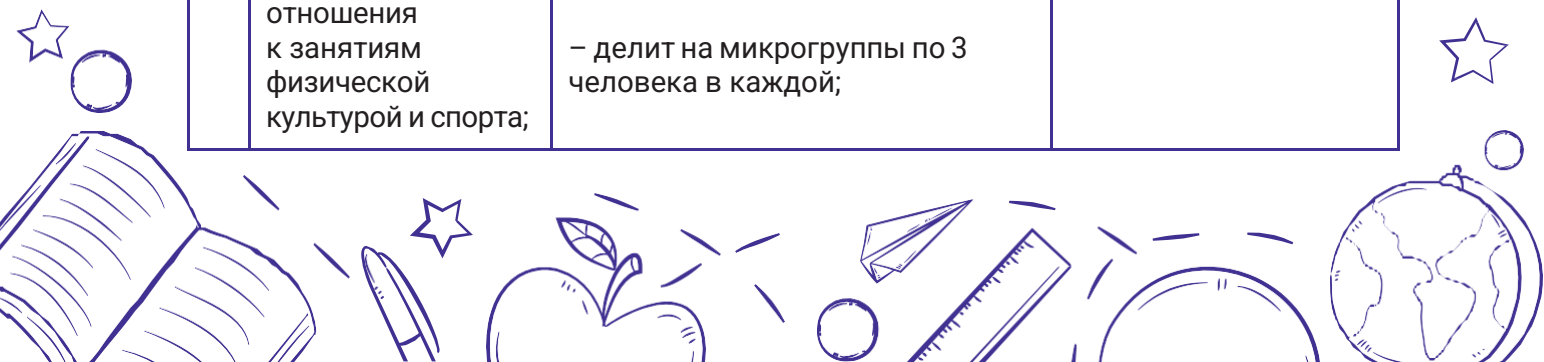

№ п/п	Этапы занятия и его задачи	Деятельность педагога	Деятельность обучающихся
	– развитие умения работать в команде.	<p>– организует групповую работу по придумыванию творческих визиток к видам спорта, при необходимости привлекая старшеклассников-наставников;</p> <p>– осуществляет фото/ видеосъёмку.</p>	<p>Делятся на несколько микрогрупп.</p> <p>Работают по созданию творческих визиток к видам спорта:</p> <ul style="list-style-type: none"> <li>– выбирают микрогруппой какой-нибудь вид спорта;</li> <li>– создают эмблему для этого вида спорта;</li> <li>– составляют рассказ об этом виде спорта (желательно указывая известных спортсменов в этом виде спорта, если знают);</li> <li>– выбирают или придумывают одно движение из этого вида спорта.</li> </ul>
<p><b>Результаты этапа:</b></p> <ul style="list-style-type: none"> <li>– коллективное генерирование идей для общего дела;</li> <li>– актуализация знаний о спорте;</li> <li>– воплощение творческих порывов детей при работе по подготовке презентаций к видам спорта.</li> </ul>			
4.	<p>Этап рефлексии, обсуждение результатов</p> <p><b>Задачи этапа:</b></p> <ul style="list-style-type: none"> <li>– подведение итогов;</li> <li>– презентация групповых работ.</li> </ul>	<p>– организует демонстрацию работ микрогрупп по составлению презентаций к видам спорта; Направляет всех детей повторять движения из выбранных видов спорта, которые придумывают в микрогруппах;</p> <p>– направляет на подведение итогов: <i>Зачем нам знания о разных видах спорта и спортсменах?</i></p> <p>– работают с символом трека – заполняют ещё один пункт «Сегодня я был(а) особенно активным (активной) и много двигался».</p>	<p>Презентуют результаты групповых работ, рассказывая о выбранном виде спорта, показывая упражнения и демонстрируя эмблему для этого вида спорта.</p> <p>Совместно рассуждают, дают ответы на вопросы.</p> <p>Заполняют чек-лист.</p>



№ п/п	Этапы занятия и его задачи	Деятельность педагога	Деятельность обучающихся
<b>Результаты этапа:</b> – презентация групповых работ; – дополнение символа трека «Орлёнок-Спортсмен»; – подведение итогов занятия.			
5.	Эмоциональное завершение занятия  <b>Задача этапа:</b> позитивное завершение дела.	– предлагает исполнить танцевальный флешмоб «Чика-рика» из электронного приложения.	Танцуют флешмоб «Чика-рика».
<b>Результат этапа:</b> завершение занятия исполнением танцевального флешмоба.			

#### Занятие № 4. «Сто затей для всех друзей»

**Цель:** воспитание интереса к физической культуре и спорту посредством выполнения творческого задания.

**Задачи:**

**Личностные:** познакомить с нравственно-этическими нормами поведения во время подвижных игр, содействовать их соблюдению.

**Метапредметные:**

- **познавательные:** содействовать закреплению понятия «физические качества», научить называть физические качества и определять их отличительные признаки;
- **коммуникативные:** научить готовить небольшие сообщения о новом виде спорта;
- **регулятивные:** содействовать развитию способности контролировать свои действия в соответствии с правилами игры.

**Предметные:** содействовать выполнению упражнений на развитие физических качеств (быстрота, сила, выносливость, гибкость, ловкость).

**Формы организации детей:** фронтальная, групповая, индивидуальная.

**Место проведения:** учебный кабинет класса.

**Оборудование и наглядные пособия:** компьютер, проектор, цветные карандаши, фломастеры, ватманы – по количеству микрогрупп, презентация «Весёлые и необычные виды спорта в России» (пример), папка с электронными материалами для проведения занятия.

№ п/п	Этапы занятия и его задачи	Деятельность педагога	Деятельность обучающихся
1.	Этап организационно-мотивационный  <b>Задача этапа:</b>	– предлагает отгадать загадки: <i>Во дворе с утра игра,            Разыгралась детвора.            Крики: «шайбу!», «Мимо!», «Бей!» –            Значит там игра – ... (Хоккей)</i>	Отгадывают загадки от педагога.

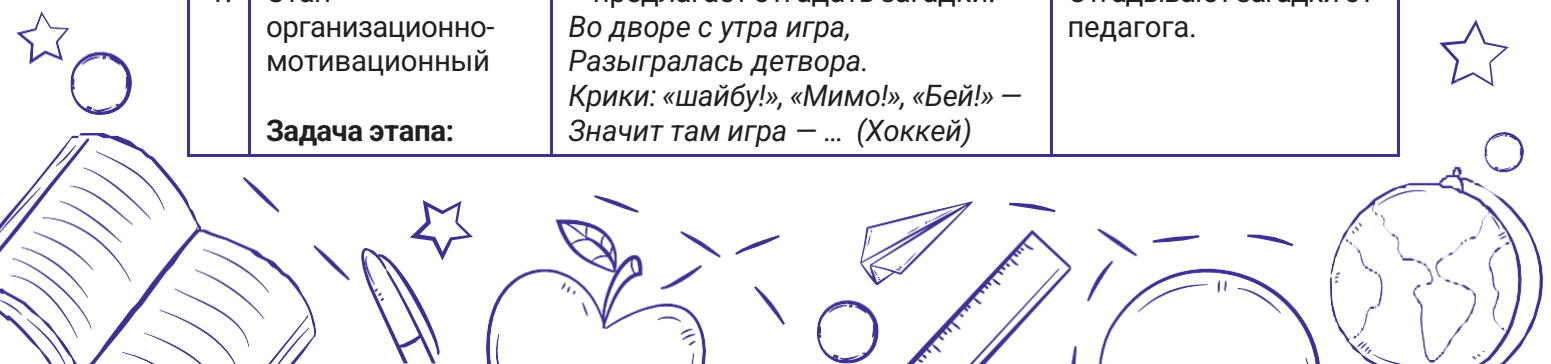

№ п/п	Этапы занятия и его задачи	Деятельность педагога	Деятельность обучающихся
	создание позитивного настроения на занятие.	<p><i>Вопрос нелёгкий у меня, Как это называют, Когда спортсмены на санях По желобу съезжают? (Бобслей)</i></p> <p><i>Очень трудно быть, не спорьте, Самым метким в этом спорте. Просто мчаться по лыжне То под силу даже мне. Сам попробуй бегать день, А потом попасть в мишень, Лежа навзничь, из винтовки. Тут нельзя без тренировки! А мишень тебе не слон. Спорт зовётся ... (Биатлон)</i></p> <p><i>Ногами все бьют мяч, пинают, Как гвоздь в ворота забивают, Кричат от радости все: «Гол!» Игру с мячом зовут... (Футбол)</i></p> <p><i>В этом спорте игроки Все ловки и высоки. Любят в мяч они играть И в кольцо его кидать. Мячик звонко бьёт об пол, Значит, это ... (Баскетбол)</i></p>	
<p><b>Результат этапа:</b> позитивный настрой на занятие.</p>			
2.	<p>Этап целеполагания</p> <p><b>Задачи этапа:</b> постановка коллективной цели</p>	<p>– просит назвать другие виды спорта, о которых не велась речь в загадках;</p> <p>– направляет детей на обсуждение: <i>В народе говорят: «Не трудно всякое дело сделать, да трудно его выдумать». О чём эти слова? Как вы их понимаете? Изобретали ли вы когда-нибудь что-то новое?</i></p> <p>– направляет на постановку цели на занятие.</p>	<p>Перечисляют другие виды спорта.</p> <p>Рассуждают о смысле названной поговорки.</p> <p>Совместно с педагогом ставят цель: изобрести новый вид спорта.</p>
<p><b>Результат этапа:</b> постановка цели на занятие.</p>			

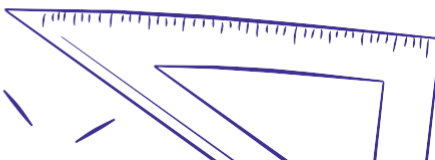

№ п/п	Этапы занятия и его задачи	Деятельность педагога	Деятельность обучающихся
3	<p>Этап организации совместной деятельности</p> <p><b>Задачи этапа:</b></p> <ul style="list-style-type: none"> <li>– формирование ценностного отношения к занятиям физической культуры и спорта;</li> <li>– развитие умения работать в команде;</li> <li>– развитие творческих способностей детей, креативности.</li> </ul>	<ul style="list-style-type: none"> <li>– делятся на команды по 3 человека в каждой;</li> <li>– привлекает старшеклассников-наставников для работы в микрогруппах;</li> <li>– организует работу с элементами ТРИЗ: придумывание нового вида спорта на основе использования имеющихся предметов: мяч, лыжи, палки, обруч, скакалка, шар, кегли, ракетка и т.д. Не забывают придумывать правила к новым видам спорта;</li> <li>– осуществляет фото-/ видеосъёмку процесса работы детей.</li> </ul>	<p>Организуют микрогруппы.</p> <p>При необходимости обращаются к помощи наставников.</p> <p>Участвуют в предложенной деятельности: придумывают новые виды спорта и правила к ним.</p>
<p><b>Результаты этапа:</b></p> <ul style="list-style-type: none"> <li>– коллективное генерирование идей для общего дела;</li> <li>– актуализация знаний о спорте.</li> </ul>			
4	<p>Этап рефлексии, обсуждение результатов</p> <p><b>Задачи этапа:</b></p> <ul style="list-style-type: none"> <li>– подведение итогов;</li> <li>– презентация групповых работ.</li> </ul>	<ul style="list-style-type: none"> <li>– организует презентацию новых видов спорта и мини-соревнования по этим видам спорта (некоторые виды апробируют);</li> <li>– направляет на подведение итогов: <i>Легко ли придумать новый вид спорта?</i> <i>Каким новым видом спорта вы хотели бы заняться?;</i></li> <li>– организует заполнение чек-листа спортсмена новым пунктом: «Я придумал(а) новую спортивную игру».</li> </ul>	<p>Презентуют новые виды спорта. Участвуют в мини-соревнованиях по новым видам спорта</p> <p>Отвечают на вопросы педагога. Рассуждают.</p> <p>Заполняют чек-лист.</p>
<p><b>Результаты этапа:</b></p> <ul style="list-style-type: none"> <li>– презентация групповых работ;</li> <li>– дополнение символа трека «Орлёнок-Спортсмен»;</li> <li>– подведение итогов занятия.</li> </ul>			
5.	<p>Эмоциональное завершение занятия</p>	<ul style="list-style-type: none"> <li>– показывает презентацию «Весёлые и необычные виды спорта в России» из материалов электронного приложения.</li> </ul>	<p>Смотрят презентацию.</p>

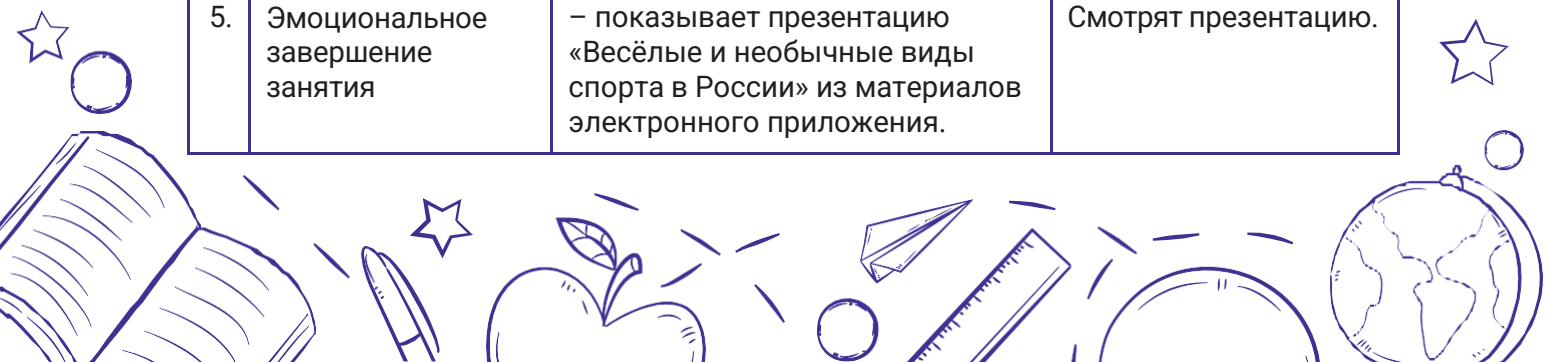

№ п/п	Этапы занятия и его задачи	Деятельность педагога	Деятельность обучающихся
	<b>Задача этапа:</b> позитивное завершение дела.		
<b>Результат этапа:</b> создание мотивации к совершению добрых поступков.			

### Занятие № 5. «Готовимся к спортивным состязаниям»

**Цель:** формирование осознанности роли и значения болельщиков в спорте.

**Задачи:**

Личностные: формировать представления о нравственно-этических нормах поведения болельщиков.

Метапредметные:

- познавательные: формировать знания о культуре болельщиков;
- коммуникативные: способствовать формированию толерантного общения болельщиков;
- регулятивные: способствовать приобретению умения контролировать свои действия в соответствии с нормами.

Предметные: содействовать генерированию идей для того, чтобы лучше поддерживать спортсменов.

**Формы организации детей:** фронтальная, групповая, индивидуальная.

**Место проведения:** учебный кабинет класса.

**Оборудование и наглядные пособия:** компьютер, проектор, цветные карандаши, фломастеры, ватманы – по количеству микрогрупп, изображение «Атрибуты болельщиков», видеоролик «Спасибо болельщикам», папка с электронными материалами для проведения занятия.

№ п/п	Этапы занятия и его задачи	Деятельность педагога	Деятельность обучающихся
1.	Этап организационно-мотивационный  <b>Задача этапа:</b> создание позитивного настроения на занятие.	– предлагает игру «Тише-громче»: один игрок («Сыщик») выходит за пределы класса. В это время педагог прячет какой-то предмет в классе. Все остальные ребята видят, где спрятан предмет. Задача сыщика – найти этот предмет, ориентируясь на громкость исполнения песни классом (любой песни): чем громче поёт класс – тем ближе к предмету Сыщик. Чем тише поёт класс – тем отдалённее от предмета сыщик.	Участвуют в игре.

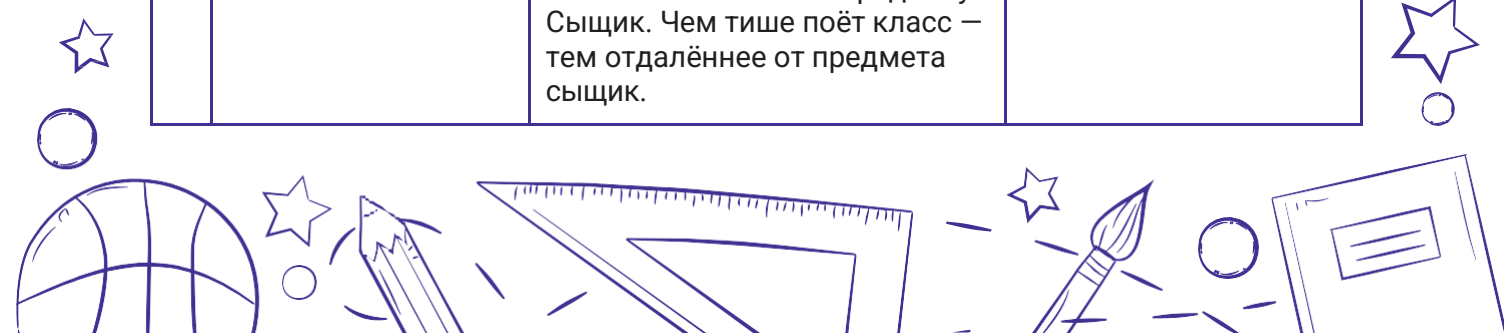

№ п/п	Этапы занятия и его задачи	Деятельность педагога	Деятельность обучающихся
<b>Результат этапа:</b> позитивный настрой на занятие.			
2.	<p>Этап целеполагания</p> <p><b>Задачи этапа:</b> постановка коллективной цели.</p>	<p>– показывает изображение – атрибуты болельщиков из электронного приложения. Задаёт вопрос: «Как вы думаете, кому принадлежат эти вещи?»</p> <p>– направляет на постановку цели на занятие: <i>Посещали ли вы когда-нибудь спортивные соревнования? В качестве кого вы посещали эти соревнования? (участник/болельщик)</i> <i>А как вы думаете, нужны ли болельщики на соревнованиях?</i></p> <p>– помогает сформулировать цель.</p>	<p>Смотрят на изображение. Отвечают на вопросы педагога.</p> <p>Рассуждают, отвечают на вопросы педагога.</p> <p>Формулируют цель совместно с педагогом: изучить культуру болельщиков и стать ими.</p>
<b>Результат этапа:</b> постановка цели на занятие.			
3.	<p>Этап организации совместной деятельности</p> <p><b>Задачи этапа:</b> – формирование ценностного и уважительного отношения к спорту; – развитие умения работать в команде; – развитие творческих способностей детей, креативности.</p>	<p>– направляет на написание правил поведения болельщика;</p> <p>– делятся на команды по 3 человека в каждой;</p> <p>– привлекает старшеклассников-наставников для работы в микрогруппах;</p> <p>– организует работу с элементами КТД: каждая микрогруппа придумывает свой плакат болельщика, а также сочиняют кричалку для своего класса;</p> <p>– осуществляет фото-/ видеосъёмку процесса работы детей;</p>	<p>Совместно с педагогом составляют правила, предлагая свои варианты.</p> <p>Организуют микрогруппы.</p> <p>При необходимости обращаются к помощи наставников.</p> <p>Участвуют в предложенной деятельности: составляют плакат болельщика и сочиняют кричалку для поддержки спортсменов класса.</p>

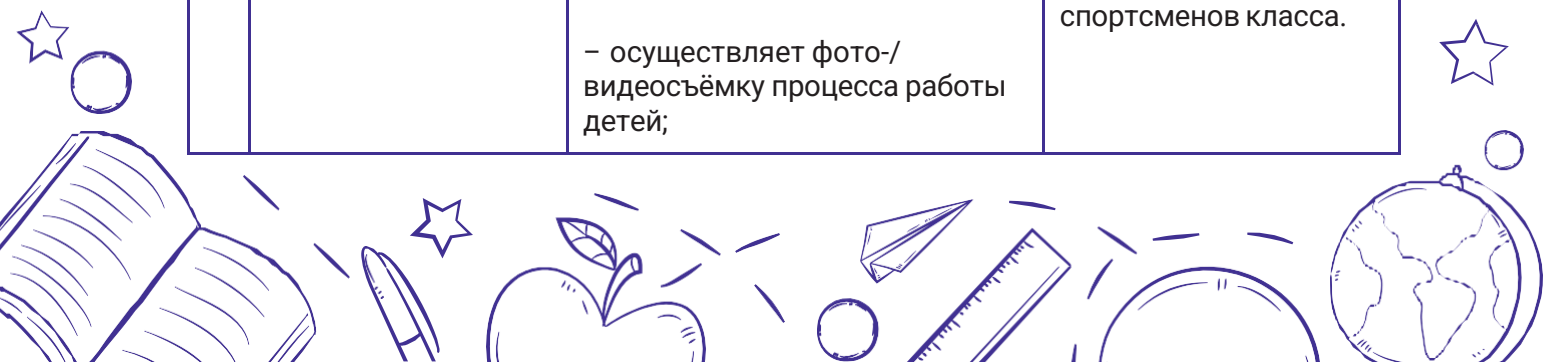

№ п/п	Этапы занятия и его задачи	Деятельность педагога	Деятельность обучающихся
<b>Результаты этапа:</b> – коллективное и индивидуальное генерирование идей для общего дела; – актуализация знаний о спорте.			
4.	Этап рефлексии, обсуждение результатов  <b>Задачи этапа:</b> – подведение итогов; – презентация групповых работ.	– организует презентацию плакатов болельщика;  – организует заполнение чек-листа Спортсмена новым пунктом: «Я запомнил(а) новую кричалку».	Презентуют плакаты. Оставляют их на следующее занятие.  Заполняют чек-лист.
<b>Результаты этапа:</b> – презентация групповых работ; – дополнение символа трека «Орлёнок-Спортсмен»; – подведение итогов занятия.			
5.	Эмоциональное завершение занятия  <b>Задача этапа:</b> позитивное завершение дела.	– показывает видео от спортсмена в адрес болельщиков (видео можно найти в электронном приложении). На примере увиденного можно снять свой видеоролик с благодарностями в адрес болельщиков.	Смотрят видеоролик. Делают выводы.
<b>Результат этапа:</b> осознание необходимости поддержки спортсменов на соревнованиях.			

### Занятие № 6. Спортивная игра «У рекордов наши имена»

**Цель:** актуализация необходимости заниматься спортом и вести здоровый образ жизни.

**Задачи:**

Личностные: формировать представление о мотивации в спорте.

Метапредметные:

- познавательные: содействовать развитию физических способностей детей;
- коммуникативные: способствовать формированию толерантного поведения в спорте;
- регулятивные: способствовать развитию умения контролировать свои действия в соответствии с нормами и строить стратегии для достижения цели.

Предметные: формировать представление о спортивных соревнованиях, о пользе участия в них.

**Формы организации детей:** фронтальная, групповая, индивидуальная.

**Место проведения:** спортивный зал школы.



**Оборудование и наглядные пособия:** плакаты болельщиков, кричалки, спортивный инвентарь согласно перечню спортивных испытаний, видеоролик о достижениях российских спортсменов в спорте, папка с электронными материалами для проведения занятия.

№ п/п	Этапы занятия и его задачи	Деятельность педагога	Деятельность обучающихся
1.	<p>Этап организационно-мотивационный</p> <p><b>Задача этапа:</b> создание позитивного настроения на соревнования.</p>	– предлагает провести разминку перед соревнованиями (разминку могут провести как дети, так и старшеклассники-наставники).	Проводят разминку. Предлагают свои упражнения.
<p><b>Результат этапа:</b> позитивный настрой на соревнования.</p>			
2.	<p>Этап целеполагания</p> <p><b>Задачи этапа:</b> постановка коллективной цели.</p>	<p>– организует обсуждение цели участия в соревнованиях (не для победы, а...);</p> <p>– мотивирует спортсменов и болельщиков на продуктивное и честное участие в соревнованиях.</p>	<p>Совместно с педагогом ставят цель участия в соревнованиях.</p> <p>Принимают решение о честном участии в соревнованиях.</p>
<p><b>Результат этапа:</b> постановка цели на занятие.</p>			
3.	<p>Этап организации совместной деятельности</p> <p><b>Задачи этапа:</b> – формирование ценностного и уважительного отношения к спорту, – развитие умения работать в команде; – сплочение коллектива класса.</p>	<p>– проводит соревнования: либо среди команд класса, либо среди команд разных классов одной параллели – между двумя-тремя вторыми классами.</p> <p><i>*Задания педагог подбирает самостоятельно – согласно особенностям своего класса/классов в параллели.</i></p>	Участвуют в соревнованиях. Поддерживают спортсменов кричалками и плакатами.
<p><b>Результаты этапа:</b> – сплочение класса; – участие детей в соревнованиях.</p>			

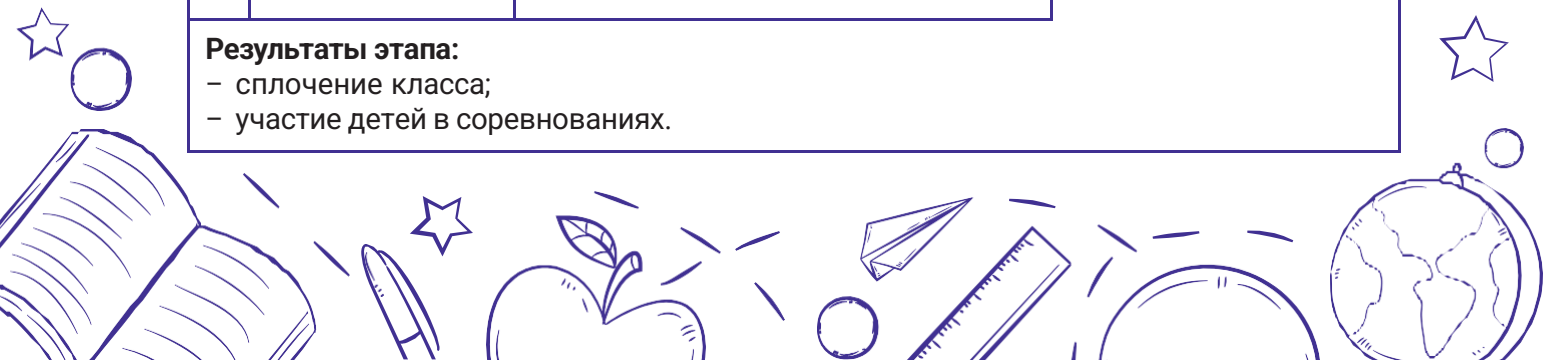

№ п/п	Этапы занятия и его задачи	Деятельность педагога	Деятельность обучающихся
4.	Этап рефлексии, обсуждение результатов  <b>Задача этапа:</b> подведение итогов;	– организует подведение итогов соревнований;  – организует заполнение чек-листа Спортсмена новым пунктом: «Я принял(а) участие в соревнованиях».	Подводят итоги.  Заполняют чек-лист.
<b>Результаты этапа:</b> – дополнение символа трека «Орлёнок-Спортсмен»; – подведение итогов занятия.			
5.	Эмоциональное завершение занятия  <b>Задача этапа:</b> позитивное завершение дела.	– показывает видеоролик о достижениях российских спортсменов в спорте из материалов, прикреплённых по ссылке в папке.	Смотрят видеоролик.
<b>Результат этапа:</b> постановка перспективной цели.			

### Занятие № 7–8. «Быстрее! Выше! Сильнее!»

**Цель:** формирование представления о спортсмене как образца, к которому надо стремиться.

**Задачи:**

Личностные: формировать понимание важности фигуры спортсмена для отождествления учеников с конкретной личностью.

Метапредметные:

- *познавательные:* развивать и поддерживать равнодушное отношение в детях путём включения в спортивную деятельность;
- *коммуникативные:* способствовать следованию культуре общения и умению поддерживать разговор;
- *регулятивные:* формировать умение соотносить теоретические знания о спортсменах с конкретным примером – спортсменом.

Предметные: содействовать усвоению полученных от личности спортсмена знаний и умений.

**Формы организации детей:** фронтальная, групповая, индивидуальная.

**Место проведения:** учебный кабинет класса.

**Оборудование и наглядные пособия:** компьютер, проектор, фотоаппарат/видеокамера.

**Основное направление деятельности на занятии:** педагогом инициируется организация очной встречи с известной личностью, которую можно назвать спортсменом. Предполагается, что благодаря этой встрече второклассники более подробно узнают о пути становления себя как спортсмена, смогут

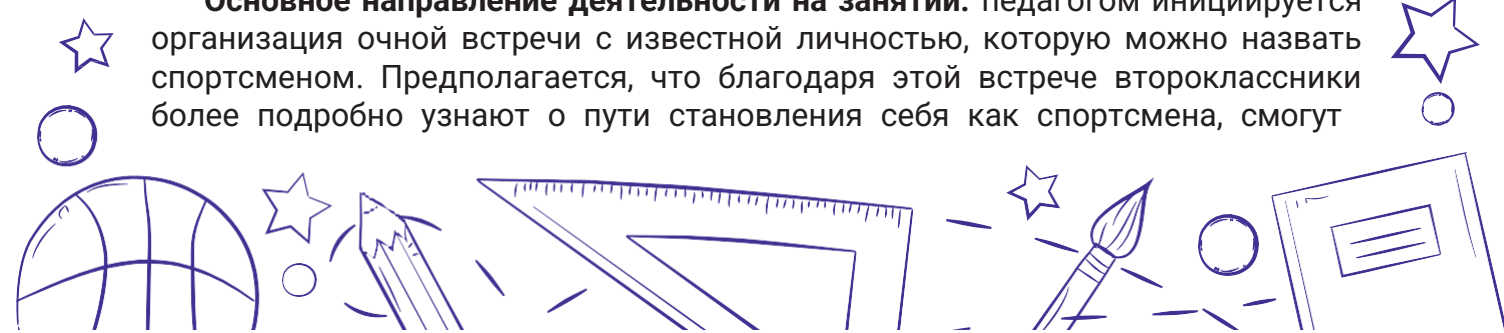

вызвать гостей на дискуссию, в которой сами станут активными участниками. Приглашённые гости расскажут второклассникам об ответственности, которую несёт в себе каждый спортсмен, о причинах, по которым могут называть себя спортсменами, о сложностях, возникающих на пути и способах их преодоления. Второклассники станут активными слушателями, зададут им вопросы.

Группа по чередованию творческих поручений «Затейники» готовит гостям небольшие сюрпризы/подарки.

### Занятие № 9. «Азбука здоровья»

**Цель:** подведение итогов трека «Орлёнок-Спортсмен».

**Задачи:**

Личностные: способствовать осознанию детьми необходимости заниматься спортом, привлекать к здоровому образу жизни своих близких.

Метапредметные:

- познавательные: развивать способность самостоятельного обобщения промежуточных результатов при достижении цели, а также результатов совместной деятельности;
- коммуникативные: содействовать формированию умения аргументированно отстаивать свою и коллективную точку зрения;
- регулятивные: способствовать осознанию и оценке своего вклада в достижение общего результата.

Предметные: актуализировать информацию о том, кто такой спортсмен и какими качествами он должен обладать.

**Формы организации детей:** фронтальная, групповая, индивидуальная.

**Место проведения:** учебный кабинет класса.

**Оборудование и наглядные пособия:** компьютер, проектор, фотоаппарат, видеочамера.

**Основное направление деятельности на занятии:** подводятся итоги трека.

Педагог акцентирует внимание детей на составляющих здорового образа жизни: это не только спорт, а ещё правильное питание, соблюдение режима дня, утренняя гимнастика, разминки для тела и мыслей и т.д.

Отдельного внимания заслуживает акцентирование на соблюдении режима дня и выполнения зарядок для тела и ума.

Работа с символом трека – чек-листом Спортсмена: необходимо проговорить те важные моменты, что были написаны, и обобщить, ответив на вопросы: из чего складывается образ спортсмена, что нужно знать и уметь, чтобы носить это звание. Предусматривается просмотр видеоролика или слайд-шоу из фотографий о том, как проходил трек «Орлёнок-Спортсмен», подчёркивается роль ведения здорового образа жизни и в дальнейшем, например, последующее выполнение утренних зарядок в классе.

Второклассники формулируют выводы.

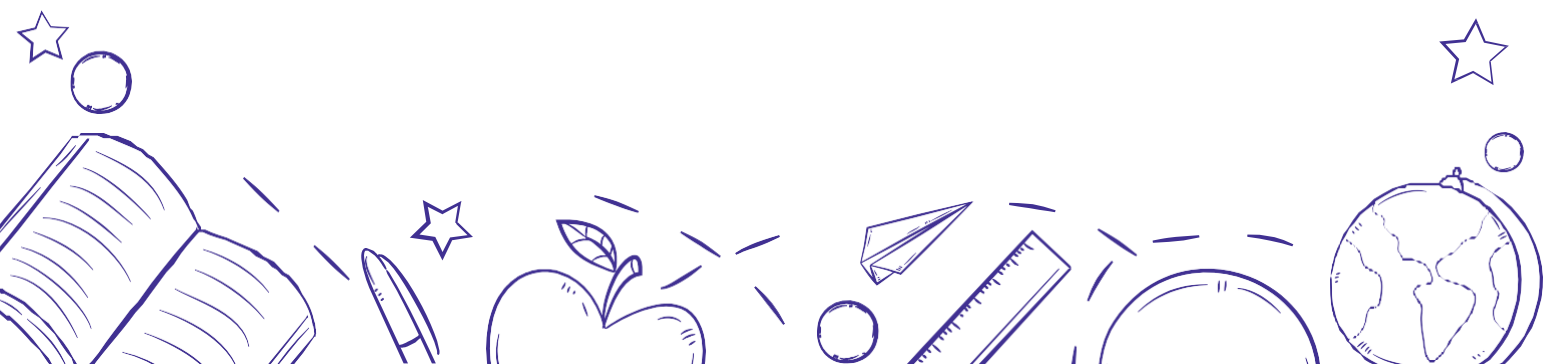

### 6.5.6. Занятия трека «Орлёнок-Эколог»

#### Трек «Орлёнок-Эколог» — 9 занятий

Ценности, значимые качества трека:  
природа, Родина



Погодные условия в момент реализации трека «Орлёнок- Эколог» позволяют проводить мероприятия за пределами здания школы, с выходом на природу. Есть возможность использования природных материалов при изготовлении поделок, проведения акций с посадками деревьев, уборкой мусора в рамках экологического субботника.

#### Символ трека – рюкзачок Эколога



Когда дети отправляются в экспедицию, в путешествие с целью изучения родного края, что может им пригодиться в пути? Компас, карта, фотографии и, конечно же, экологические знания и умения наблюдать и заботиться о природе — и всё это можно складывать в рюкзачок, который является неотъемлемой частью научных экспедиций, снаряжением туристов, экологов. Работая с данным символом, обучающиеся под руководством педагога систематически наполняют рюкзачок новым опытом социальных отношений, дети учатся обобщать и анализировать, систематизировать свои знания.

Рюкзачок Эколога — это яркий ранец (настоящий или нарисованный), оформленный детьми с помощью декупажа или аппликации с множеством кармашков и отделений, с системой креплений и карабинов. Каждый кармашек может быть отнесён к разным направлениям деятельности. Например, кармашек пословиц о природе, кармашек с правилами поведения в природе и пр. В отделения рюкзака можно положить описание экологического проекта класса, маршрутный лист похода с фотографиями и др. На карабины можно разместить компас, чтобы обучающиеся в любые свободные минуты могли им воспользоваться и попрактиковаться, мусорные пакеты разного цвета с информацией о сортировке твердых бытовых отходов и пр. Главный принцип формирования рюкзака Эколога — дети всё делают сами.

#### Материалы к треку «Орлёнок-Эколог»:



### Занятие № 1. «ЭКОЛОГИЯ»

**Цель:** формирование экологической культуры, ответственного поведения к окружающему миру.

**Задачи:**

Личностные: формировать первоначальные представления о научной картине мира.

Метапредметные:

- *познавательные:* формировать умение обобщать, делать выводы по предложенной педагогом информации;
- *коммуникативные:* содействовать развитию умения воспринимать и формулировать суждения, выражать эмоции в соответствии с целями и условиями общения;
- *регулятивные:* способствовать развитию умения планировать действия по решению практической задачи для получения результата.

Предметные: формировать осознание ценности природы и необходимости нести ответственность за её сохранение.

**Формы организации детей:** фронтальная, групповая, индивидуальная.

**Место проведения:** учебный кабинет класса.

**Оборудование и наглядные пособия:** компьютер, проектор, комплект карточек для парной работы «Природа о погоде» (рассчитано на 18 пар – заранее распечатать, разрезать), видеоурок об экологии, варианты разбивки на 9 микрогрупп, подсказка по организации игровой работы «Учимся понимать природу», подготовить карточки с буквами и ситуациями для игровой работы «Учимся понимать природу», подсказка по разделению детей на микрогруппы, папка с электронными материалами для проведения занятия.

№ п/п	Этапы занятия и его задачи	Деятельность педагога	Деятельность обучающихся
1.	Этап организационно-мотивационный  <b>Задача этапа:</b> создание психологического комфорта.	– читает стихотворение с пропущенным в конце словом, просит назвать это слово: <i>Небо светло-голубое, Солнце светит золотое. Ветер листьями играет, Тучка в небе проплывает. Поле, речка и трава, Горы, воздух и листва. Птицы, звери и леса, Гром, туманы и роса. Человек и время года – Это всё вокруг ... (природа).</i>	Внимательно слушают, добавляют слово.
<b>Результат этапа:</b> эмоционально положительный настрой на изучение новой темы.			
2.	Этап целеполагания	– организует парную работу с карточками «Природа о погоде» – дети на основе народных примет учатся	Работают с карточками (карточка на двоих): изучают, обсуждают в паре, называют, что это приметы – по ним

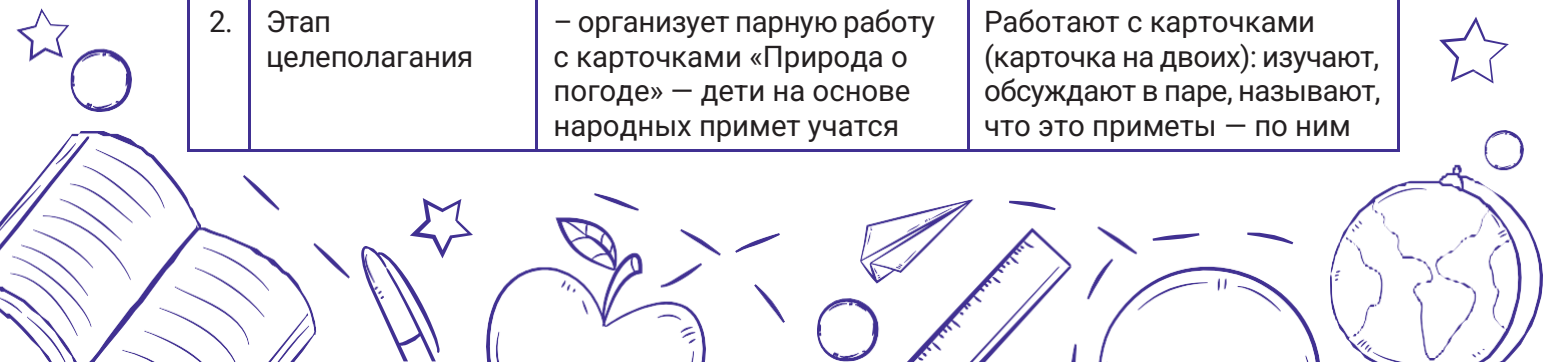

№ п/п	Этапы занятия и его задачи	Деятельность педагога	Деятельность обучающихся
	<p><b>Задачи этапа:</b></p> <ul style="list-style-type: none"> <li>– постановка коллективной цели занятия;</li> <li>– знакомство с новыми понятиями «экология», «эколог».</li> </ul>	<p>прогнозировать погоду по состоянию природы (материалы к игре доступны в электронном приложении);</p> <p>– направляет на дискуссию: <i>Как думаете, откуда появились эти приметы?</i></p> <p><i>Нужно ли нам приглядывать, следить за природой? Для чего нам наблюдать за природой?</i></p> <p><i>О том, как природа может влиять на окружающий мир, мы с вами узнали. А можем ли мы влиять как-то на природу?</i></p> <p>– направляет на тему занятия: <i>Слышали ли вы когда-нибудь о таких людях, которых называют «экологами»? Чем они занимаются?</i></p> <p>– организует постановку общей цели на занятие.</p>	<p>можно предугадать, какая погода будет в будущем. Каждая пара озвучивает перед всеми свою примету, объясняет остальным парам.</p> <p>Участвуют в обсуждении, отвечая на вопросы: <i>(примерные ответы детей)</i></p> <ul style="list-style-type: none"> <li>– Люди сформулировали эти приметы, когда замечали связь между природными явлениями и погодой, следили за природой, наблюдали за разными процессами.</li> <li>– Да, нужно. Это поможет ориентироваться в погоде: что надевать, к чему быть готовым, на какую погоду рассчитывать... <i>(варианты детей)</i></li> <li>– Мы можем защищать природу, не оставлять в лесу мусор, ловить рыбу, ходить по траве... <i>(варианты детей)</i></li> </ul> <p>Отвечают на вопрос педагога, делятся своими предположениями, мыслями, идеями.</p> <p>Совместно с педагогом ставят цель занятия: <i>узнать, кто может защищать, охранять природу, окружающий нас мир.</i></p>
<p><b>Результат этапа:</b></p> <ul style="list-style-type: none"> <li>– постановка цели на занятие;</li> <li>– создание первоначального понимания значения терминов «экология», «эколог».</li> </ul>			
3.	<p>Этап организации совместной деятельности</p> <p><b>Задача этапа:</b></p> <ul style="list-style-type: none"> <li>– организация деятельности микрогрупп;</li> </ul>	<p>демонстрирует видеоролик об экологии – из материалов электронного приложения;</p> <p>– организует игровую работу «Учимся понимать природу» в микрогруппах – описание игры</p>	<p>Смотрят видеоролик, актуализируют свои знания об экологии.</p> <p>Делятся на 9 микрогрупп.</p>



№ п/п	Этапы занятия и его задачи	Деятельность педагога	Деятельность обучающихся
	<ul style="list-style-type: none"> <li>– развитие коммуникативных навыков;</li> <li>– глубокое знакомство с экологией.</li> </ul>	<p>приведено в электронных материалах;</p> <ul style="list-style-type: none"> <li>– направляет на рассуждение: <i>Как думаете, почему мы собрали именно такое слово («понимание»)? Какое значение понимание имеет для экологии?</i></li> </ul>	<p>Рассуждают, отвечая на вопрос педагога. Делают выводы о значении явления понимания природы: «Эколог должен понимать окружающий мир и происходящие в нём явления и события».</p>
<p><b>Результаты этапа:</b></p> <ul style="list-style-type: none"> <li>– погружение в науку экологии, знакомство с личностью эколога;</li> <li>– развитие равнодушия относительно к природным явлениям, природе в целом;</li> <li>– реализация опыта общения с коллективом класса.</li> </ul>			
4.	<p>Этап рефлексии, обсуждение результатов</p> <p><b>Задачи этапа:</b></p> <ul style="list-style-type: none"> <li>– подведение итогов;</li> <li>– знакомство с символом трека – рюкзачком Эколога.</li> </ul>	<ul style="list-style-type: none"> <li>– знакомит с символом трека – рюкзачком Эколога, организуя обсуждение: <i>Почему именно рюкзак нужен экологу?</i></li> <li>– организует парную работу: <i>Что сегодня мы поместим в рюкзачок?</i> Собирает обратную связь от учеников;</li> <li>– формирует рюкзачок, помещая названные детьми слова в рюкзачок. Обязательно кладём слово «понимание».</li> </ul>	<p>Знакомятся с рюкзачком Эколога. По-своему объясняют место рюкзака в деятельности экологов.</p> <p>Дети в парах решают, что хотелось бы поместить в рюкзачок по итогам первого занятия (например, слова «эколог», «экология», их значение, слово «природа», слово «понимание» и т.д.). Высказывают совместное парное решение на итоговом обсуждении.</p> <p>Участвуют в формировании рюкзачка Эколога.</p>
<p><b>Результаты этапа:</b></p> <ul style="list-style-type: none"> <li>– пополнение рюкзачка Эколога;</li> <li>– подведение итогов занятия.</li> </ul>			
5.	<p>Эмоциональное завершение занятия</p> <p><b>Задача этапа:</b> мотивация на следующее занятие.</p>	<ul style="list-style-type: none"> <li>– предлагает небольшую игру «Экологи»: Дети сидят за партами. Когда услышат команду, нужно выполнить задание: – <i>Пусть встанут те, кто сажал деревья.</i></li> </ul>	<p>Играют в игру: дети сидят за партами. Как только услышат команду, выполняют задание:</p>

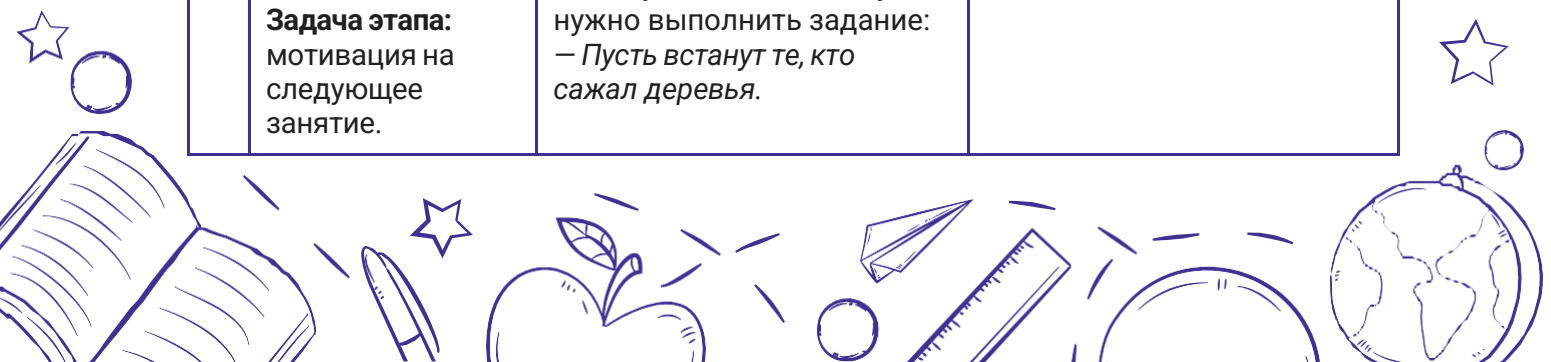

№ п/п	Этапы занятия и его задачи	Деятельность педагога	Деятельность обучающихся
		<p>– Пусть 1 раз хлопнут в ладоши те, кто ходил на субботник.</p> <p>– Пусть коснутся носа те, кто сортирует мусор дома.</p> <p>– Пусть погладят себя по голове те, кто мастерил скворечник.</p> <p>– Пусть улыбнутся те, кто не мусорит на улице.</p> <p>– Пусть 3 раза хлопнут в ладоши те, кто заботится об экологии нашей планеты.</p> <p>– создаёт интригу для следующего занятия: Эта игра была подсказкой к нашему следующему занятию.</p>	<p>Настраиваются на следующее занятие.</p>
<p><b>Результат этапа:</b> создание мотивации у детей на изучение следующей темы в рамках трека.</p>			

### Занятие № 2. «Каким должен быть настоящий эколог?»

**Цель:** осознание ценности природы и необходимости ответственности за ее сохранение.

**Задачи:**

Личностные: формировать основы экологической культуры: принятие ценности природного мира.

Метапредметные:

- познавательные: способствовать расширению кругозора и словарного запаса;
- коммуникативные: содействовать проявлению уважительного отношения к собеседнику, соблюдению правил ведения диалога и дискуссии;
- регулятивные: способствовать выстраиванию последовательности выбранных действий.

Предметные: формировать умение соблюдать правила экологичного поведения в школе, в быту (экономия воды и электроэнергии) и природной среде.

**Формы организации детей:** фронтальная, групповая, индивидуальная.

**Место проведения:** учебный кабинет класса.

**Оборудование:** компьютер, проектор, загадки для настроения на занятие (заранее распечатать карточки с формулировками загадок – по 1 комплекту на микрогруппу и с вариантами ответа – тут есть лишние, чтобы немного усложнить выбор правильного ответа), отрывок мультфильма «Фикси-советы – Берегите природу!», цветная бумага, ножницы, цветные фломастеры, пустой шаблон для «Экологической ромашки» (при необходимости), задания

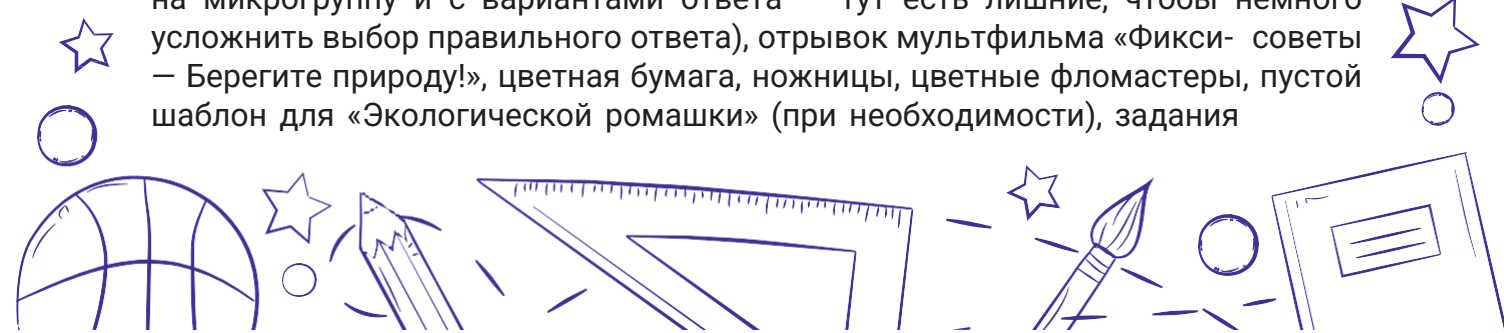

для «Экологической ромашки» (разрезать лепестки), мультфильм «Маленькое большое море» из мультсериала «Смешарики», папка с электронными материалами к занятию.

№ п/п	Этапы занятия и его задачи	Деятельность педагога	Деятельность обучающихся
1.	<p>Этап организационно-мотивационный</p> <p><b>Задачи этапа:</b></p> <ul style="list-style-type: none"> <li>– создание заинтересованности новым материалом;</li> <li>– развитие умение договариваться;</li> <li>– выстраивание связи с предыдущим занятием.</li> </ul>	<ul style="list-style-type: none"> <li>– по материалам электронного приложения организует работу в группах по отгадыванию загадок (заранее готовит карточки – 4 карточки с формулировками загадок, 8 карточек с вариантами отгадок) – можно скачать их в электронном приложении;</li> <li>– предлагает обсуждение: <i>Какие качества помогли вам разгадать загадки? Нужны ли эти качества экологам?</i></li> <li>– обращает внимание детей на рюкзачок Эколога – на слово, которое было помещено на предыдущем занятии.</li> </ul>	<p>Делятся на микрогруппы по 3–4 человека в каждой. Коллективно отгадывают загадки и выбирают карточки с правильными вариантами отгадок.</p> <p>Высказывают свое мнение. <i>(любопытность, широкий кругозор, наблюдательность).</i></p> <p>Вспоминают слово, которое было помещено в рюкзачок на предыдущем занятии, ещё раз дают определение этому слову, объясняют, как оно относится к экологу.</p>
<p><b>Результат этапа:</b></p> <ul style="list-style-type: none"> <li>– эмоционально положительный настрой на изучение новой темы;</li> <li>– актуализация знаний и материала, которые были усвоены на предыдущем занятии;</li> <li>– развитие умения слышать и принимать мнения других ребят.</li> </ul>			
2.	<p>Этап целеполагания</p> <p><b>Задача этапа:</b></p> <ul style="list-style-type: none"> <li>– постановка коллективной цели занятия;</li> <li>– воспитание экологическим нормам поведения.</li> </ul>	<ul style="list-style-type: none"> <li>– предлагает к просмотру мультфильм «Фикси-советы – Берегите природу!» (можно скачать в электронных материалах);</li> <li>– организует обсуждение по просмотренному мультфильму;</li> </ul>	<p>Смотрят мультфильм «Фикси-советы – Берегите природу!».</p> <p>Рассказывают об экологических проблемах, о которых рассказывается в мультфильме. Обсуждают предлагаемые фиксиками варианты</p>

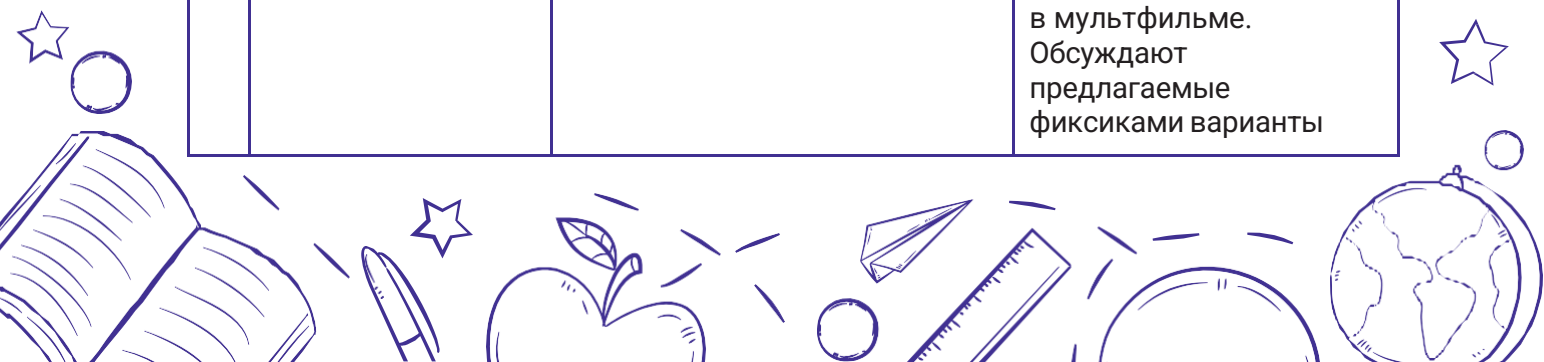

№ п/п	Этапы занятия и его задачи	Деятельность педагога	Деятельность обучающихся
		– организует постановку коллективной цели.	решения поднятых экологических проблем.  Совместно с педагогом ставят коллективную цель: узнать о том, что нужно для сохранения экологии.

**Результат этапа:**

- постановка цели на занятие;
- знакомство с понятием экологической проблемы;
- создание мотивации на решение экологической проблемы у детей.

3.	<p>Этап организации совместной деятельности</p> <p><b>Задачи этапа:</b></p> <ul style="list-style-type: none"> <li>– воспитание стремления к освоению экологических знаний;</li> <li>– личное участие в практических делах по защите окружающей среды.</li> </ul>	<p>– по материалам электронного приложения организует игру «Экологическая ромашка» по группам: каждой группе раздаются своеобразные ромашки – на лепестках одни и те же ситуации, касающиеся экологичного поведения. Задача второклассников – найти экологические ошибки в этих ситуациях и пояснить, почему ребята сделали такой выбор.</p> <p><i>Примеры ситуаций:</i></p> <p><i>1 ситуация:</i> Ребята пришли в лес, выбрали красивую полянку. Включили громкую музыку. (Ошибка в экологичном поведении: громкая музыка распугивает зверей и птиц).</p> <p><i>2 ситуация:</i> Ребята пришли в лес на пикник. Нарубили веток для костра. (Ошибка: для костра собирают сухие ветки. В жаркую и сухую погоду костры разводить нельзя.). После перекуса устроили соревнования: кто дальше бросит пустые банки (Ошибка: мусор следует распределить по пакетам в зависимости от характера</p>	<p>В микрогруппах решают ситуации на знание экологичного поведения. На каждую микрогруппу – отдельная «Ромашка». Сообща принимают коллективное решение приведённых ситуаций, после чего презентуют своё решение остальным микрогруппам.</p>
----	---	--	---

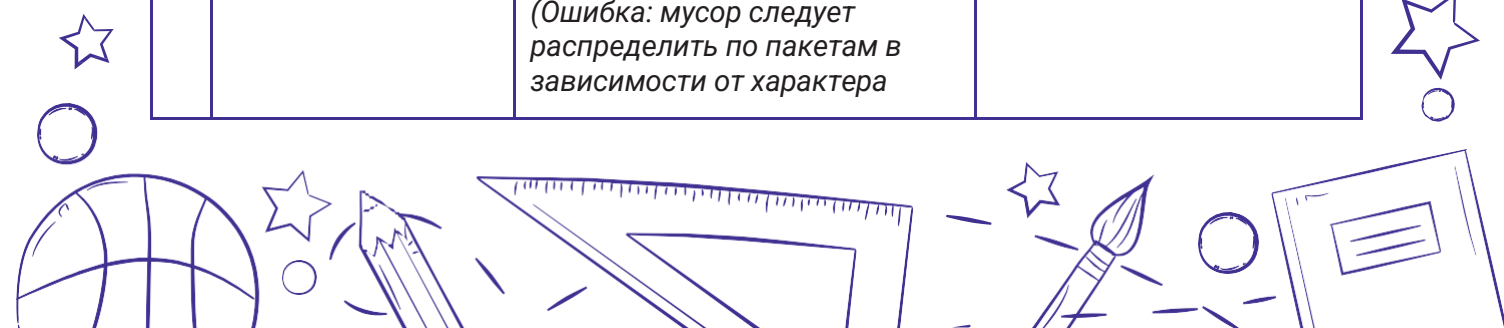

№ п/п	Этапы занятия и его задачи	Деятельность педагога	Деятельность обучающихся
		<p>отходов и правильно утилизировать в специально отведённых местах).</p> <p>3 ситуация: Ребята в кустах нашли птичье гнездо с яйцами. Немного потрогав, рассмотрев поближе, они положили яйца обратно в гнездо. (Ошибка: трогать яйца птиц нельзя).</p> <p>4 ситуация: Ребята нашли муравейник. Палкой убрали небольшую часть муравейника, чтобы посмотреть, как он устроен. (Ошибка: не следует разорять муравейник).</p> <p>5 ситуация: Ребята весело провели время в лесу. Радостные с охапками цветов вернулись домой. (Ошибка: не следует рвать цветы).</p>	
<p><b>Результаты этапа:</b></p> <ul style="list-style-type: none"> <li>– применение теоретических знаний в решении практических задач;</li> <li>– развитие умения отстаивать свою позицию без создания конфликтных ситуаций;</li> <li>– реализация умения формулировать личную и коллективную позицию при решении практических задач.</li> </ul>			
4.	<p>Этап рефлексии, обсуждение результатов</p> <p><b>Задача этапа:</b></p> <ul style="list-style-type: none"> <li>– подведение итогов коллективной работы;</li> <li>– пополнение символа трека – рюкзачка Эколога.</li> </ul>	<ul style="list-style-type: none"> <li>– организует обсуждение: <i>Какие качества эколога мы развивали в себе решением этих ситуаций?</i></li> <li>– предлагает собрать собственную «Ромашку качеств эколога» – каждый ребёнок вырезает лепесток из цветной бумаги, на котором пишет одно качество, которое необходимо экологу, на его субъективный взгляд. После чего на доске получается одна большая ромашка с повторяющимися и уникальными качествами;</li> </ul>	<p>Отвечают на вопросы педагога. Формулируют выводы – качества эколога, которые они в себе развили.</p> <p>Участвуют в коллективной творческой деятельности: каждый индивидуально изготавливает лепесток с качеством эколога для одной общей «Ромашки».</p>

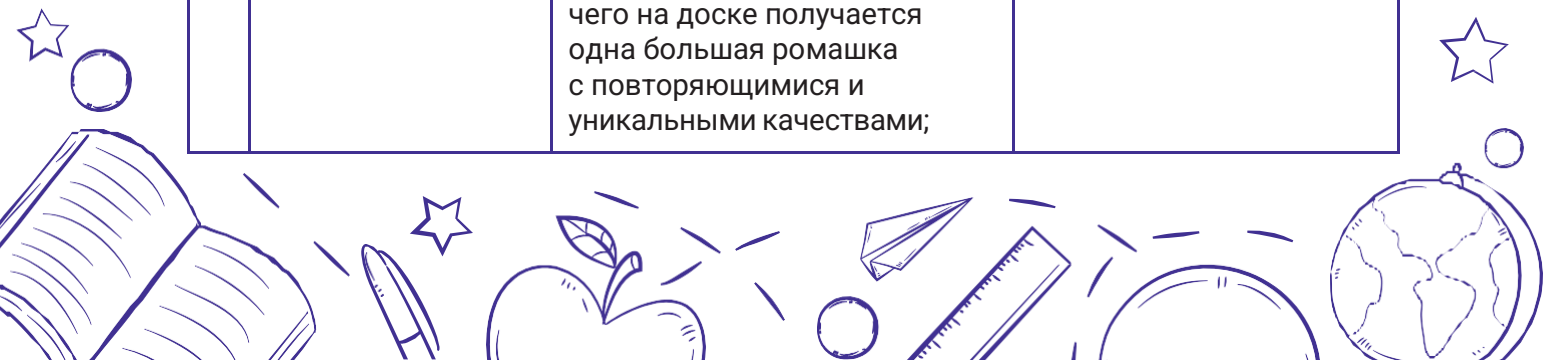

№ п/п	Этапы занятия и его задачи	Деятельность педагога	Деятельность обучающихся
		– организует сбор единой «Ромашки» из уникальных качеств эколога (по одному перечисленному детьми качеств). Эту «Ромашку» помещают в рюкзачок Эколога.	Собирают одну «Ромашку» из качеств, помещают её в рюкзачок.
<b>Результаты этапа:</b> – пополнение рюкзачка Эколога; – участие каждого ребёнка в коллективном формулировании итогов работы на занятии.			
5.	Эмоциональное завершение занятия  <b>Задача этапа:</b> позитивное завершение дела.	– предлагает к просмотру мультфильм «Маленькое большое море» из мультсериала «Смешарики» для закрепления материала о роли каждого ребёнка в сохранении экологии на планете (мультфильм прикреплен в электронных материалах).	Смотрят мультфильм. Оценивают роль своего участия в решении экологических проблем.
<b>Результат этапа:</b> создание позитивного настроения от проделанной детьми работы на занятии.			

### Занятие № 3. «Мой след на планете»

**Цель:** формирование основ экологической культуры.

**Задачи:**

Личностные: формировать готовность следовать в своей деятельности нормам нерасточительного поведения.

Метапредметные:

- *познавательные:* способствовать установлению причинно-следственных связей при решении практических задач;
- *коммуникативные:* содействовать развитию умения строить речевое высказывание в соответствии с поставленной задачей, ориентированию в терминах «культура поведения в природе», «родной край»;
- *регулятивные:* способствовать развитию умения устанавливать причины тех или иных проблем.

Предметные: формировать умение соблюдать правила безопасного поведения на природе.

**Формы организации детей:** фронтальная, групповая, индивидуальная.

**Место проведения:** учебный кабинет класса.

**Оборудование и наглядные пособия:** компьютер, проектор, видеоролик в формате «детского лепета», где дети объясняют значение слов, презентация от педагога (готовится педагогом) – «Экологические проблемы нашего региона/города», видеоролик «Фикси-советы – Чему учит экология»,

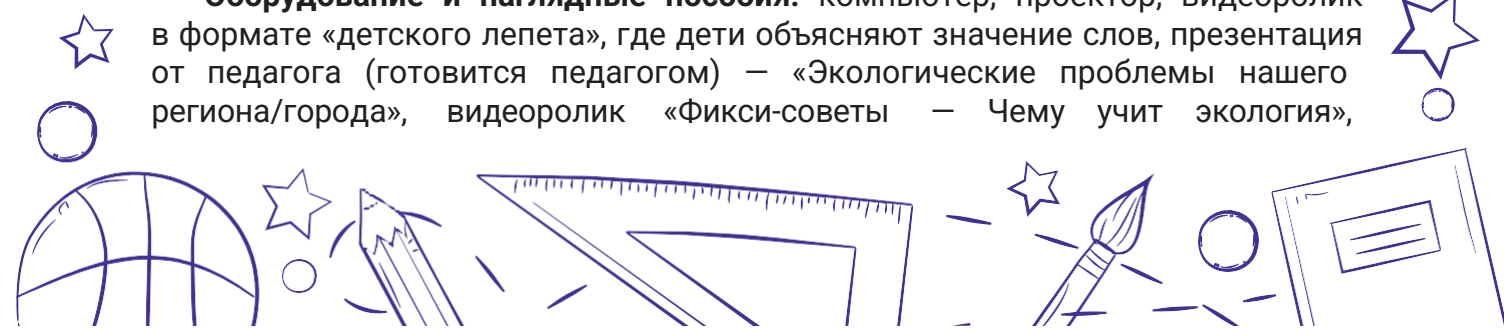

файлы для дидактической игры «Что в мусорном ведре?», три бумажных кружка из цветного картона (красного, жёлтого, зелёного цветов), папка с электронными материалами к занятию.

№ п/п	Этапы занятия и его задачи	Деятельность педагога	Деятельность обучающихся
1.	<p>Этап организационно-мотивационный</p> <p><b>Задача этапа:</b></p> <ul style="list-style-type: none"> <li>– создание позитивного настроения на занятие;</li> <li>– актуализация важности бережного отношения к природе.</li> </ul>	<ul style="list-style-type: none"> <li>– предлагает парную игру-задание «Мы – капельки дождя»:</li> </ul> <p>Детям необходимо по-своему до напарников донести тактильно информацию о том, какой вид дождя они изображают. Педагог диктует на ушко либо заранее готовит карточки:</p> <ul style="list-style-type: none"> <li>– мелкий грибной дождь;</li> <li>– тёплый дождь;</li> <li>– ласковый дождь;</li> <li>– холодный дождь;</li> <li>– ливень;</li> <li>– гроза.</li> </ul> <p>После чего дети в паре меняются ролями: тот, кто закрывал глаза, теперь загадывает различные виды дождя, а тот ребёнок, который до этого показывал виды дождя, теперь угадывает.</p> <p>– направляет на обсуждение: <i>Ребята, как вы думаете, чему учит данное упражнение?</i></p>	<p>Дети делятся на пары. Один ребёнок закрывает глаза и протягивает руки ладонями вверх, а второй ребёнок в паре показывает своими пальцами разные виды дождя: грибной мелкий, тёплый, ласковый, грозовой ливень, летний и т.д. Дети запоминают прикосновения.</p> <p>После чего дети в паре меняются местами: теперь задача того ребёнка, который показывал до этого разные виды дождя, – угадать, какой дождь будет тактильно показывать его напарник.</p> <p>Дети отвечают на вопрос педагога (например, упражнение учит тонко чувствовать, прислушиваться к тому, что происходит вокруг).</p>
<p><b>Результат этапа:</b></p> <ul style="list-style-type: none"> <li>– эмоционально положительный настрой на изучение новой темы;</li> <li>– актуализация важности бережного отношения к природе и планете.</li> </ul>			
2.	<p>Этап целеполагания</p> <p><b>Задачи этапа:</b></p> <ul style="list-style-type: none"> <li>– постановка коллективной цели занятия;</li> <li>– воспитание экологическим нормам поведения.</li> </ul>	<ul style="list-style-type: none"> <li>– показывает небольшой видеоролик о том, как дети в формате «детского лепета» объясняют значение словосочетания «ответственное потребление» и просит второклассников угадать, какое слово зашифровано (видеоролик можно скачать из материалов электронного</li> </ul>	<p>Дети пробуют угадать загаданное в видеоролике слово. (Вероятно, у них будут другие варианты).</p>

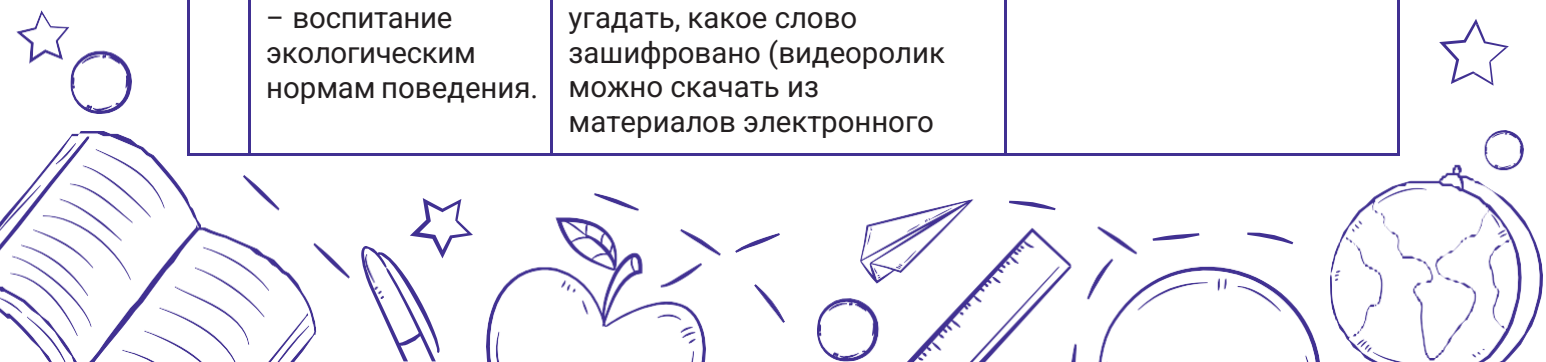

№ п/п	Этапы занятия и его задачи	Деятельность педагога	Деятельность обучающихся
		<p>приложения). Педагог направляет детей на то, чтобы они сформулировали это словосочетание;</p> <p>– объясняет значение словосочетания «ответственное потребление» вместе с детьми;</p> <p>– задаёт вопросы: <i>Как ответственное потребление человеком природных ресурсов влияет на экологию в целом? Решает ли такое поведение экологические проблемы?</i></p> <p>– направляет на постановку коллективной цели на занятие.</p>	<p>Пробуют вместе с педагогом объяснить значение словосочетания «ответственное потребление».</p> <p>Отвечают на вопросы педагога. Рассуждают и формулируют выводы.</p> <p>Совместно с педагогом формулируют цель занятия: <i>развить в себе качества для ответственного потребления природных ресурсов.</i></p>

**Результат этапа:**

- постановка цели на занятие;
- знакомство с понятием «ответственное потребление»;
- создание мотивации на решение экологической проблемы у детей.

3.	<p>Этап организации совместной деятельности</p> <p><b>Задачи этапа:</b> – воспитание стремления к освоению экологических знаний;</p>	<p>– задаёт детям вопрос: Замечали ли вы, что в нашем регионе/городе есть экологические проблемы?</p> <p>– организует либо просмотр презентации о местных экологических проблемах/ либо обсуждение вопроса об экологических проблемах родного края;</p> <p>– организует в микрогруппах дидактическую игру «Что в мусорном ведре?» по материалам электронного приложения;</p> <p>– предлагает для просмотра видеоролик об экологии</p>	<p>Отвечают на вопрос педагога, рассуждают.</p> <p>Участвуют в предложенной педагогом деятельности.</p> <p>В микрогруппах участвуют в игре «Что в мусорном ведре?».</p> <p>Смотрят предложенный видеоролик.</p>
----	--	---	---



№ п/п	Этапы занятия и его задачи	Деятельность педагога	Деятельность обучающихся
		<p>«Фикси-советы – Чему учит экология» (прикреплён в электронных материалах);</p> <p>– направляет на небольшую коллективную работу по созданию экологических плакатов «Не бросай мусор» (формат А4);</p> <p>– делает фото или копию плакатов детей.</p>	<p>Коллективно строят действия по достижению общей цели: обсуждают сюжет плаката, составляют план действий, распределяют роли, договариваются.</p> <p>Обсуждают результат совместной работы, представляют другим группам результат своей деятельности.</p>
<p><b>Результаты этапа:</b></p> <ul style="list-style-type: none"> <li>– применение теоретических знаний в решении практических задач;</li> <li>– развитие творческих способностей детей;</li> <li>– создание мотивации на дальнейший отдельный сбор мусора.</li> </ul>			
4.	<p>Этап рефлексии, обсуждение результатов</p> <p><b>Задачи этапа:</b></p> <ul style="list-style-type: none"> <li>– подведение итогов коллективной работы;</li> <li>– пополнение символа трека</li> <li>– рюкзачка Эколога.</li> </ul>	<p>– направляет на генерирование детских идей о том, куда разместить готовые плакаты микрогрупп, чтобы они стали полезными обществу;</p> <p>– пополняют рюкзачок Эколога плакатами (копиями) микрогрупп.</p>	<p>Дети приходят к мысли, что могут разместить плакаты у себя дома, в подъезде и пр.</p> <p>Пополняют рюкзачок. Строят выводы: что такого важного и нужного мы можем сделать для природы сегодня?</p>
<p><b>Результаты этапа:</b></p> <ul style="list-style-type: none"> <li>– пополнение рюкзачка Эколога;</li> <li>– участие каждого ребёнка в коллективном формулировании итогов работы на занятии.</li> </ul>			
5.	<p>Эмоциональное завершение занятия</p> <p><b>Задача этапа:</b> позитивное завершение дела.</p>	<p>– проводит «Экологический светофор»: у каждого обучающегося 3 кружка из цветного картона: зеленого, жёлтого, красного цветов. Красный – красный свет – природе вред! Жёлтый – осторожно!</p>	<p>Участвуют в предложенной деятельности.</p>

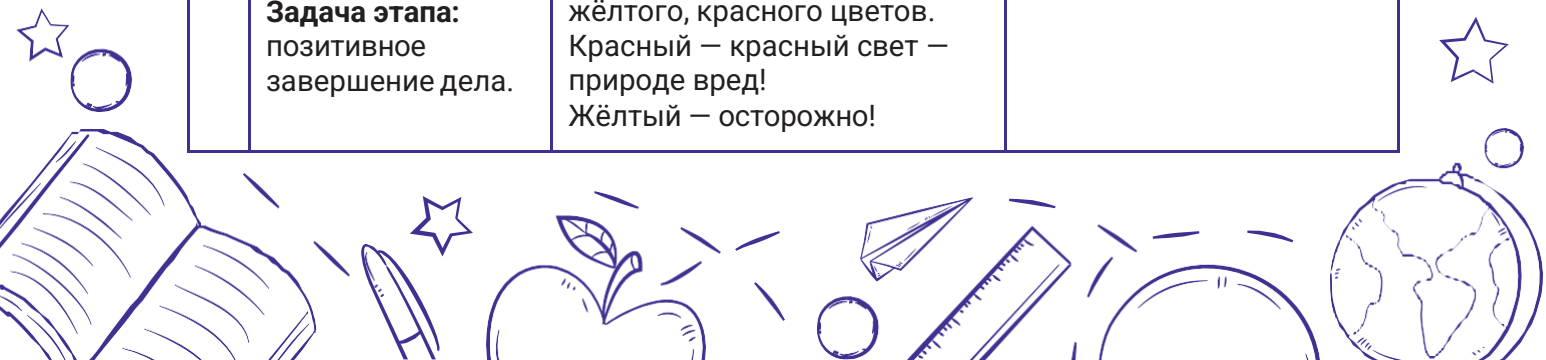

№ п/п	Этапы занятия и его задачи	Деятельность педагога	Деятельность обучающихся
		Зелёный – природа говорит тебе спасибо. Кружок необходимого цвета нужно поднять вверх после каждого из высказываний педагога: – фантик от конфетки на землю бросает; – увидел гнездо птицы; – зимой птицам помогает; – цветы охапками срывает; – закрывает кран с водой.	
<b>Результат этапа:</b> завершение занятия исполнением танцевального флешмоба.			

#### Занятие № 4. «Что должен знать и уметь эколог?»

**Цель:** формирование наблюдательности, любознательности в познании природы.

**Задачи:**

Личностные: содействовать проявлению познавательных интересов, активности, инициативности, любознательности и самостоятельности в познании природы.

Метапредметные:

- познавательные: способствовать развитию умения прогнозировать возможное развитие процессов, событий и их последствия в аналогичных или схожих ситуациях;
- коммуникативные: содействовать проявлению готовности руководить, выполнять поручения, подчиняться, ответственно выполнять свою часть работы в достижении общей цели;
- регулятивные: способствовать умению строить свою познавательную и игровую деятельность.

Предметные: содействовать развитию умения работать с заданной информацией, использовать её при формулировании ответов и выводов.

**Формы организации детей:** фронтальная, групповая, индивидуальная.

**Место проведения:** учебный кабинет класса.

**Оборудование и наглядные пособия:** компьютер, проектор, короткометражный фильм на социальную тему «Чистота начинается с тебя», природные объекты (мох, листочки, веточки, шишки, жёлуди и другие возможные варианты), экологическая сказка, папка с электронными материалами к занятию.

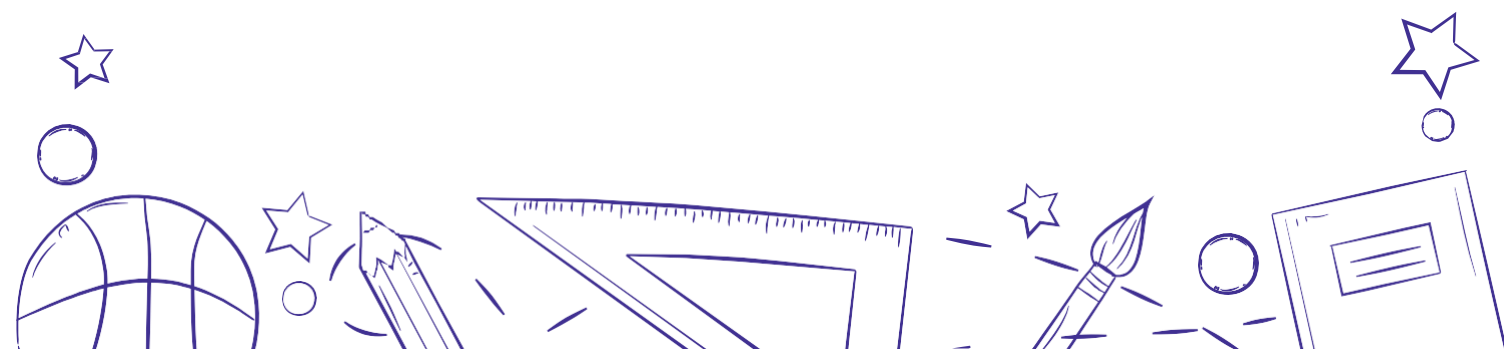

№ п/п	Этапы занятия и его задачи	Деятельность педагога	Деятельность обучающихся
1.	<p>Этап организационно-мотивационный</p> <p><b>Задача этапа:</b></p> <ul style="list-style-type: none"> <li>– создание позитивного настроения на занятие;</li> <li>– выстраивание связи с предыдущим занятием.</li> </ul>	<ul style="list-style-type: none"> <li>– организует игровое упражнение на внимание «Прилетели птицы»: педагог начинает фразу со слов «Прилетели птицы», а дальше перечисляет название птиц. Как только педагог называет насекомых, предметы, животных – не птиц, детям необходимо хлопнуть в ладоши: <i>Прилетели птицы: голуби, синицы, мухи и стрижи...</i> <i>Прилетели птицы: голуби, синицы, аисты, вороны, галки, макароны...</i> <i>Прилетели птицы: голуби, синицы, воробьи, вороны, тарантулы, стрижи...</i> <i>Прилетели птицы: голуби, синицы, страусы, стрижи...</i> <i>Прилетели птицы: голуби, синицы, галки и стрижи, комары, кукушки...</i></li> <li>– обращается к предыдущему занятию: <i>Расскажите, где вы разместили плакаты на экологическую тему? Какую реакцию окружающих вы заметили? Важное ли дело мы совершили для других людей?</i></li> </ul>	<p>Участвуют в игровом упражнении «Прилетели птицы». Педагог называет птиц и не птиц, а детям нужно будет хлопать тогда, когда называют не птиц.</p> <p>Отвечают на вопросы педагога, вспоминают предыдущее занятие, делятся впечатлениями от проделанной работы.</p>
<p><b>Результат этапа:</b></p> <ul style="list-style-type: none"> <li>– эмоционально положительный настрой на занятие;</li> <li>– актуализация знаний и материала, которые были усвоены на предыдущем занятии.</li> </ul>			
2.	<p>Этап целеполагания</p> <p><b>Задачи этапа:</b></p> <ul style="list-style-type: none"> <li>– постановка коллективной цели занятия;</li> <li>– воспитание экологическим нормам поведения.</li> </ul>	<ul style="list-style-type: none"> <li>– предлагает к просмотру короткометражный социальный фильм «Чистота начинается с тебя» из материалов электронного приложения;</li> <li>– направляет на обсуждение содержания фильма: <i>Что приключилось с главным героем? Из-за чего произошла беда? Как он решил эту проблему?</i></li> <li>– направляет на постановку коллективной цели на занятие: <i>Мы знаем, каким должен быть настоящий эколог, а что же он</i></li> </ul>	<p>Смотрят видеоролик.</p> <p>Участвуют в обсуждении. Отвечают на вопросы педагога.</p> <p>Совместно с педагогом ставят коллективную цель: <i>узнать, что должен</i></p>

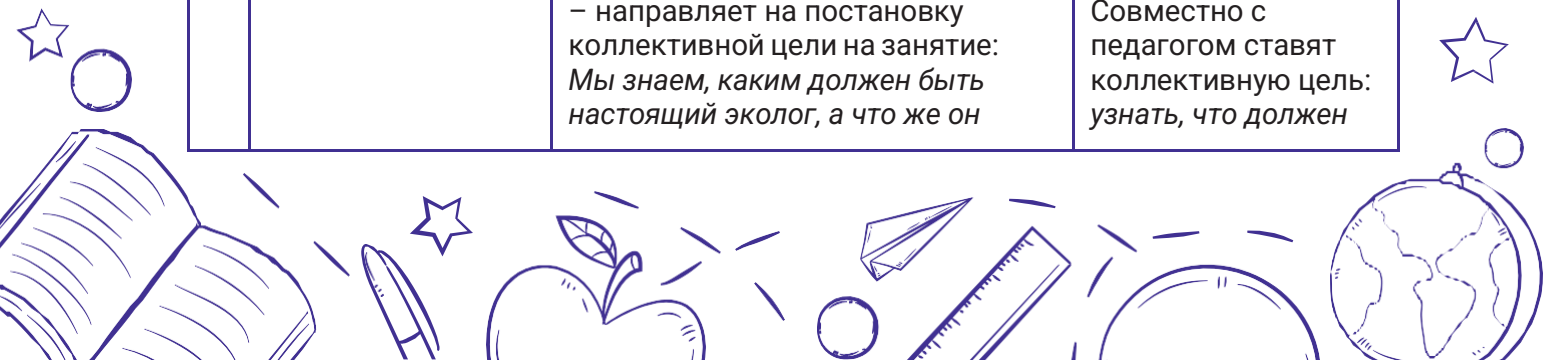

№ п/п	Этапы занятия и его задачи	Деятельность педагога	Деятельность обучающихся
		<i>должен знать и уметь? Где брать эти знания и умения?</i>	<i>знать и уметь настоящий эколог.</i>
<p><b>Результат этапа:</b></p> <ul style="list-style-type: none"> <li>– постановка цели на занятие;</li> <li>– знакомство с понятием экологической проблемы;</li> <li>– создание мотивации на решение экологической проблемы у детей.</li> </ul>			
3.	<p>Этап организации совместной деятельности</p> <p><b>Задачи этапа:</b></p> <ul style="list-style-type: none"> <li>– формирование ценностного отношения к занятиям физической культуры и спорта;</li> <li>– развитие умения работать в команде;</li> <li>– развитие творческих способностей детей, креативности.</li> </ul>	<ul style="list-style-type: none"> <li>– организует эксперимент посредством задания «Запахи природы». Педагог заранее готовит природные материалы: веточки, листочки, плоды, цветы, мох... (и другие варианты). Детям завязывают глаза, дают потрогать, понюхать природный объект. Необходимо дать название;</li> <li>– организует работу по знакомству со знаниями и умениями экологов:               <ul style="list-style-type: none"> <li>1 вариант – организация экскурсии в местный экологический центр, на станцию юных натуралистов либо в иной подходящий по тематике местный центр.</li> <li>2 вариант – организация педагогом познавательной игры для детских микрогрупп по этапам:                   <ul style="list-style-type: none"> <li>1 этап – интеллектуальные вопросы, касающиеся экологии региона / города, общие вопросы;</li> <li>2 этап – педагог готовит изображения местных птиц, животных, насекомых (исходя из возможностей), а дети пробуют их озвучить – по 2–3 изображения каждой микрогруппе;</li> <li>3 этап – поиск заданной педагогом информации в школьной энциклопедии типа «Что такое? Кто такой?»;</li> </ul> </li> </ul> </li> <li>– осуществляет фото-/ видеосъёмку работы детей.</li> </ul>	<p>Участвуют в эксперименте: с завязанными глазами пробуют отгадать природный объект. (Вероятно, не все дети смогут дать правильный ответ).</p> <p>Участвуют в предложенной педагогом деятельности: посещают экскурсию в местном центре.</p> <p>Участвуют в интеллектуально-познавательной игре, организованной педагогом. Отвечают на интеллектуальные вопросы. Озвучивают птиц, насекомых (исходя из возможностей), животных.</p> <p>Работают со школьной энциклопедией: ищут заданную педагогом информацию.</p> <p>Делают фото, видео своей работы.</p>

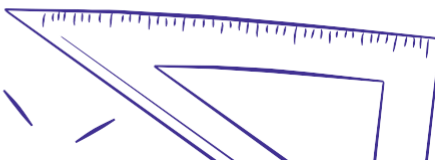

№ п/п	Этапы занятия и его задачи	Деятельность педагога	Деятельность обучающихся
<p><b>Результаты этапа:</b></p> <ul style="list-style-type: none"> <li>– применение теоретических знаний в решении заданных задач;</li> <li>– развитие умения работать с источником информации;</li> <li>– развитие творческих способностей детей;</li> <li>– знакомство с экологической ситуацией своего региона/города.</li> </ul>			
4.	<p>Этап рефлексии, обсуждение результатов</p> <p><b>Задачи этапа:</b></p> <ul style="list-style-type: none"> <li>– подведение итогов коллективной работы;</li> <li>– пополнение символа трека – рюкзака Эколога.</li> </ul>	<ul style="list-style-type: none"> <li>– организует обратную связь детей: <i>Получилось ли достичь заданную в начале занятия цель? Чему научились благодаря предложенной работе, что узнали?</i></li> <li>– предлагает схематически изобразить те умения и знания, которые необходимы экологу;</li> <li>– пополняют рюкзачок Эколога опорной схемой «Что должен уметь и знать эколог».</li> </ul>	<p>Делятся впечатлениями. Подводят итоги работы.</p> <p>Коллективно составляют опорную схему.</p> <p>Помещают получившуюся опорную схему в рюкзачок.</p>
<p><b>Результаты этапа:</b></p> <ul style="list-style-type: none"> <li>– пополнение рюкзака Эколога;</li> <li>– участие каждого ребёнка в коллективном формулировании итогов работы на занятии.</li> </ul>			
5.	<p>Эмоциональное завершение занятия</p> <p><b>Задача этапа:</b></p> <p>позитивное завершение дела.</p>	<ul style="list-style-type: none"> <li>– предлагает прослушать/просмотреть экологическую сказку из материалов электронного материала;</li> <li>– просит детей сделать выводы по изученной сказке.</li> </ul>	<p>Смотрят/слушают сказку.</p> <p>Делают выводы.</p>
<p><b>Результат этапа:</b></p> <p>создание мотивации следовать нормам экологичного поведения.</p>			

### Занятие № 5. «Восхищаемся красивым миром»

**Цель:** воспитание чутких и внимательных к окружающему миру людей, способных удивляться красоте и совершенству природы.

**Задачи:**

Личностные: способствовать проявлению ответственности за сохранность экологии.

Метапредметные:

- познавательные: содействовать развитию навыка формулировать выводы и подкреплять их доказательствами на основе результатов проведённого наблюдения, анализа, сравнения;
- коммуникативные: способствовать усвоению детьми нравственных и этикетных норм;

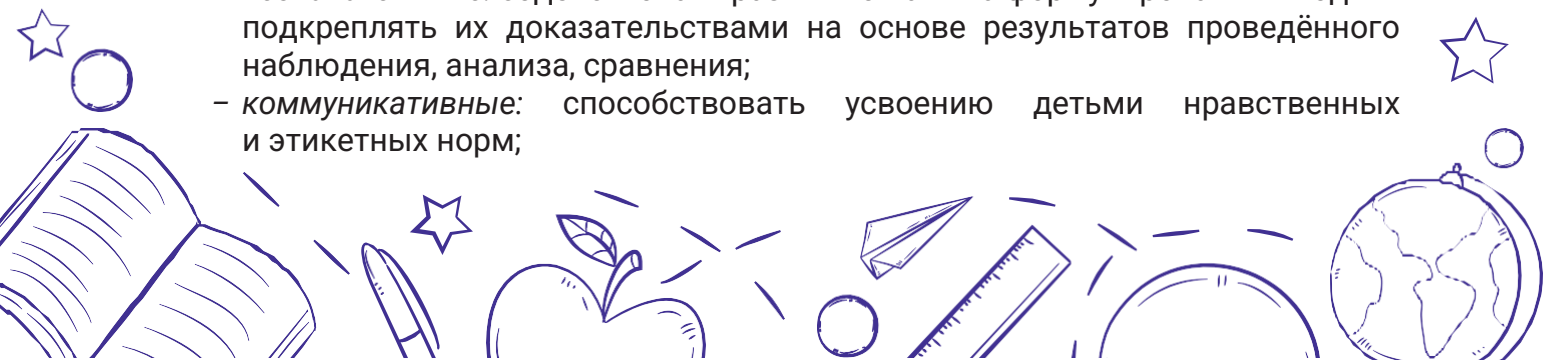

– *регулятивные*: способствовать развитию умения планировать свои действия в соответствии с поставленной задачей.

*Предметные*: создать условия для оценки детьми ситуаций, раскрывающих положительное и негативное отношение к природе.

**Формы организации детей:** фронтальная, групповая.

**Место проведения:** учебный кабинет класса.

**Оборудование и наглядные пособия:** проектор, компьютер, памятка по разделению на микрогруппы, пазлы для организации групповой работы, видеоролик «Удивительная природа России», белые листы для рисования, цветные карандаши, фломастеры, Экологическая сказка о реке, папка с электронными материалами для проведения занятия.

№ п/п	Этапы занятия и его задачи	Деятельность педагога	Деятельность обучающихся
1.	<p>Этап организационно-мотивационный</p> <p><b>Задача этапа:</b> создание положительного настроения на занятие.</p>	<p>– организует создание настроения к предстоящему занятию посредством физкультминутки:  <i>Выросли деревья в поле.  Хорошо расти на воле!  (потягивание – руки в стороны)  Каждый старается,  К небу, к солнцу тянется.  (потягивания, руки вверх, встать на носочки)  Вот подул веселый ветер,  Закачались тут же ветки, (дети машут руками)  Даже толстые стволы  Наклонились до земли.  (наклоны вперед)  Вправо-влево, взад-вперед –  Так деревья ветер гнёт.  (наклоны вправо-влево, вперед-назад)  Он их вертит, он их крутит.  Да когда же отдых будет?  (вращение туловищем)  Ветер стих. Взошла луна.  Наступила тишина. (дети садятся за столы)</i></p>	<p>Участвуют в предлагаемой педагогом физкультминутке.</p>
<p><b>Результат этапа:</b> создание ситуации активной включённости всех обучающихся в ход занятия.</p>			
2.	<p>Этап целеполагания</p> <p><b>Задачи этапа:</b> – вовлечение в содержание занятия; – постановка цели занятия.</p>	<p>– осуществляет разделение на микрогруппы;  – организует в микрогруппах работу по сбору пазлов из материалов электронного</p>	<p>Делятся на микрогруппы по 3–4 человека в каждой.</p> <p>Собирают в микрогруппах пазлы.</p>



№ п/п	Этапы занятия и его задачи	Деятельность педагога	Деятельность обучающихся
		<p>приложения, оценивает итоги командной работы: правильность, сплочённость;</p> <p>– организует обсуждение: <i>Можете ли вы определить, какое время года изображено на ваших картинах?</i> <i>Опишите, что вы видите на собранных картинах? Как вы поняли, что это именно весна? Как художники изображали природу? Как вам кажется, что они чувствовали, когда изображали природу именно такой?</i></p> <p>– направляет на постановку коллективной цели на занятие.</p>	<p>Описывают собранные картины: изображена природа, деревья, реки, снег, птицы, дома, трава...</p> <p>На каждой картине – изображение весны.</p> <p>Совместно с педагогом формулируют цель занятия: выяснить, как связаны любовь к природе и экология.</p>
<p><b>Результат этапа:</b></p> <ul style="list-style-type: none"> <li>– пробуждение у детей мотивации к познанию нового;</li> <li>– определение и формулировка коллективной цели занятия.</li> </ul>			
3.	<p>Этап организации совместной деятельности</p> <p><b>Задачи этапа:</b></p> <ul style="list-style-type: none"> <li>– формирование ценностного и уважительного отношения к спорту;</li> <li>– развитие умения работать в команде;</li> <li>– развитие творческих способностей детей, креативности.</li> </ul>	<p>– педагог знакомит детей с видеороликом о красоте России (прикреплён в электронных материалах);</p> <p>– организует работу в микрогруппах – дети с помощью книг, энциклопедий, Интернета готовят сообщение о красоте природы России «Нас восхитило...»;</p> <p>– организует работу с элементами коллективного творческого дела: микрогруппы рисуют части картины, после чего все части соединяются в одну общую художественную композицию.</p>	<p>Смотрят видеоролик.</p> <p>Работают в микрогруппах.</p> <p>Рисуют в микрогруппах картинку о красоте родной природы.</p>
<p><b>Результаты этапа:</b></p> <ul style="list-style-type: none"> <li>– открытие детьми красоты страны, родного края;</li> <li>– развитие творческих способностей детей;</li> <li>– развитие познавательных способностей детей через включение в поиск нужной информации.</li> </ul>			

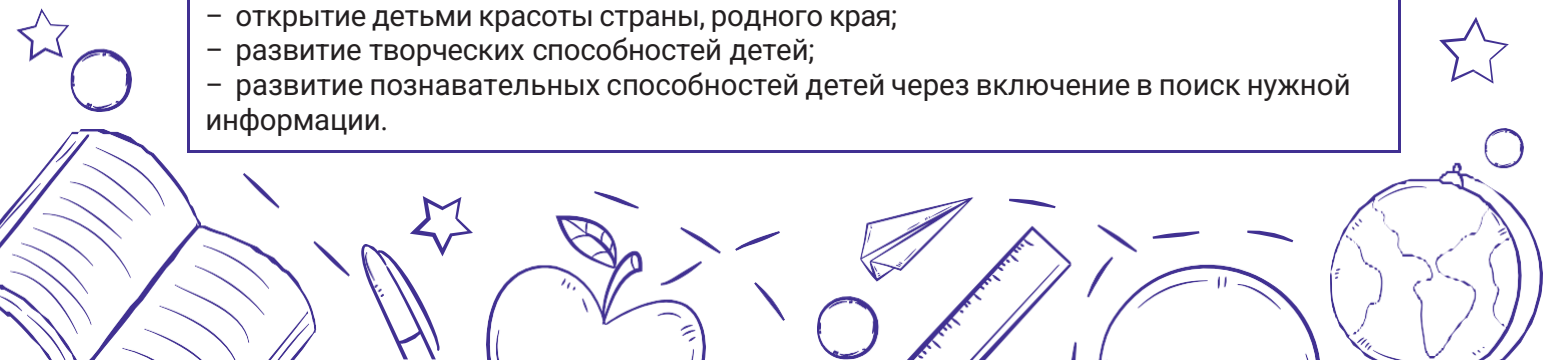

№ п/п	Этапы занятия и его задачи	Деятельность педагога	Деятельность обучающихся
4.	Этап рефлексии, обсуждение результатов  <b>Задачи этапа:</b> подведение итогов.	– организует подведение итогов работы микрогрупп и всего класса на занятии: <i>Почему так важно не только охранять, но и любоваться природой, замечать её красоту?</i>  – пополняют рюкзачок Эколога выводами.	Участвуют в формулировании выводов по итогам занятия.  Предлагают, какие выводы стоит поместить в рюкзачок Эколога.
<b>Результаты этапа:</b> – подведение итогов; – пополнение рюкзачка Эколога.			
5.	Эмоциональное завершение занятия  <b>Задача этапа:</b> позитивное завершение дела.	– предлагает просмотреть/прослушать экологическую сказку о реке, у которой нет завершения (прикреплено в электронном приложении);	Слушают/смотрят сказку.
<b>Результат этапа:</b> позитивное завершение занятия.			

### Занятие № 6. «Экология на практике»

**Цель:** формирование основ экологической культуры посредством накопления знаний об окружающем мире и практической деятельности.

**Задачи:**

Личностные: способствовать развитию эмпатии к окружающему миру.

Метапредметные:

- познавательные: создать условия для поиска информации в предложенном источнике;
- коммуникативные: содействовать принятию цели совместной деятельности, коллективному выстраиванию действия по ее достижению;
- регулятивные: способствовать применению полученных знаний и умений для решения практических задач в повседневной жизни.

Предметные: формировать умение проводить несложные групповые и индивидуальные наблюдения, измерения и практическую работу под руководством педагога.

**Формы организации детей:** фронтальная, групповая, индивидуальная.

**Место проведения:** учебный кабинет класса.

**Оборудование и наглядные пособия:** компьютер, проектор, видеоролик о пути мусора в природе, отрывок «Песенки друзей» из мультфильма «Бременские музыканты» в стиле караоке, папка с электронными материалами к занятию.

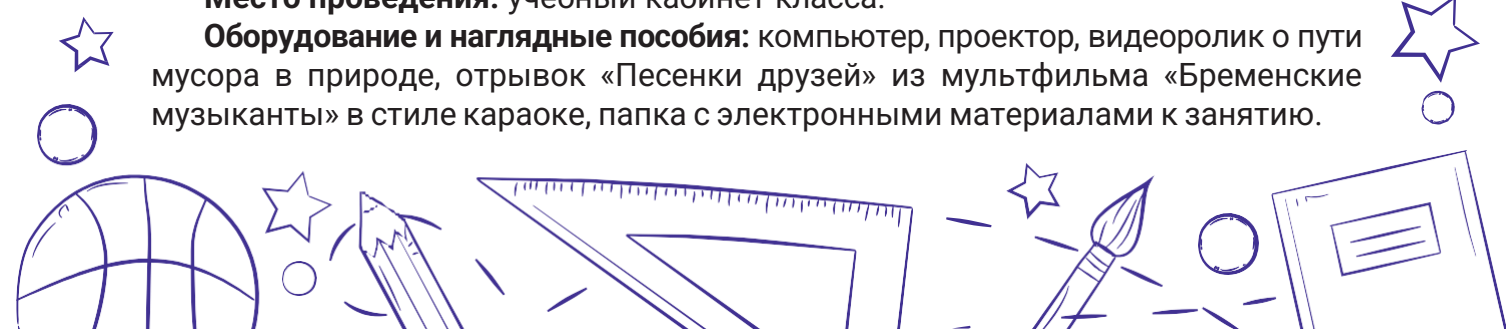

№ п/п	Этапы занятия и его задачи	Деятельность педагога	Деятельность обучающихся
1.	Этап организационно-мотивационный  <b>Задача этапа:</b> актуализация знаний детей и приобретение новых.	– по материалам электронного приложения демонстрирует видеоролик о пути мусора в природе, знакомит с метками для отдельного сбора мусора;  – организует обратную связь от просмотра видеоролика: просит ответить на вопросы в конце видеоролика.	Смотрят видеоролик.  Пробуют ответить на вопросы в конце видео.
<b>Результат этапа:</b> актуализация знаний об экологии и отдельном сборе мусора.			
2.	Этап целеполагания  <b>Задачи этапа:</b> постановка коллективной цели занятия.	– направляет детей на постановку коллективной цели: <i>А что мы с вами можем сделать для того, чтобы сберечь природу?</i>	Совместно с педагогом ставят коллективную цель: <i>выбрать коллективное(ые) дело (дела), чтобы помочь природе.</i>
<b>Результат этапа:</b> постановка цели на занятие.			
3.	Этап организации совместной деятельности  <b>Задачи этапа:</b> – воспитание стремления к освоению экологических знаний; – личное участие в практических делах по защите окружающей среды.	– организация деятельности по сохранению экологии окружающей среды:  1 вариант – организация экологического субботника (уборка территории от мусора, посадка деревьев, пересадка комнатных растений);  2 вариант – организация заботы за животными в приютах;  3 вариант – организация фотоохоты «Природа и мы»;  4 вариант – просмотр экологического мультфильма (на выбор педагога) и попытка создания своей авторской экологической сказки в микрогруппах.	Выбирают дело (дела), чтобы сберечь природу, проявить заботу о ней.
<b>Результаты этапа:</b> – применение теоретических знаний в решении практических задач; – реализация детских инициатив по сохранению экологии.			

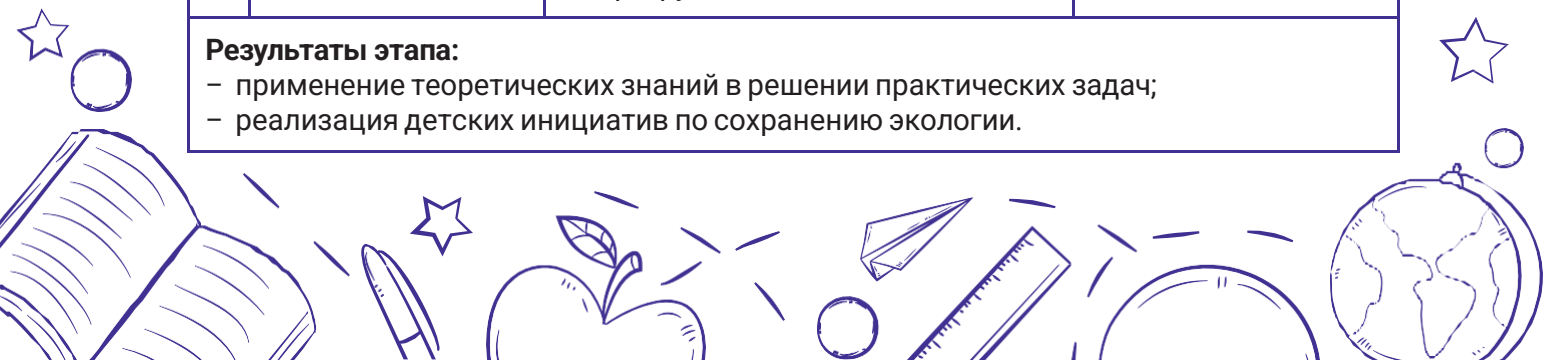

№ п/п	Этапы занятия и его задачи	Деятельность педагога	Деятельность обучающихся
4.	<p>Этап рефлексии, обсуждение результатов</p> <p><b>Задачи этапа:</b> – подведение итогов коллективной работы; – пополнение символа трека – рюкзака Эколога.</p>	<p>– организует подведение итогов, собирает обратную связь от детей;</p> <p>– пополняют рюкзачок Эколога фотографиями по проделанной работе.</p>	<p>Высказываются по проделанной работе: что получилось, что хотелось бы попробовать ещё, что полезное было сделано для экологии и природы в целом.</p> <p>Коллективно принимают решение о том, что можно поместить в рюкзачок Эколога.</p>
<p><b>Результаты этапа:</b> – пополнение рюкзака Эколога; – участие каждого ребёнка в коллективном формулировании итогов работы на занятии.</p>			
5.	<p>Эмоциональное завершение занятия</p> <p><b>Задача этапа:</b> позитивное завершение дела.</p>	<p>– организует исполнение 3-го куплета «Песенки друзей» в стиле караоке (скачать можно из электронных материалов), просит обратить внимание на текст приведённого отрывка песни.</p>	<p>Поют песню. Пробуют объяснить смысл слов в этом куплете.</p>
<p><b>Результат этапа:</b> создание позитивного настроения от проделанной детьми работы на занятии.</p>			

### Занятие № 7–8. «Встреча с человеком, которого можно назвать настоящим экологом»

**Цель:** создание и актуализация образа эколога посредством знакомства с конкретной личностью.

**Задачи:**

**Личностные:** формировать понимание важности фигуры эколога для отождествления учеников с подобной личностью.

**Метапредметные:**

- **познавательные:** развивать творческие способности путём включения в активную деятельность;
- **коммуникативные:** способствовать следованию культуре общения и умению поддерживать разговор;
- **регулятивные:** способствовать формированию представления о возможном применении полученных знаний.

**Предметные:** содействовать усвоению полученных от личности эколога умений и навыков.

**Формы организации детей:** фронтальная, групповая.

**Место проведения:** учебный кабинет класса.



**Оборудование и наглядные пособия:** компьютер, проектор, фотоаппарат.

**Основное направление деятельности на занятии:** педагогом инициируется организация очной встречи с известной личностью, которую можно назвать экологом (старшеклассники, родители, работники экологических центров города/населённого пункта). Предполагается, что благодаря этой встрече второклассники более подробно узнают о пути становления себя как эколога, смогут вызвать гостей на дискуссию, в которой сами станут активными участниками. Приглашённые экологи расскажут второклассникам об ответственности, которую несёт в себе каждый эколог, о причинах, по которым могут называть себя экологами, о сложностях, возникающих на пути и способах их преодоления. Второклассники станут активными слушателями, зададут им вопросы. Группа по чередованию творческих поручений «Затейники» готовит гостям небольшие сюрпризы/подарки.

### Занятие № 9. «Шагая в будущее, помни о планете»

**Цель:** подведение итогов трека «Орлёнок-Эколог».

**Задачи:**

Личностные: способствовать осознанию обучающимися необходимости творческого развития и применения навыков экологичного поведения для дальнейшей успешной социализации.

Метапредметные:

- познавательные: развивать способность обобщения результатов самостоятельно и с помощью взрослых;
- коммуникативные: содействовать формированию умения аргументировать свою точку зрения в микрогруппах;
- регулятивные: способствовать осознанию и оценке своего вклада для достижения общего результата.

Предметные: актуализировать информацию о том, кто такой эколог и какими качествами он должен обладать.

**Формы организации детей:** фронтальная, групповая.

**Место проведения:** учебный кабинет класса.

**Оборудование и наглядные пособия:** компьютер, проектор, фотоаппарат, видеоролик «Мальчик и Земля».

**Основное направление деятельности на занятии:** подводятся итоги трека.

Отдельное место отводится обобщению опыта участия в сохранении экологии своего родного края (на дело, выбранное на 6-м занятии трека «Орлёнок-Эколог»). Анализируется работа как отдельных групп, так и всего класса.

Работа с символом трека — рюкзачком Эколога: необходимо проговорить те важные моменты, что были вложены, и обобщить, ответив на вопросы: из чего складывается образ эколога, что нужно знать и уметь, чтобы носить звание эколога.

В качестве итоговой работы предлагается создание рисунков о том, как проходил трек, а также создание опорных схем (в микрогруппах) — помещаем готовые работы на орлятский уголок.

Для закрепления роли эколога дети смотрят видеоролик «Мальчик и Земля», формулируют выводы.

Предусматривается просмотр видеоролика или слайд-шоу из фотографий о том, как проходил трек «Орлёнок-Эколог».

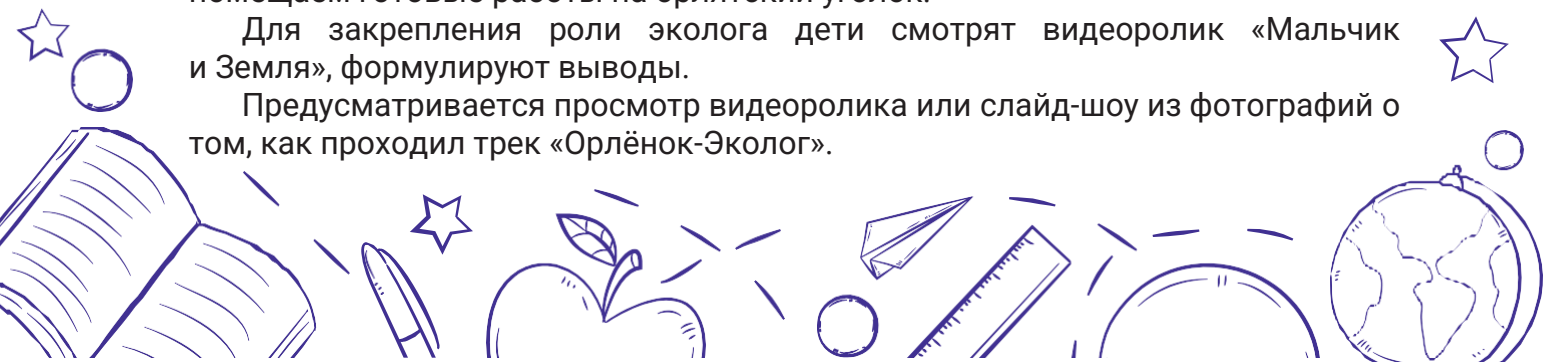

### 6.5.7. Занятия трека «Орлёнок-Хранитель исторической памяти»

#### **Трек «Орлёнок-Хранитель исторической памяти» — 9 занятий**

*Ценности трека:  
семья, Родина*



Данный трек является логическим завершением годового цикла Программы. Цель трека «Орлёнок-Хранитель исторической памяти» — воспитание чувства любви и уважения к своей семье, малой родине, России. В основе занятий трека — совместная ценностно-ориентированная деятельность по осмыслению и формированию личного отношения к семье, Родине, к своему окружению и к себе лично. Дети открывают для себя значимость сохранения традиций, истории и культуры своего родного края через понимание фразы «Я и моё дело важны для Родины».

*Символ трека — альбом хранителя  
«Мы — Хранители»*



Символ альбом «Мы — Хранители» многозначен и достаточно ёмок в своём воплощении. Исходя из возможностей детского коллектива, уровня его сформированности и вовлечённости в коллективную творческую деятельность, педагог вместе с детьми может придумать форму альбома хранителя, где можно разместить историческую летопись класса, района, города и всей страны. Это могут быть переплетённые между собой чистые листы для рисунков, фотографий, открыток, объединённые общей тематикой и историей.

Это может быть печатный или рукописный дневник с хронологией событий, совместного сотворчества, фиксации исторической сопричастности обучающихся к истории России. Это может быть и музыкальный видеосборник коллективной жизни класса. Альбом как хранитель исторической памяти формируется на протяжении всего времени участия в программе «Орлята России», а в конце 4 класса может быть издан специальным тиражом для сохранения в архивах семьи.

**Материалы к треку «Орлёнок-Хранитель исторической памяти»:**



### Занятие № 1. «Орлёнок – хранитель исторической памяти»

**Цель:** проявление интереса к изучению истории своей страны.

**Задачи:**

Личностные: формировать чувство сопричастности к прошлому, настоящему своей страны и родного края.

Метапредметные:

- познавательные: формировать понимание, что информация может быть представлена в разной форме – текста, иллюстраций, фото, видео;
- коммуникативные: содействовать умению доходчиво объяснять термины «Родина», «родной край», «хранитель», «поколение»;
- регулятивные: способствовать проявлению самостоятельности, инициативности, организованности при выполнении задания.

Предметные: содействовать развитию навыков активного слушания и самостоятельной обработки научно-познавательных текстов об истории родного края.

**Формы организации детей:** фронтальная, групповая, индивидуальная.

**Место проведения:** учебный кабинет класса.

**Оборудование и наглядные пособия:** компьютер, проектор, изображение библиотеки, приёмы деления класса на микрогруппы, альбом для рисования (24/36/40 листов) – для создания альбома «Мы – Хранители», материалы для работы с названием трека (шифр и ключ к нему), фотографии советской эпохи или исторические фотографии региона, родного края (готовится педагогом), инструкция к заданию по сохранению исторической памяти, список «экспонатов» к групповой работе, папка с электронными материалами для проведения занятия.

№ п/п	Этапы занятия и его задачи	Деятельность педагога	Деятельность обучающихся
1.	<p>Этап организационно-мотивационный</p> <p><b>Задача этапа:</b> создание мотивации на знакомство с новым треком.</p>	<p>На экране выводится изображение библиотеки со старинными книгами (можно скачать из приведённого приложения).</p> <p>– задаёт вопросы по представленному изображению:  <i>Как называется здание, где мы оказались?</i>  <i>Какие здесь книги? Что они хранят?</i>  <i>Кто их бережёт? Кто за ними ухаживает?</i>  <i>Как думаете, можем ли мы назвать библиотекаря хранителем книг?</i></p>	<p>Смотрят на изображение, изучают его составляющие.</p> <p>Отвечают на вопросы педагога. Приходят к первоначальному пониманию слова «хранитель» на примере книг (человек, который ухаживает за старинными книгами). Отмечают историческую ценность книг: можно узнать, как жили люди, чем занимались, какие были традиции, забавы детей и т.д.</p>
<p><b>Результат этапа:</b> мотивация на погружение в материал нового трека.</p>			

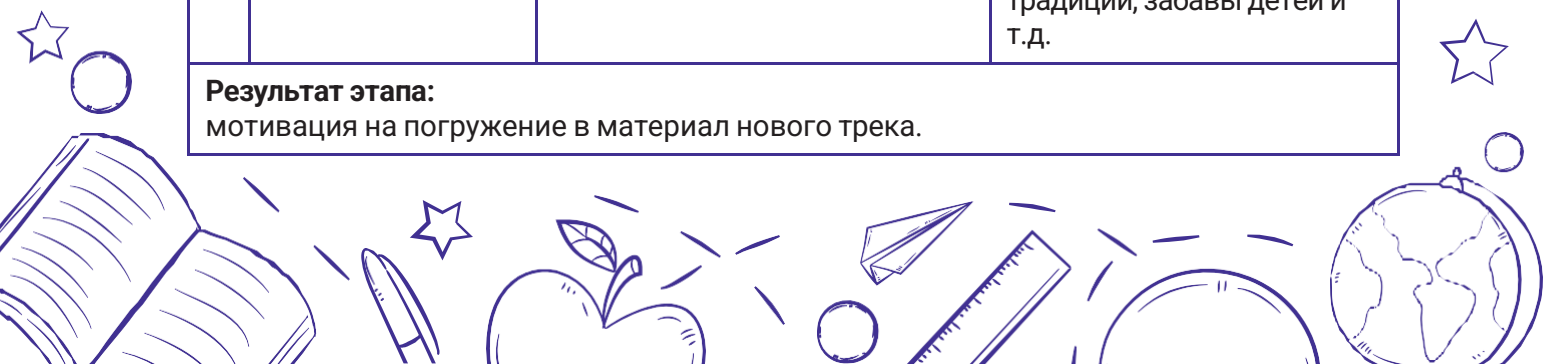

№ п/п	Этапы занятия и его задачи	Деятельность педагога	Деятельность обучающихся
2.	<p>Этап целеполагания</p> <p><b>Задачи этапа:</b></p> <ul style="list-style-type: none"> <li>– постановка коллективной цели занятия;</li> <li>– знакомство со смыслом трека «Орлёнок-Хранитель исторической памяти».</li> </ul>	<ul style="list-style-type: none"> <li>– организует работу в трёх микрогруппах;</li> <li>– проводит небольшую игру по формулированию правильного названия трека: на слайд выводится изображение (словосочетание с пустыми клетками вместо букв – можно скачать в электронном приложении). Каждая микрогруппа (по очереди!) называет одну букву, если эта буква есть хотя бы в одном из трёх зашифрованных слов, то педагог сразу же вписывает в клетки названную детьми букву. Задача детей – догадаться, какое словосочетание зашифровано. <i>(Скорее всего, педагогу будет удобнее проводить эту работу на обычной школьной доске, нарисовав на ней клетки);</i></li> <li>– проводит работу в уже имеющихся 3 микрогруппах: детям в микрогруппах нужно дать и выразить собственную трактовку каждому из трёх слов: «хранитель», «исторический», «память». После чего предлагает классу «собрать» единый смысл трека «Орлёнок-Хранитель исторической памяти»;</li> <li>– организует постановку цели на занятие: <i>Кто может быть хранителем исторической памяти? Что можно хранить? Для кого и зачем хранить? Как и где хранить?</i></li> </ul>	<p>Делятся на 3 микрогруппы.</p> <p>Участвуют в игре, разбившись по микрогруппам – формулируют правильное название трека.</p> <p>Дают трактовку каждому слову (одна микрогруппа – одно слово), составляющему название трека. Озвучив значения каждого слова, дети всем классом дают общую характеристику трека «Орлёнок-Хранитель исторической памяти».</p> <p>Отвечают на вопрос педагога, осуществляют постановку цели на занятие: выяснить, в чём заключается долг/ работа/ деятельность хранителя исторической памяти.</p>
<p><b>Результат этапа:</b></p> <ul style="list-style-type: none"> <li>– постановка цели на занятие;</li> <li>– создание первоначального понимания сути трека «Орлёнок-Хранитель исторической памяти».</li> </ul>			
3.	Этап организации совместной	– организует работу в 4 микрогруппах по	Каждая микрогруппа получает инструкцию



№ п/п	Этапы занятия и его задачи	Деятельность педагога	Деятельность обучающихся
	<p>деятельности</p> <p><b>Задача этапа:</b></p> <ul style="list-style-type: none"> <li>– организация деятельности микрогрупп;</li> <li>– формирование первоначального представления о сопричастности к прошлому, настоящему, будущему своей страны;</li> <li>– работа с информацией на разных носителях (печатный текст, визуальная фотография, информация на слух).</li> </ul>	<p>особенностям сохранения исторической памяти;</p> <ul style="list-style-type: none"> <li>– предлагает микрогруппам рассказать о результатах своей работы и продемонстрировать их всему классу;</li> <li>– предлагает в парах просмотреть исторические фотографии России или исторические фотографии родного края и ответить на вопросы (можно обратиться к фотографиям из приложения): <i>О чём могут рассказать фотографии?</i> <i>Почему важно их хранить в стране или в семье?</i></li> <li>– предлагает сделать коллективную историческую фотографию и по возможности сразу же распечатывает.</li> </ul>	<p>к выполнению задания.</p> <p>Вывешивают таблицы на доску. Анализируют результаты по таблицам, сравнивают, выделяют общее и различное по каждому вопросу. Делают вывод: чаще и удобнее хранить информацию об историческом прошлом на фото и видео.</p> <p>Изучают фотографии. Отвечают на вопросы педагога. Описывают изображённое на фотографиях.</p> <p>Участвуют в коллективном фотографировании.</p>
<p><b>Результаты этапа:</b></p> <ul style="list-style-type: none"> <li>– погружение в историческое прошлое страны/региона;</li> <li>– развитие интереса к укреплению исторических ценностей;</li> <li>– реализация опыта общения с коллективом класса.</li> </ul>			
4.	<p>Этап рефлексии, обсуждение результатов</p> <p><b>Задачи этапа:</b></p> <ul style="list-style-type: none"> <li>– подведение итогов;</li> <li>– знакомство с символом трека – альбомом «Мы – хранители».</li> </ul>	<ul style="list-style-type: none"> <li>– знакомит с символом трека – альбомом «Мы – хранители»: <i>Давайте вспомним, какие треки мы с вами уже прошли. Наш альбом хранителя исторической памяти как семейный альбом с фотографиями – здесь будет собрана память о наших треках, спустя время мы сможем его просмотреть и вспомнить наш орлятский путь. Поэтому предлагаю</i></li> </ul>	<p>Знакомятся с символом трека. Актуализируют информацию о пройденных треках.</p>

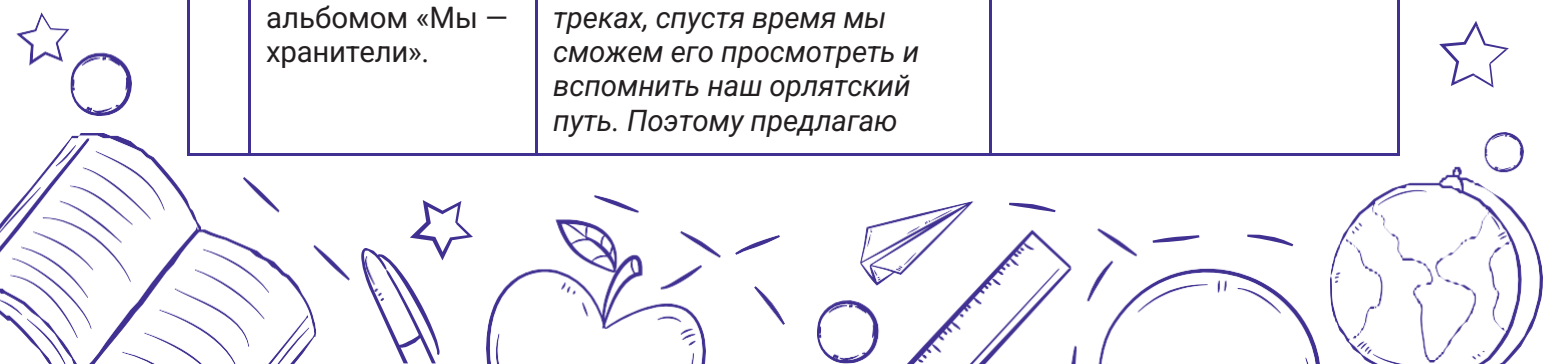

№ п/п	Этапы занятия и его задачи	Деятельность педагога	Деятельность обучающихся
		<p>В этот альбом поместить наработки с каждого пройденного нами трека.</p> <p>– организует коллективное создание и декорирование альбома «Мы – Хранителя»;</p> <p>– предлагает поместить итоги работы занятия в альбом (карточки с групповой, парной работы, характеристика трека «Орлёнок-Хранитель исторической памяти»).</p>	<p>Предлагают идеи по созданию разделов и своеобразных рубрик для альбома.</p> <p>Помещают в альбом наработки за занятие.</p>
<p><b>Результаты этапа:</b></p> <ul style="list-style-type: none"> <li>– пополнение альбома «Мы – Хранители»;</li> <li>– подведение итогов занятия.</li> </ul>			
5.	<p>Эмоциональное завершение занятия</p> <p><b>Задача этапа:</b> мотивация на следующее занятие.</p>	<p>– предлагает детям на следующее занятие принести не более пяти семейных фотографий, которые рассказывают о семейных ценностях, традициях семьи.</p>	<p>Обучающиеся получают мотивацию принести на следующее занятие фотографии, рассказывающие о семейных ценностях.</p>
<p><b>Результат этапа:</b> создание мотивации у детей на изучение следующей темы в рамках трека.</p>			

### Занятие № 2. «Хранитель семейных ценностей»

**Цель:** формирование ценностного отношения к понятию «семья».

**Задачи:**

Личностные: формировать представления о традициях и семейных ценностях.

Метапредметные:

- познавательные: содействовать развитию умения соотносить исторические события во временных рамках: прошлое, настоящее, будущее;
- коммуникативные: формировать умение слушать одноклассников, проявлять уважение к мнению других;
- регулятивные: способствовать определению цели деятельности на занятии совместно с педагогом.

Предметные: содействовать использованию в речи языковых средств для выражения мыслей и чувств.

**Формы организации детей:** фронтальная, групповая, индивидуальная.

**Место проведения:** учебный кабинет класса.

**Оборудование и наглядные пособия:** компьютер, проектор, презентация педагога о выдающихся людях родного края «Их имена хранятся в истории

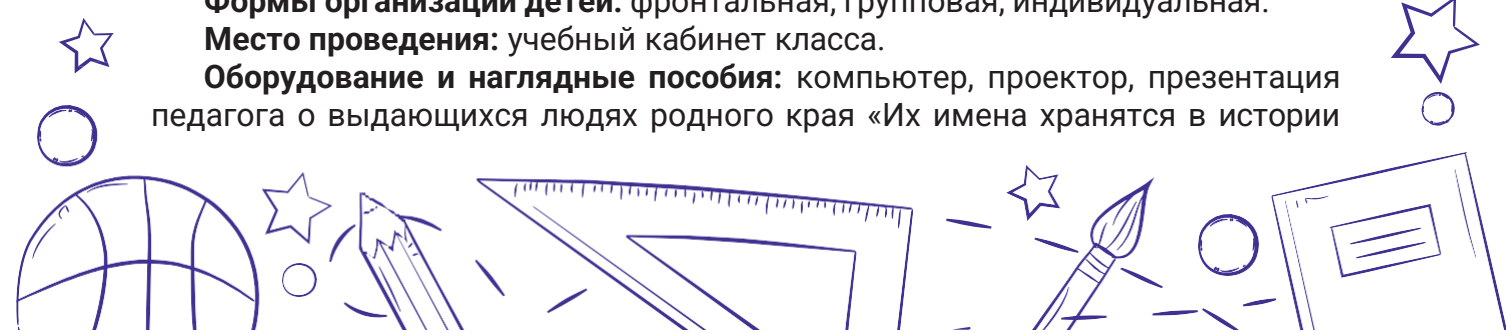

России» (делается педагогом; может быть и видеоролик) или презентация «Их имена хранятся в истории России», приуроченная ко Дню космонавтики, таблицы «Семейные традиции», видеоролик «Мульти-Россия», папка с электронными материалами для проведения занятия.

№ п/п	Этапы занятия и его задачи	Деятельность педагога	Деятельность обучающихся
1.	<p>Этап организационно-мотивационный</p> <p><b>Задача этапа:</b> актуализация уже изученного материала.</p>	<p>– актуализирует информацию, полученную на предыдущем занятии, используя альбом «Мы – хранители»: <i>О чём говорили? Что узнали?</i></p>	<p>Вспоминают деятельность на предыдущем занятии. Отвечают на вопросы педагога.</p>
<p><b>Результат этапа:</b> актуализация информации, которая изучалась на предыдущем занятии.</p>			
2.	<p>Этап целеполагания</p> <p><b>Задачи этапа:</b> – постановка коллективной цели занятия; – реализация опыта участия в дискуссии.</p>	<p>– предлагает к просмотру презентацию «Их имена хранятся в истории России» (либо сделанную педагогом на основе героев своего родного края, либо приуроченную ко Дню космонавтики – можно скачать в электронном приложении);</p> <p>– организует обсуждение: <i>Как думаете, как эти люди стали великими? Что повлияло на то, что теперь для нас они – герои? На ваш взгляд, поддерживали ли их увлечения родители, семья? Какими могли быть их семейные традиции?</i></p> <p>– направляет на постановку коллективной цели на занятие: <i>Могут ли семейные ценности, традиции как-то повлиять на то, что человек станет героем/космонавтом/актёром/достойной личностью?</i></p>	<p>Внимательно слушают рассказ педагога, смотрят презентацию.</p> <p>Участвуют в дискуссии с педагогом, делятся своими мыслями, доводами, идеями.</p> <p>Формулируют цель занятия – определить, как традиции могут влиять на будущее человека.</p>
<p><b>Результат этапа:</b> – постановка цели на занятие; – установление факторов для становления социально активной личности на примере космонавтов/героев родного края.</p>			

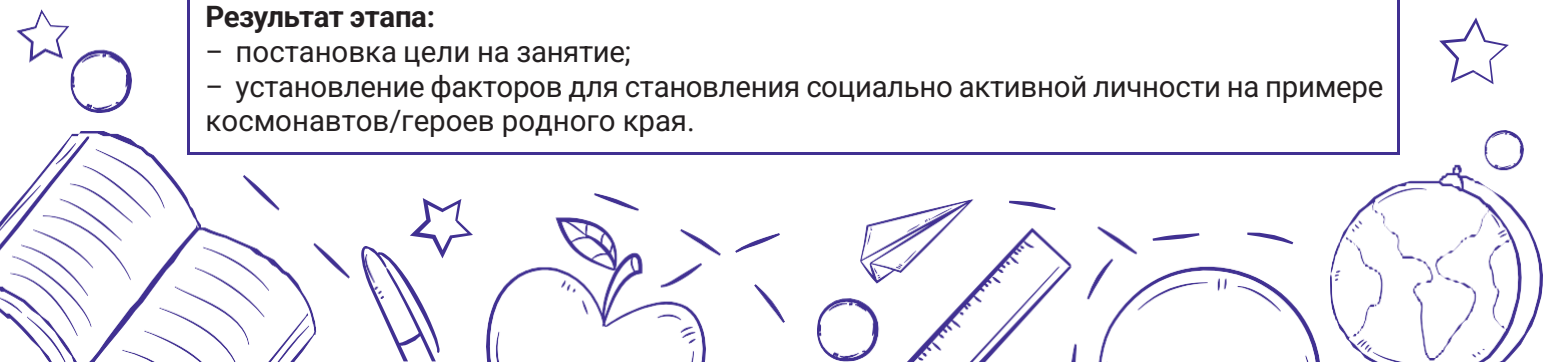

№ п/п	Этапы занятия и его задачи	Деятельность педагога	Деятельность обучающихся
3.	<p>Этап организации совместной деятельности</p> <p><b>Задачи этапа:</b></p> <ul style="list-style-type: none"> <li>– организация деятельности микрогрупп по укреплению семейных связей;</li> <li>– развитие умения отстаивать свою точку зрения и коллективное мнение;</li> <li>– участие в творческом процессе по придумыванию свода традиций класса.</li> </ul>	<ul style="list-style-type: none"> <li>– напоминает о задании на дом: детей просили принести фотографии с семейными традициями;</li> <li>– организует работу по микрогруппам по 3 человека в каждой. Дети в микрогруппах кратко рассказывают друг другу о семейных традициях. После чего сказанное фиксируется детьми в опорных схемах (шаблоны опорных схем приведены в электронном приложении);</li> <li>– подводит итоги работы групп: от каждой микрогруппы выбирается один обучающийся, который кратко рассказывает о традициях, которые были упомянуты в рассказах ребят. Педагог, слушая ребят, на своей же опорной схеме отмечает ответы каждой из микрогрупп (общая схема);</li> <li>– предлагает творческое задание для микрогрупп: придумать традицию для класса, следовать которой будут все ребята, после чего изобразить её на листе А3 и представить классу.</li> </ul>	<p>Осуществляют подготовку фотографий с семейными традициями.</p> <p>В микрогруппах делятся рассказами о семейных традициях, а также внимательно слушают одноклассников. Отмечают рассказанное в опорной схеме.</p> <p>Участвуют в подведении итогов: один ответственный ребёнок делится рассказом о семейных традициях всех участников микрогруппы, остальные внимательно слушают. Например: «Никита нам рассказал о том, как он с семьёй ходил в поход. Света рассказала о том, как бабушка научил её кататься на велосипеде, и теперь её семья каждое воскресенье выезжает на велопробег по парку.»</p> <p>В микрогруппах по 3 человека придумывают традиции для класса, изображают её на листе А3. Готовятся презентовать.</p>
<p><b>Результаты этапа:</b></p> <ul style="list-style-type: none"> <li>– обращение к семейным традициям, ценностям;</li> <li>– понимание значения слов «традиция», «ценности», необходимости следования традициям в целом.</li> <li>– участие в создании свода традиций класса.</li> </ul>			
4.	<p>Этап рефлексии, обсуждение результатов</p>	<p>– организует презентацию групповых работ по созданию свода традиций класса;</p>	<p>Участвуют в представлении идей по созданию свода традиций класса.</p>



№ п/п	Этапы занятия и его задачи	Деятельность педагога	Деятельность обучающихся
	<p><b>Задача этапа:</b></p> <ul style="list-style-type: none"> <li>– подведение итогов;</li> <li>– пополнение альбома «Мы – Хранители».</li> </ul>	<ul style="list-style-type: none"> <li>– обращает внимание детей к альбому хранителя исторической памяти: помещаем общую опорную таблицу по семейным традициям ребят, свод традиций класса;</li> <li>– проводит рефлексию: на классной доске висит лист А3 (лучше неплотный лист, чтобы можно было сложить) с заглавием «Я хочу сохранить». Детям необходимо подойти к ватману и написать любое слово/словосочетание, которое отражало бы то, что хочет сохранить каждый из детей.</li> </ul>	<p>Предлагают свои варианты того, что можно поместить в альбом «Мы – Хранители» по итогу занятия.</p> <p>На листе А3 прописывают то, что хотят сохранить дети. Складывают, помещают в альбом «Мы – Хранители».</p>
<p><b>Результаты этапа:</b></p> <ul style="list-style-type: none"> <li>– пополнение альбома «Мы – Хранители»;</li> <li>– подведение итогов занятия.</li> </ul>			
5.	<p>Эмоциональное завершение занятия</p> <p><b>Задача этапа:</b> мотивация на следующее занятие.</p>	<ul style="list-style-type: none"> <li>– организует просмотр видео «Мульти-России» о своем родном крае и последующее обсуждение (видеоролики можно найти в сети Интернет);</li> <li>– направляет на формулирование выводов.</li> </ul>	<p>Смотрят видеоролик.</p> <p>Делают выводы по просмотренному видеоролику.</p>
<p><b>Результат этапа:</b> позитивное завершение занятия.</p>			

### Занятие № 3. «Я храню традиции семьи, а значит, и традиции страны»

**Цель:** формирование ценностного отношения к традициям своей Родины, малой родины.

#### Задачи:

Личностные: способствовать развитию патриотизма, гордости за страну, в которой живёт ребёнок.

#### Метапредметные:

- познавательные: содействовать при выстраивании связи между традициями России и её историей;
- коммуникативные: способствовать развитию навыков коммуникации при работе в парах, аргументировании своей точки зрения;
- регулятивные: создать условия для принятия коллективного решения

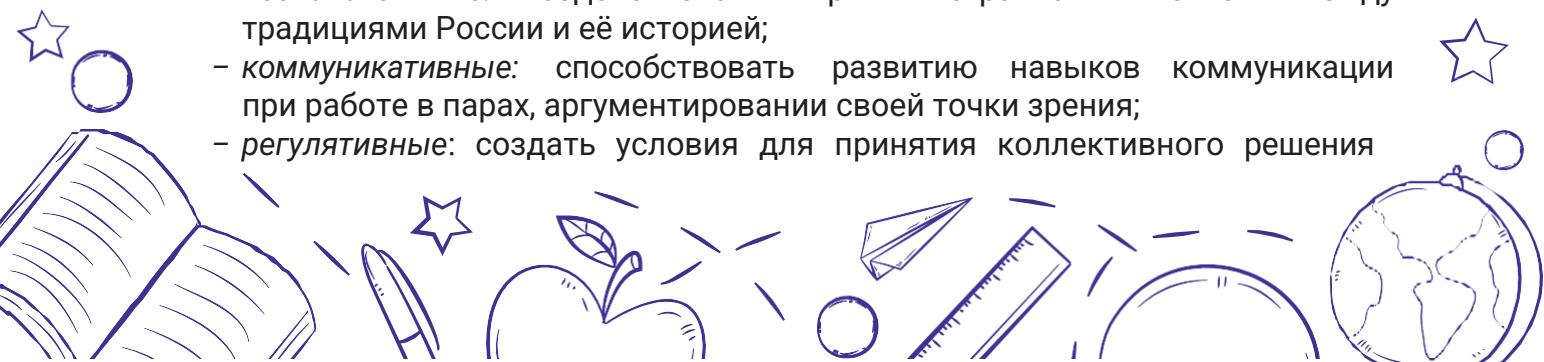

при формулировке выводов.

**Предметные:** способствовать формированию представления о необходимости следования традициям и ценностям России, региона при принятии тех или иных решений.

**Формы организации детей:** фронтальная, групповая, индивидуальная.

**Место проведения:** учебный кабинет класса.

**Оборудование и наглядные пособия:** компьютер, проектор, клип к песне «Россиянка я» из проекта «Главные детские песни», листы А4 — по количеству пар, открытки, вырезки из газет, журналов, из раскрасок, клей, цветные карандаши/фломастеры, мультфильм «Место в истории» из мультсериала «Смешарики», папка с электронными материалами к проведению занятия.

№ п/п	Этапы занятия и его задачи	Деятельность педагога	Деятельность обучающихся
1.	<p>Этап организационно-мотивационный</p> <p><b>Задача этапа:</b> создание позитивного настроения на занятие.</p>	<p>– предлагает к просмотру клип «Россиянка я» из творческого проекта «Главные детские песни»;</p> <p>– приглашает к обсуждению: <i>Ребята, о чём эта песня? Какие традиционные символы России вы заметили в клипе?</i></p>	<p>Смотрят предлагаемый клип.</p> <p>Участвуют в обсуждении, отвечая на вопросы (– о любви к Родине, о красоте России; – Гармошка, берёзы, Матрёшки, балалайки, народная роспись и т.д.).</p>
<p><b>Результат этапа:</b> мотивация на погружение в материал нового трека.</p>			
2.	<p>Этап целеполагания</p> <p><b>Задачи этапа:</b> постановка коллективной цели занятия.</p>	<p>– приглашает к участию в мозговом штурме: <i>Россия – страна, богатая своими традициями. Какие традиции есть в России?</i></p> <p>– направляет на формулировку цели на занятие.</p>	<p>Перечисляют традиции России (шествие Бессмертного полка, празднование Нового года, традиция Крещения, Масленицы и т.д.).</p> <p>Совместно с педагогом формулируют цель занятия: определить, какой должна быть традиция.</p>
<p><b>Результат этапа:</b> постановка цели на занятие.</p>			
3.	<p>Этап организации совместной деятельности</p>	<p>– предлагает небольшую игровую разминку: педагог перечисляет примеры традиций семьи и России.</p>	<p>Участвуют в игровой разминке: когда слышат традиции России, то хлопают, когда слышат</p>



№ п/п	Этапы занятия и его задачи	Деятельность педагога	Деятельность обучающихся
	<p><b>Задачи этапа:</b></p> <ul style="list-style-type: none"> <li>– организация деятельности творческих пар;</li> <li>– актуализация знаний о семейных традициях и традициях России;</li> <li>– генерирование креативных идей в творческой парной работе.</li> </ul>	<p>Если педагог называет традицию России, то дети хлопают, если традицию семьи, то дети топают:</p> <ul style="list-style-type: none"> <li>– совместный ужин;</li> <li>– пускать при переезде в дом сначала кота/кошку;</li> <li>– водить хоровод на Ивана Купала;</li> <li>– совместно убираться по воскресеньям;</li> <li>– пить чай из самовара;</li> <li>– покупать книги в каждом новом городе;</li> <li>– ставить ёлку на Новый год;</li> <li>– есть блины на Масленицу;</li> <li>– пение колыбельных по вечерам;</li> <li>– дарить гостям матрёшки, тульские пряники.</li> </ul> <p>– приглашает к резюмированию: <i>Какие настоящие традиции есть в России? В нашем регионе? В нашем городе?</i></p> <p>– организует парную работу по созданию коллажей «Традиции России», используя различные вырезки из газет, журналов.</p>	<p>традицию, относящуюся к семье, то топают.</p> <p>Участвуют в промежуточном подведении итогов после обсуждения.</p> <p>В парах создают творческие коллажи по теме «Традиции России».</p>
<p><b>Результаты этапа:</b></p> <ul style="list-style-type: none"> <li>– погружение в тему «Традиции России», «Традиции региона/города»;</li> <li>– развитие коммуникативных навыков при работе в парах, аргументировании совместных идей;</li> <li>– реализация парной идеи в творческой работе.</li> </ul>			
4.	<p>Этап рефлексии, обсуждение результатов</p> <p><b>Задачи этапа:</b></p> <ul style="list-style-type: none"> <li>– подведение итогов;</li> <li>– пополнение альбома «Мы – Хранители».</li> </ul>	<ul style="list-style-type: none"> <li>– приглашает каждую пару к презентации готовых коллажей, после помещают в альбом Хранителя исторической памяти;</li> <li>– направляет на формулирование вывода о том, какой должна быть традиция (общенародной, доброй, значимой для всех).</li> </ul>	<p>Презентуют коллажи, созданные в парах.</p> <p>Формулируют выводы по итогам занятия.</p>

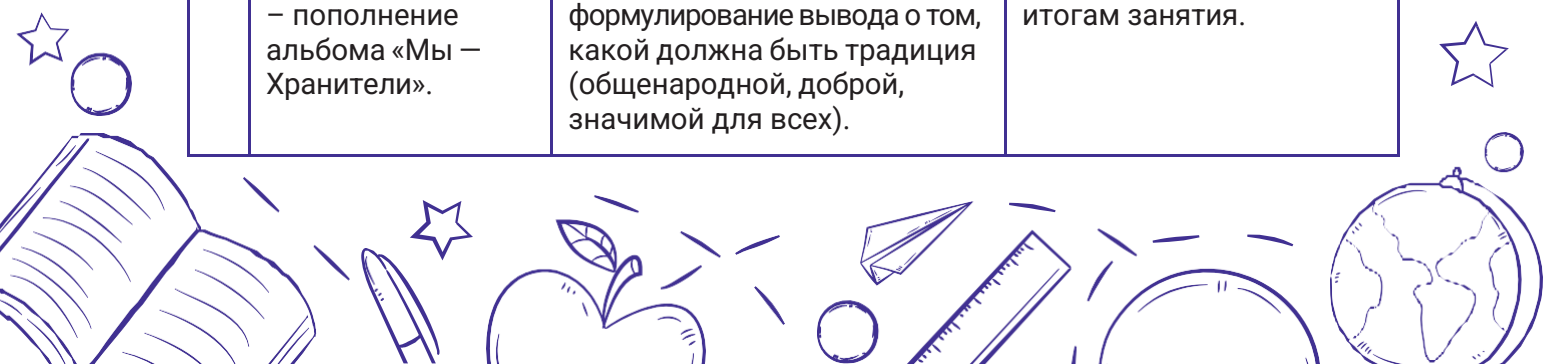

№ п/п	Этапы занятия и его задачи	Деятельность педагога	Деятельность обучающихся
<b>Результаты этапа:</b> – пополнение альбома «Мы – Хранители»; – подведение итогов занятия.			
5.	Эмоциональное завершение занятия  <b>Задача этапа:</b> мотивация на следующее занятие.	– предлагает к просмотру мультфильм «Место в истории» из мультсериала «Смешарики»;  – организует обсуждение: <i>Для чего герои так хотели войти в историю? Нашли ли герои способ для того, чтобы попасть в историю?</i>	Смотрят мультфильм.  Отвечают на вопросы педагога.
<b>Результат этапа:</b> создание мотивации у детей на изучение следующей темы в рамках трека.			

#### Занятие № 4. «Кодекс Орлёнка-Хранителя исторической памяти»

**Цель:** создание кодекса Орлёнка-Хранителя исторической памяти.

**Задачи:**

Личностные: формировать представление о понятии и сущности долга.

Метапредметные:

- познавательные: создать необходимые условия при формулировании пунктов для кодекса Орлёнка-Хранителя исторической памяти;
- коммуникативные: формировать умение выражать своё мнение вербально, дополняя выразительными словами;
- регулятивные: способствовать развитию навыков самоорганизации в групповой работе.

Предметные: формировать представление о необходимости следования тезисам созданного детьми кодекса Орлёнка-Хранителя исторической памяти.

**Формы организации детей:** фронтальная, групповая, индивидуальная.

**Место проведения:** учебный кабинет класса.

**Оборудование и наглядные пособия:** компьютер, проектор, клип о России, песня «Милая Россия» от проекта «Главные детские песни», ребус с зашифрованным словом «кодекс», Толковый словарь Ожегова или Толковый словарь Ушакова, клип на песню «Письмо солдату» от проекта «Главные детские песни», ватман/лист А2, листы А4, цветные фломастеры, цветные карандаши, ножницы, клей, клип на песню «Милая Россия» от проекта «Главные детские песни», папка с электронными материалами к занятию.

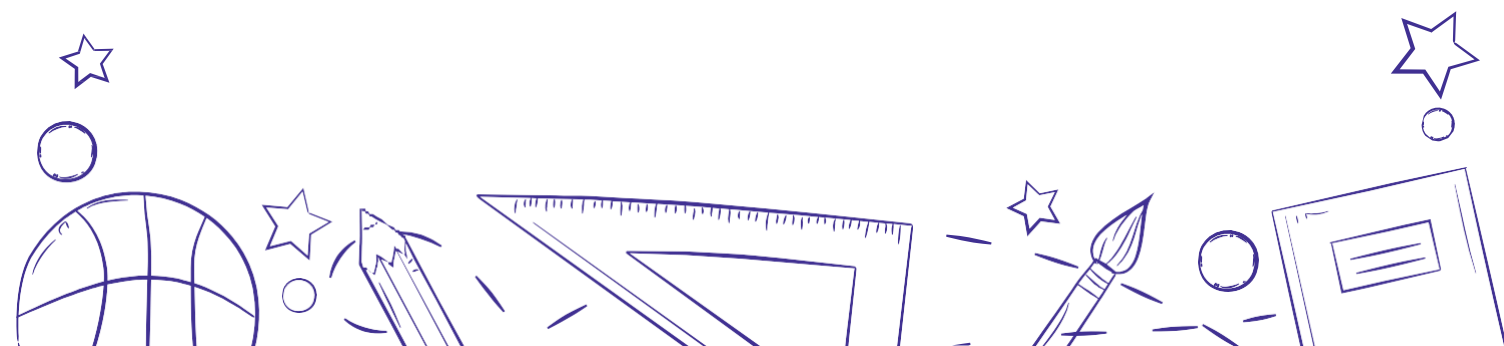

№ п/п	Этапы занятия и его задачи	Деятельность педагога	Деятельность обучающихся
1.	<p>Этап организационно-мотивационный</p> <p><b>Задача этапа:</b> активное включение в содержание занятия.</p>	<p>– предлагает к просмотру клип о России (на фон можно включить песню «Милая Россия» от проекта «Главные детские песни») – перечисленные материалы можно найти в электронном приложении;</p> <p>– задаёт вопросы по просмотренному видеоролику: <i>Что увидели в клипе? Что услышали в песне? Почему Россию в песне называют милой? Чем она мила конкретно второклассникам? Как думаете, нам нужно беречь красоту России? А историю России? А людей и их достижения? Память о подвигах славных героев России?</i></p>	<p>Смотрят видеоролик.</p> <p>Делятся мыслями о том, что увидели в клипе, о том, что услышали в песне. Пробуют объяснить своими словами, почему Россия милая и чем именно она мила лично детям.</p>
<p><b>Результат этапа:</b> погружение в содержание темы занятия.</p>			
2.	<p>Этап целеполагания</p> <p><b>Задачи этапа:</b> – постановка коллективной цели занятия; – мотивация на создание кодекса Хранителя исторической памяти.</p>	<p>– приглашает детей к решению ребуса из электронного приложения – в парах;</p> <p>– приглашает к работе с термином «кодекс», обращается к статье в толковом словаре. (<i>Кодекс – это совокупность правил, убеждений – словарь Ожегова; систематизированный свод законов, общая совокупность правил, привычек, убеждений – словарь Ушакова</i>);</p> <p>– направляет детей на постановку коллективной цели на занятие: <i>Как думаете, нужен ли нам, Орлятам-Хранителям исторической памяти, свой кодекс?</i></p>	<p>Разгадывают ребус, получают слово «кодекс».</p> <p>Изучают значения слова «кодекс», обращаясь к словарным статьям в толковых словарях Ушакова и Ожегова.</p> <p>Совместно с педагогом формулируют цель занятия: создать кодекс Орлёнка-Хранителя исторической памяти.</p>
<p><b>Результат этапа:</b> – постановка цели на занятие; – создание мотивации для создания кодекса Орлёнка-Хранителя исторической памяти».</p>			
3.	<p>Этап организации совместной деятельности</p>	<p>– предлагает к просмотру клип «Письмо солдату», просит детей прислушаться к тексту (видеоролик</p>	<p>Смотрят клип.</p>

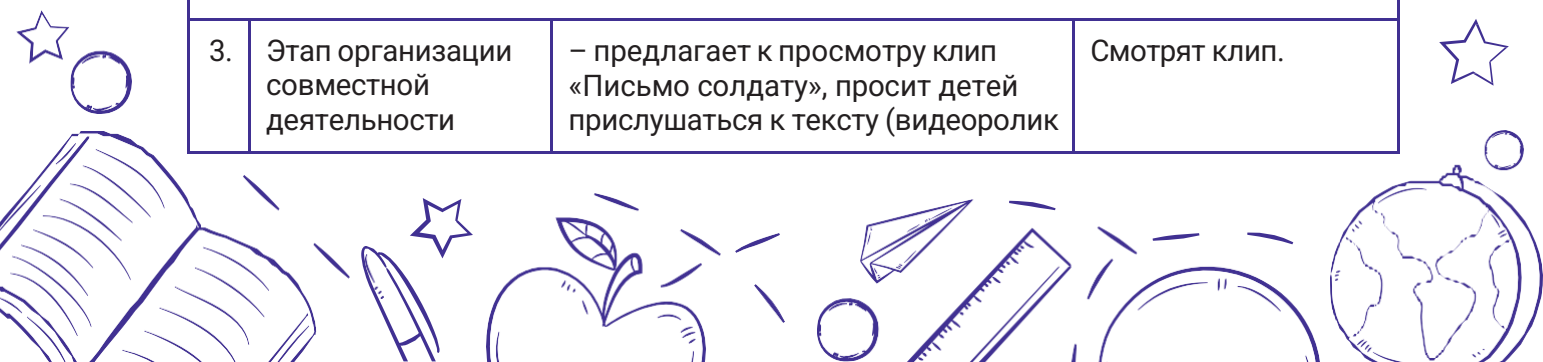

№ п/п	Этапы занятия и его задачи	Деятельность педагога	Деятельность обучающихся
	<p><b>Задачи этапа:</b></p> <ul style="list-style-type: none"> <li>– организация деятельности микрогрупп;</li> <li>– развитие критического мышления;</li> <li>– работа с элементами коллективной творческой деятельности в создании плаката.</li> </ul>	<p>прикреплён в электронных материалах);</p> <ul style="list-style-type: none"> <li>– организует обсуждение просмотренного: <i>Что увидели в клипе? Что услышали в тексте песни? Какую идею хотели донести авторы песни до нас?</i></li> <li>– организует работу микрогрупп (по 3 человека в каждой) по созданию кодекса Орлёнка-Хранителя исторической памяти;</li> <li>– организует обсуждение предложенных детьми пунктов для кодекса Орлёнка-Хранителя исторической памяти;</li> <li>– проводит дело с элементами коллективной творческой деятельности: всем классом на листе А2 создают плакат «Кодекс Орлёнка-Хранителя исторической памяти», организуя работу в микрогруппах.</li> </ul>	<p>Участвуют в обсуждении, отвечают на вопросы педагога. (Авторы песни акцентируют внимание на людях – как ценны они для России, как важно пробуждать чувство патриотизма в каждом и т.д.)</p> <p>В микрогруппах прописывают тезисы для создания кодекса.</p> <p>Каждая микрогруппа предлагает свои варианты наполнения кодекса. Вместе принимают решение о содержании.</p> <p>Оформляют плакат «Кодекс Орлёнка-Хранителя исторической памяти» в микрогруппах: одна группа отвечает за дизайн, вторая группа отвечает за содержание, третья группа сочиняет текст для плаката, четвёртая группа оформляет текст кодекса и т.д.</p>

**Результаты этапа:**

- погружение в историческое прошлое страны/региона, в историю, которая создаётся каждый день в настоящее время;
- развитие интереса к закреплению традиционных ценностей в кодексе;
- создание кодекса Орлёнка-Хранителя исторической памяти.



№ п/п	Этапы занятия и его задачи	Деятельность педагога	Деятельность обучающихся
4.	<p>Этап рефлексии, обсуждение результатов</p> <p><b>Задачи этапа:</b></p> <ul style="list-style-type: none"> <li>– подведение итогов;</li> <li>– пополнение альбома «Мы – Хранители».</li> </ul>	<ul style="list-style-type: none"> <li>– организует пополнение альбома «Мы – Хранители» результатами коллективной работы по созданию плаката и самого кодекса;</li> <li>– направляет на подведение итогов занятия.</li> </ul>	<p>Помещают кодекс и плакат в альбом Хранителя исторической памяти.</p> <p>Подводят итоги занятия.</p>
<p><b>Результаты этапа:</b></p> <ul style="list-style-type: none"> <li>– пополнение альбома «Мы – Хранители»;</li> <li>– подведение итогов занятия.</li> </ul>			
5.	<p>Эмоциональное завершение занятия</p> <p><b>Задача этапа:</b></p> <p>позитивное завершение занятия.</p>	<ul style="list-style-type: none"> <li>– предлагает просмотреть клип на песню «Милая Россия» из материалов электронного приложения.</li> </ul>	<p>Смотрят клип.</p>
<p><b>Результат этапа:</b></p> <p>позитивное завершение занятия.</p>			

### Занятие № 5. «Знать, чтобы хранить»

**Цель:** повышение интереса к истории России за счёт участия в игре-квесте.

**Задачи:**

Личностные: формировать представление о себе как гражданина своей страны.

Метапредметные:

- *познавательные:* пробудить интерес к изучению особенностей российской науки, культуры;
- *коммуникативные:* формировать умение доходчиво доносить информацию в устной и письменной форме;
- *регулятивные:* содействовать умению организовать свою деятельность с деятельностью товарищей по команде.

Предметные: способствовать получению знаний о выдающихся людях России.

**Формы организации детей:** фронтальная, групповая, индивидуальная.

**Место проведения:** учебный кабинет класса.

**Оборудование и наглядные пособия:** компьютер, проектор, изображение государственных символов РФ, видеоролик о гербе РФ, видеоролик о флаге РФ, листы А6 (1/4 часть листа А4) – по количеству детей в классе, ручки – по количеству детей в классе, описание игры-квеста «Ключи истории», карточки для работы с выдающимися людьми России, видеоролик «Дружба народов»

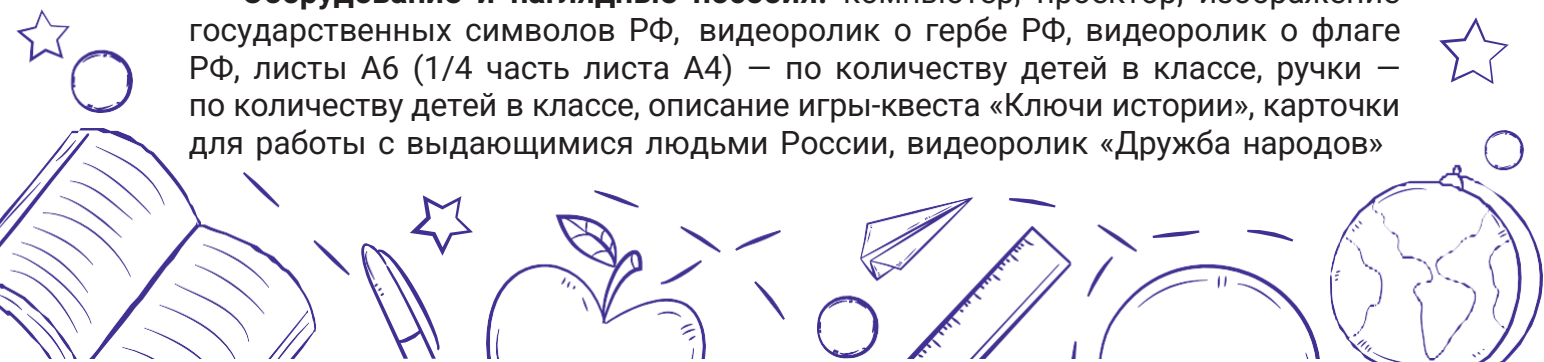

из мультсериала «Смешарики», листы цветной бумаги – по количеству детей, трубочки для сока – по количеству детей, видеоинструкция для этапа квеста «Я создаю», папка с электронными материалами к занятию.

№ п/п	Этапы занятия и его задачи	Деятельность педагога	Деятельность обучающихся
1.	<p>Этап организационно-мотивационный</p> <p><b>Задача этапа:</b> создание мотивации на знакомство с новым треком.</p>	<p>– показывает изображение символов России из приведённого электронного приложения, задаёт вопрос: <i>Что вы видите на экране?</i></p> <p>– предлагает к просмотру 2 видеоролика: об истории герба и флага РФ, знакомит с гимном Российской Федерации: с текстом, авторами и историей;</p> <p>– просит детей на листах А6 написать любой вопрос по просмотренному в видеороликах и услышанному из рассказа педагога материалу. Педагог собирает эти вопросы и передаёт ведущему этапа «Знаю – храню»</p>	<p>Смотрят на изображение. Отвечают на вопрос педагога.</p> <p>Узнают о символах Российской Федерации больше.</p> <p>Составляют по одному вопросу, пишут на листах А6, сдают педагогу.</p>
<p><b>Результат этапа:</b> мотивация на погружение в материал нового трека.</p>			
2.	<p>Этап целеполагания</p> <p><b>Задачи этапа:</b> постановка коллективной цели занятия.</p>	<p>– задаёт вопрос: <i>Зачем нам это всё нужно знать?</i></p>	<p>Совместно с педагогом ставят цель занятия: определить, зачем нам нужно знать о символах, о традициях, о России.</p>
<p><b>Результат этапа:</b> – постановка цели на занятие.</p>			
3.	<p>Этап организации совместной деятельности</p> <p><b>Задачи этапа:</b> – организация деятельности микрогрупп; – прохождение этапов квеста «Ключи истории».</p>	<p>– делит коллектив детей на группы по 3–5 человек;</p> <p>– организует прохождение заданий игры-квеста «Ключи истории» (описание игры приведено в электронном приложении).</p>	<p>Образуют группы, выбирают название группе.</p> <p>Проходят квест, выполняют задания.</p>

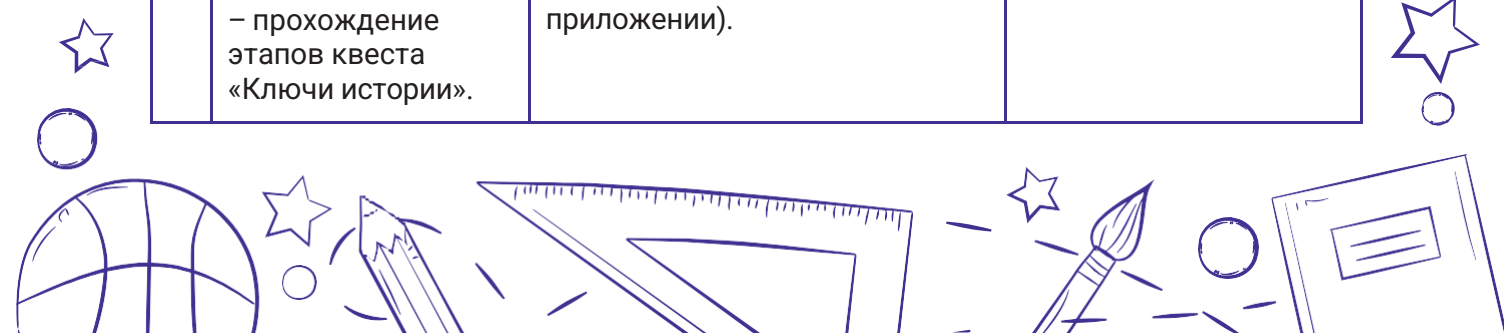

№ п/п	Этапы занятия и его задачи	Деятельность педагога	Деятельность обучающихся
<b>Результаты этапа:</b> – развитие интеллектуальных, творческих способностей детей; – реализация опыта общения с коллективом класса.			
4	Этап рефлексии, обсуждение результатов  <b>Задачи этапа:</b> – подведение итогов; – пополнение альбома «Мы – Хранители».	– организует подведение итогов;  – организует пополнение альбома «Мы – Хранителя» карточками с игры-квеста «Ключи истории».	Подводят итоги участия в квесте.  Пополняют альбом Хранителя исторической памяти карточками, наработками с игры-квеста.
<b>Результаты этапа:</b> – пополнение альбома «Мы – Хранители»; – подведение итогов занятия.			
5	Эмоциональное завершение занятия  <b>Задача этапа:</b> позитивное завершение занятия.	– организует просмотр видеоролика «Азбука дружбы народов» из мультсериала «Смешарики» по материалам приведённого электронного приложения;  – мотивирует на следующее занятие: принести традиционные семейные блюда на чаепитие.	Смотрят мультфильм, делают выводы.  Заряжаются мотивацией на следующее занятие.
<b>Результат этапа:</b> создание мотивации у детей на изучение следующей темы в рамках трека.			

### Занятие № 6. «Историческое чаепитие»

**Цель:** развитие умения устанавливать взаимодействие с разными людьми.

**Задачи:**

**Личностные:** формировать представления о важности поддержания интереса к истории родной страны, региона.

**Метапредметные:**

- **познавательные:** содействовать поддержанию интереса к изучению истории;
- **коммуникативные:** формировать умение поддерживать общение с разным кругом лиц: и со взрослыми, и с ровесниками;
- **регулятивные:** способствовать развитию критического мышления.

**Предметные:** содействовать процессу обмена опытом между взрослыми гостями и второклассниками.

**Формы организации детей:** фронтальная, групповая, индивидуальная.

**Место проведения:** учебный кабинет класса.

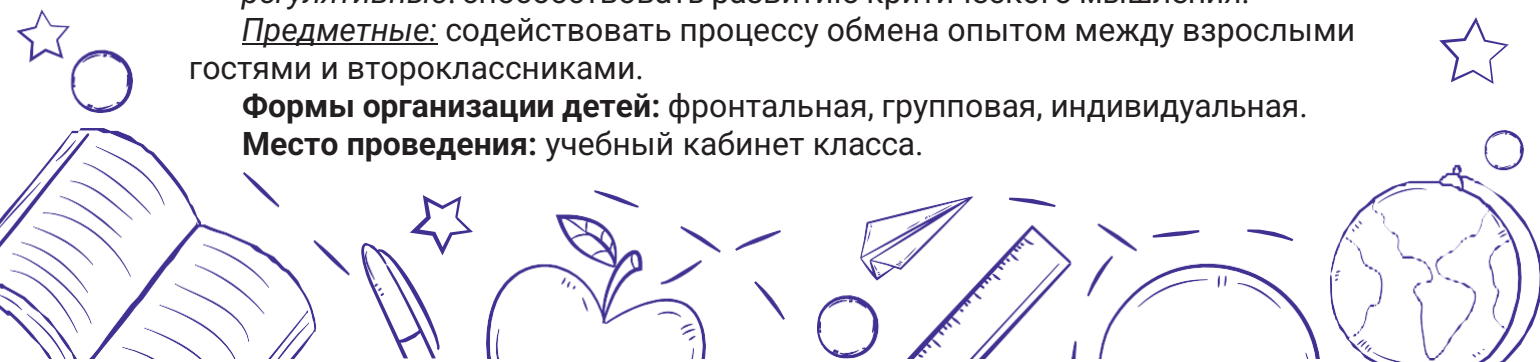

**Оборудование и наглядные пособия:** компьютер, проектор, клип на песню «Песня о Родине» от проекта «Главные детские песни», видеоролик «Серёга, выходи!» из киножурнала «Ералаш», папка на электронные материалы к занятию.

№ п/п	Этапы занятия и его задачи	Деятельность педагога	Деятельность обучающихся
1.	<p>Этап организационно-мотивационный</p> <p><b>Задача этапа:</b> создание мотивации на занятие.</p>	<p>– организует чаепитие с традиционными семейными блюдами детей;</p> <p>– знакомит детей с приглашёнными гостями.</p>	<p>Приносят блюда для чаепития.</p> <p>Знакомятся с приглашёнными гостями.</p>
<p><b>Результат этапа:</b> мотивация на погружение в материал нового трека.</p>			
2.	<p>Этап целеполагания</p> <p><b>Задачи этапа:</b> постановка коллективной цели занятия.</p>	<p>– направляет на постановку цели на занятие.</p>	<p>Совместно с педагогом ставят коллективную цель: установить взаимодействие с приглашёнными гостями и обсудить вопросы актуальности изучения истории России – определить, зачем нам знать и учить историю России.</p>
<p><b>Результат этапа:</b> – постановка цели на занятие; – создание первоначального понимания сути трека «Орлёнок-Хранитель исторической памяти»</p>			
3.	<p>Этап организации совместной деятельности</p> <p><b>Задачи этапа:</b> – организация деятельности групп по чередованию творческих поручений;</p>	<p>– организует выполнение поручений от групп по чередованию творческих поручений: игровики – проводят игру совместно с гостями чаепития, информационная группа – проводит небольшую викторину о национальных блюдах народов России и о народах России в целом, сюрпризная группа – готовит сюрпризы для участников чаепития,</p>	<p>Группы по чередованию творческих поручений реализуют свои инициативы, идеи.</p>

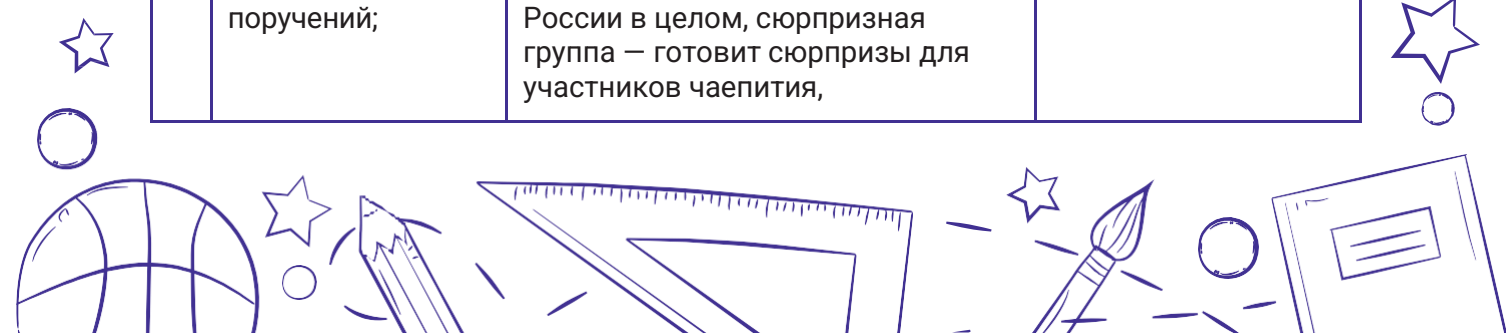

№ п/п	Этапы занятия и его задачи	Деятельность педагога	Деятельность обучающихся
	– развитие критического мышления через просмотр видеоролика.	<p>группа здоровья – рассказывает о пользе чая;</p> <p>– организует совместный просмотр серии «Серёга, выходи!» из киножурнала «Ералаш» (видеоролик доступен для скачивания в электронных материалах);</p> <p>– проводит обсуждение: <i>Какую ошибку совершил герой выпуска? Что не бережёт мальчик?</i></p> <p>– организует неформальный разговор об истории России.</p>	<p>Смотрят видеоролик.</p> <p>Обсуждают просмотренное. Делают выводы.</p> <p>Участвуют в неформальной беседе: задают вопросы гостям, делятся своими знаниями.</p>
<p><b>Результаты этапа:</b></p> <p>– проба применения критического мышления по отношению к просмотренному ролику;</p> <p>– реализация идей, инициатив групп по чередованию творческих поручений.</p>			
4.	<p>Этап рефлексии, обсуждение результатов</p> <p><b>Задачи этапа:</b></p> <p>– подведение итогов;</p> <p>– пополнение альбома «Мы – Хранители».</p>	<p>– организует подведение итогов встречи с историком, приглашёнными гостями;</p> <p>– направляет на пополнение альбома «Мы – Хранители»: дети высказывают свои ощущения, педагог фиксирует на листочке – этот листок вкладывается в альбом.</p>	<p>Формулируют выводы.</p> <p>Высказывают свои ощущения после проведённой встречи.</p>
<p><b>Результаты этапа:</b></p> <p>– пополнение альбома хранителя исторической памяти;</p> <p>– подведение итогов занятия.</p>			
5.	<p>Эмоциональное завершение занятия</p> <p><b>Задача этапа:</b></p> <p>мотивация на следующее занятие.</p>	<p>– предлагает к просмотру клип «Песня о Родине» от проекта «Главные детские песни», видео доступно для скачивания в электронном приложении.</p>	<p>Смотрят клип, вслушиваются в текст.</p>
<p><b>Результат этапа:</b></p> <p>создание мотивации у детей на изучение следующей темы в рамках трека.</p>			

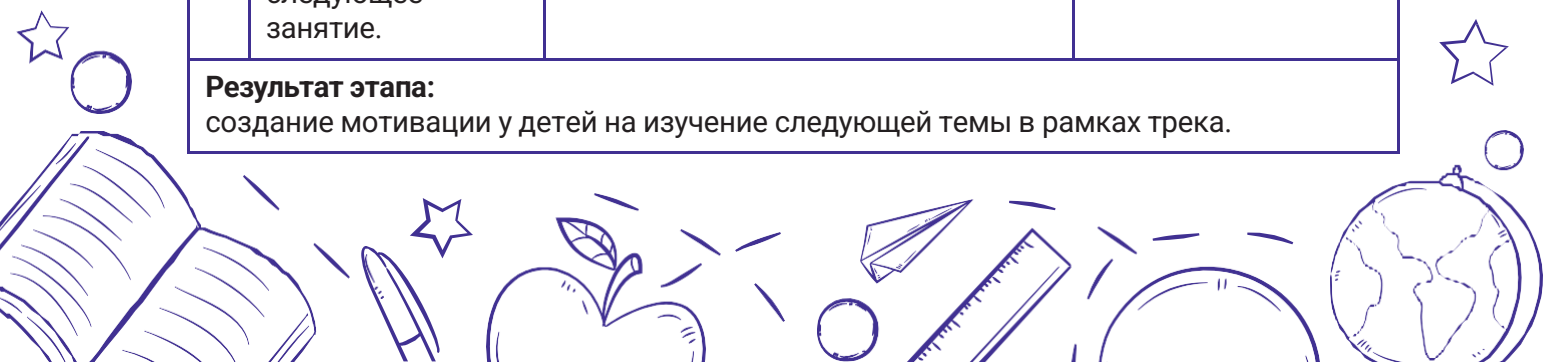

**Занятие № 7–8. «Расскажи мне о России»**

**Цель:** создание и актуализация образа хранителя исторической памяти посредством знакомства с конкретной личностью.

**Задачи:**

Личностные: формировать понимание важности фигуры хранителя исторической памяти для отождествления учеников с подобной личностью.

Метапредметные:

- *познавательные:* развивать творческие способности путём включения в активную деятельность;
- *коммуникативные:* формировать умение поддерживать общение с разным кругом лиц: и со взрослыми, и с ровесниками;
- *регулятивные:* способствовать формированию представления о возможном применении полученных знаний.

Предметные: содействовать усвоению полученных от личности хранителя исторической памяти умений и навыков.

**Формы организации детей:** фронтальная, групповая, индивидуальная.

**Место проведения:** учебный кабинет класса.

**Оборудование и наглядные пособия:** компьютер, проектор.

**Основное направление деятельности на занятии:** педагогом инициируется организация очной встречи с известной личностью, которую можно назвать хранителем исторической памяти (старшеклассники, родители, работники музеев города/населённого пункта). Предполагается, что благодаря этой встрече второклассники более подробно узнают о пути становления себя как хранителя исторической памяти, смогут вызвать гостей на дискуссию, в которой сами станут активными участниками. Приглашённые хранители исторической памяти расскажут второклассникам об ответственности, которую несёт в себе каждый хранитель исторической памяти, о причинах, по которым могут так себя называть, сложностях, возникающих на пути и способах их преодоления. Второклассники станут активными слушателями, зададут им вопросы. Группа по чередованию творческих поручений «Затейники» готовит гостям небольшие сюрпризы/подарки.

**Занятие № 9. «Я – хранитель, мы – хранители»**

**Цель:** подведение итогов трека «Орлёнок-Хранитель исторической памяти».

**Задачи:**

Личностные: способствовать осознанию обучающимися необходимости творческого развития и применения навыков по сохранению исторической памяти для дальнейшей успешной социализации.

Метапредметные:

- *познавательные:* развивать способность обобщения результатов самостоятельно и с помощью взрослых;
- *коммуникативные:* содействовать формированию умения аргументировать свою точку зрения в микрогруппах;
- *регулятивные:* способствовать осознанию и оценке своего вклада для достижения общего результата.

Предметные: актуализировать информацию о том, кто такой хранитель исторической памяти и какими качествами он должен обладать.

**Формы организации детей:** фронтальная, групповая, индивидуальная.

**Место проведения:** учебный кабинет класса.

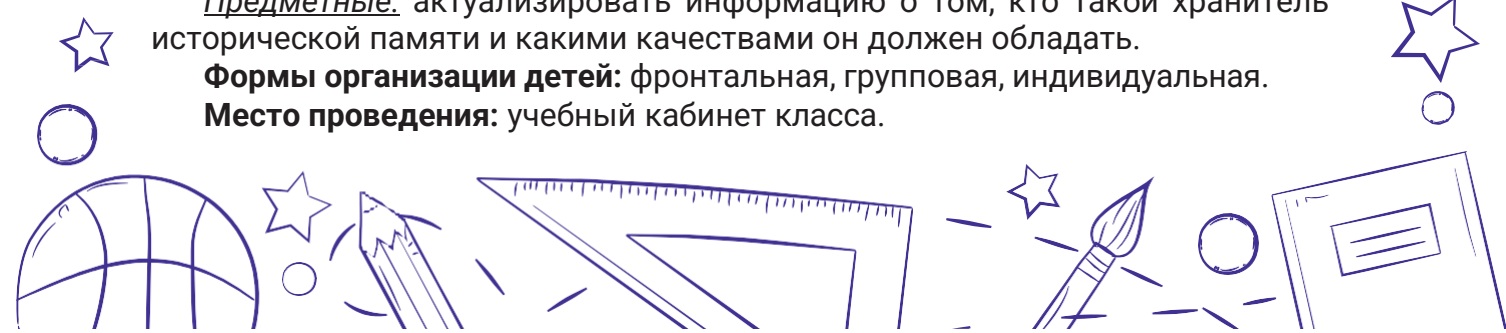

**Оборудование и наглядные пособия:** компьютер, проектор, интернет-квест по итогам прохождения трека.



**Основное направление деятельности на занятии:** подводятся итоги трека.

Отдельное место отводится обобщению опыта участия в подведении итогов деятельности на протяжении всего трека «Орлёнок-Хранитель исторической памяти» – через участие в интернет-квесте.

Работа с символом трека – альбомом «Мы – Хранители»: необходимо проговорить те важные моменты, что были вложены, и обобщить, ответив на вопросы: из чего складывается образ хранителя исторической памяти, что нужно знать и уметь, чтобы носить такое звание.

В качестве итоговой работы детям необходимо сформулировать один исторический вопрос, который они будут задавать друг другу.

Предусматривается просмотр видеоролика или слайд-шоу из фотографий о том, как проходил трек «Орлёнок-Хранитель исторической памяти».

## 6.6. Конспекты к занятиям по подведению промежуточных итогов участия в программе «Орлята России» для 2 класса

### 6.6.1. Игра «Код дружбы»

#### Уважаемые педагоги начальных классов!

Команда «Орлят России» поздравляет вас с тем, что у вас и вашего класса за плечами уже целых 3 трека Программы! А это значит, что пришло время посмотреть, как изменился ваш класс, как ребята взаимодействуют друг с другом и как они выстраивают свою деятельность направленную на достижение поставленных перед ними задач. Для этого предлагаем вам провести промежуточную игру «Код дружбы» и зафиксировать для себя основные наблюдения о своих ребятах. Перед проведением данной игры вам необходимо внимательно изучить содержание, подготовить все необходимые материалы и определить удобный для проведения день.

Что даст вам организация этой игры? Что вы сможете увидеть в своём классе, если будете придерживаться рекомендаций? На что мы рекомендуем вам обратить особое внимание?

1) Ребятам, чтобы успешно пройти игру, предстоит объединиться всем вместе, но догадаться об этом им нужно будет самим. В момент формирования групп вам не нужно пытаться им помочь. Ваша задача – постараться увидеть, кто из детей как идёт на контакт с другими: кому-то это даётся проще, а кому-то сложнее; кто-то сам организует вокруг себя группу, а кто-то ждёт, что его позовут. Здесь важно также увидеть, кто из ребят становится лидерами-организаторами или лидерами-генераторами идей; есть ли кто-то из ребят, с кем никто не хочет

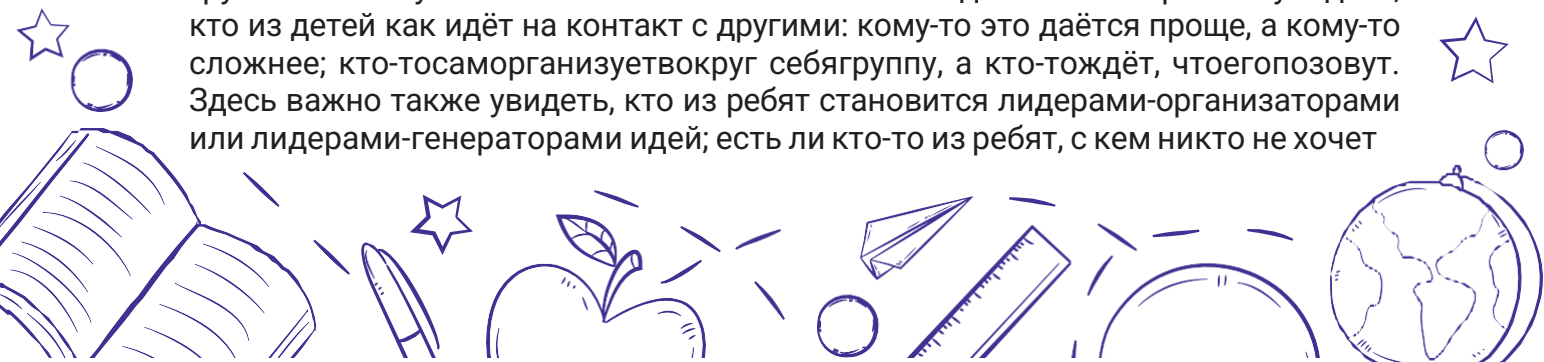

общаться и взаимодействовать — как он себя ведёт, пытается ли он стать частью коллектива, или он сам не хочет этого делать, и как реагируют на него остальные ребята, есть ли кто-то из ребят, кто его поддерживает. Также можно увидеть, кто с кем из ребят больше общается, кто оказывает большее влияние на сформировавшуюся группу.

2) Во время этой игры вы можете увидеть общий эмоциональный фон вашего коллектива. Если ребята весело и бодро реагируют на все задания, им не страшны никакие препятствия, они с лёгкостью договариваются друг с другом и находят решения, это значит, что ваш класс уже более похож на настоящую команду. В случае если ребятам что-то не удаётся сделать, но они усердно к этому идут, то возможно, им не хватает какого-либо опыта или знаний, чтобы преодолеть испытание. Это не страшно, ваш коллектив находится на верном пути! Но если в классе при выполнении заданий ребята начинают ругаться, ссориться, не дают друг другу прохода, то для вас это некий сигнал о том, что коллективу нужно помочь. Ребятам необходимо научить договариваться, работать вместе. Если во время игры вы видите последний вариант развития событий — ни в коем случае нельзя оставлять ребят с игрой «один на один», вам нужно им помочь преодолеть все испытания, чтобы создать ребятам ситуацию успеха. Если же вы видите второй вариант развития событий, то во время игры вам периодически нужно подбадривать ребят. А если ваш класс замечательно справляется, значит, просто наслаждайтесь игрой и наблюдайте за происходящим процессом.

3) Игра сама по себе очень творческая, командная и достаточно интеллектуальная. Она позволит вам увидеть результаты реализации трёх пройденных треков. За счёт неё вы сможете увидеть, могут ли ребята анализировать происходящее вокруг, сопоставлять имеющиеся данные, могут ли они сами управлять процессом игры. Если ребятам это даётся трудно, то иногда вы их можете выводить на верное решение. Например, если они никак не могут сами понять, что чем больше человек они соберут в группу, тем лучше подсказку они смогут получить, то вы можете предложить им собраться в несколько групп и подготовить что-то совместно. Важно: не нужно этого делать, если ребята постепенно сами начинают догадываться о всех возможностях игры. Дайте им немного поиграть и подумать. Почему игра творческая? Одну и ту же песню вы не сможете им засчитать. Скажите им одно правило, что их творческие «сюрпризы» не могут повторяться. Тогда у ребят включается творческое мышление, и они каждый раз начинают придумывать что-то новое.

4) По итогам игры вы с ребятами можете провести очень качественный анализ и поговорить с ними не только о том, что значит разгаданный ими «Код дружбы», а обсудить их эмоции, ощущения, что далось им легче всего, а с чем они справились с трудом; кто помог классу прийти к победе в этой игре; кто какой вклад смог внести в общую победу и т.д. Также эта игра позволит вам как педагогу самостоятельно проанализировать всё произошедшее и выстроить дальнейшую стратегию по работе с коллективом. Вы сможете понять, в чём коллектив нуждается больше всего: нужно ли их научить мирно решать вопросы, может быть, им необходимо научиться следовать плану действий, а может, их просто нужно научить находить нестандартные решения разных ситуаций. И тогда на это вы будете обращать внимание при реализации оставшихся четырёх треков программы.

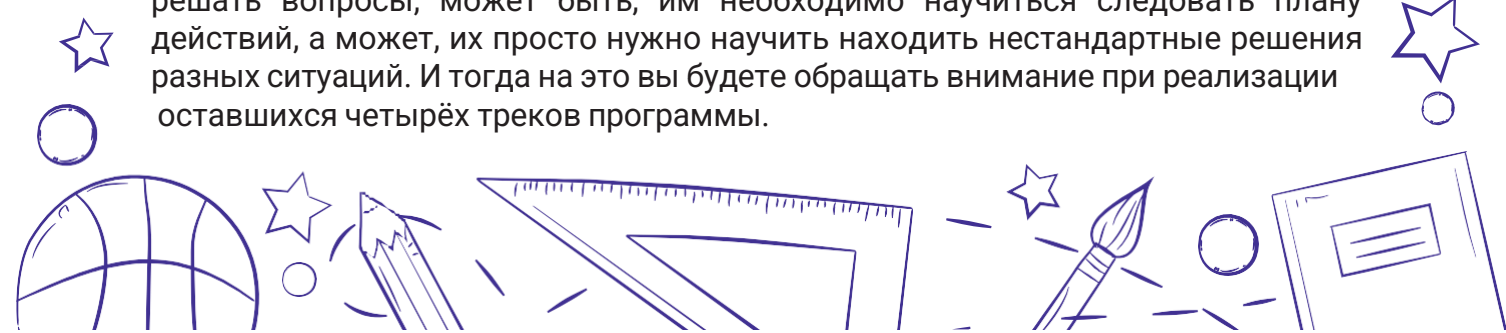

### Материалы к игре «Код дружбы»:



Теперь предлагаем вам ознакомиться с тем, как организовать игру «Код дружбы».

#### Предварительная подготовка педагога к проведению игры:

1) Внимательно изучить все условия проведения игры, её задачи и особенности организации.

2) Необходимо собрать 3 конверта: *первый конверт* – это конверт с письмом-обращением к ребятам о том, что их просят разгадать «Код дружбы»; *второй конверт* – это конверт, где расположен шифр для разгадывания «Кода дружбы»; *третий конверт* – это конверт, в котором находится письмо-обращение к ребятам о том, чтобы они поделились своим мнением и сняли видео для всех Орлят России.

3) Нужно найти человека-помощника и предварительно обговорить его роль в игре «Код дружбы». Этим человеком может выступить советник директора по воспитанию и взаимодействию с общественными организациями, завуч, наставник-старшеклассник, директор школы, любой другой человек, которого ребята очень хорошо знают.

4) После того как человек-помощник определён, необходимо подготовить подсказки 3 видов: те, по которым достаточно сложно отгадать этого человека; те, которые дают больше понятных сведений о загаданном человеке-помощнике; те, которые практически выводят ребят на понимание загаданного человека-помощника.

5) Заранее нужно подготовить помещения для проведения игры. Вы можете использовать актовый зал – это будет достаточно удобно, так как там есть места для зрителей и небольшая сцена. Если нет возможности использования актового зала, то игру можно провести в своём кабинете, немного отодвинув назад парты и освободив место перед доской чуть больше, чем обычно, чтобы сделать импровизированную сцену. Ещё один кабинет или школьная рекреация вам потребуются для того, чтобы собрать «Код дружбы» с использованием шифра. Это может быть ещё один кабинет, там, где находится человек-помощник, или стоит пригласить этого человека с конвертом в свой кабинет.

№ п/п	Этапы занятия и его задачи	Деятельность педагога	Деятельность обучающихся
1.	Этап организационно-мотивационный <b>Задача этапа:</b>	– делится с ребятами удивительной историей о том, что в последний день каникул, случайно посмотрев под ёлку, увидел(а) странное письмо, но без своего любимого	Слушают историю педагога.

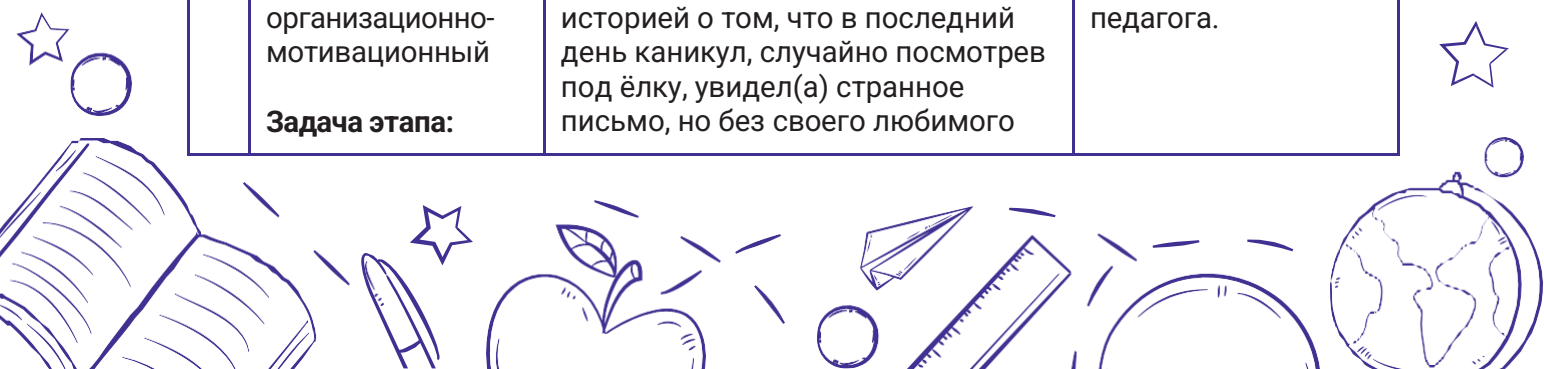

№ п/п	Этапы занятия и его задачи	Деятельность педагога	Деятельность обучающихся
	создание психологического комфорта.	класса открывать это письмо не стал(а).	
<b>Результат этапа:</b> – эмоционально положительный отклик от детей; – готовность детей к участию в занятии.			
2.	Этап целеполагания  <b>Задачи этапа:</b> формирование чувства команды.	– предлагает ребятам открыть конверт и зачитать письмо;  – спрашивает ребят о готовности выполнить предложенные в письме действия, тем самым подводя класс к формулировке цели на занятие: пройти все предложенные испытания и разгадать «Код дружбы».	Открывают конверт и читают письмо.  Высказываются о готовности разгадать «Код дружбы».
<b>Результат этапа:</b> постановка цели класса на занятие.			
3.	Этап организации совместной деятельности  <b>Задачи этапа:</b> формирование чувства команды.	– предлагает ребятам выполнить задание, которое написано в письме, вручает ребятам подсказки, наблюдает за происходящим процессом;  – помогает найти загаданного в подсказках человека и наблюдает за деятельностью ребят, предложенной этим человеком.	Объединяются в группы, придумывают и демонстрируют творческие сюрпризы, получают подсказки, отгадывают человека, у которого находится шифр.  Находят загаданного в подсказках человека, выполняют его задания и отвечают на его вопросы, получают конверт с шифром от «Кода дружбы», разгадывают его.
<b>Результат этапа:</b> – прохождение командных испытаний; – реализация детьми совместных решений.			
4.	Этап рефлексии, обсуждение результатов	– организует обсуждение понимания ребятами расшифрованного «Кода дружбы»;	Участвуют в обсуждении, высказывают свои мысли о том, как



№ п/п	Этапы занятия и его задачи	Деятельность педагога	Деятельность обучающихся
	<b>Задачи этапа:</b> подведение итогов, соизмерение поставленных задач.	– вручает ребятам ещё одно письмо;  – организует запись видео-пожеланий для всех Орлят России.	они понимают разгаданный «Код дружбы», и делятся тем, что он значит для них.  Открывают и зачитывают письмо.  Записывают видео с пожеланиями для всех Орлят России.
<b>Результаты этапа:</b> подведение итогов игры.			
5.	Эмоциональное завершение занятия  <b>Задача этапа:</b> – позитивное завершение дела; – закрепление желания на дальнейшее участие в Программе.	– предлагает встать в орлятский круг, сказать спасибо каждому (нужно найти, за что поблагодарить человека – это можно сделать по кругу, по часовой или против часовой стрелки, поблагодарив своего соседа) и исполнить любимую песню класса.	Встают в орлятский круг, говорят слова благодарности друг другу, исполняют любимую песню класса.
<b>Результат этапа:</b> положительный настрой на дальнейшее участие в программе.			

### 6.6.2. Игра «Новый год в орлятском кругу»

Промежуточная игра призвана помочь педагогам, реализующим программу «Орлята России», увидеть, как изменился класс за 4 месяца работы по Программе. Для этого команда «Орлят России» предлагает к проведению игру «Новый год в орлятском кругу», которая не только имеет в своём содержании некоторую диагностическую составляющую, но и создаёт новогоднюю атмосферу, погружая участников игры в историю празднования Нового года.

Методическая разработка «Новый год в орлятском кругу» рекомендуется для проведения с обучающимися 2, 3, 4 классов в рамках подведения промежуточных итогов трёх завершённых треков:

- трека «Орлёнок-Лидер», который направлен на формирование сплочённости детского коллектива и развитие умений взаимодействовать в микрогруппах и работать на достижение общей коллективной цели;
- трека «Орлёнок-Эрудит», формирующего умение работать с разными способами получения информации и знаний;

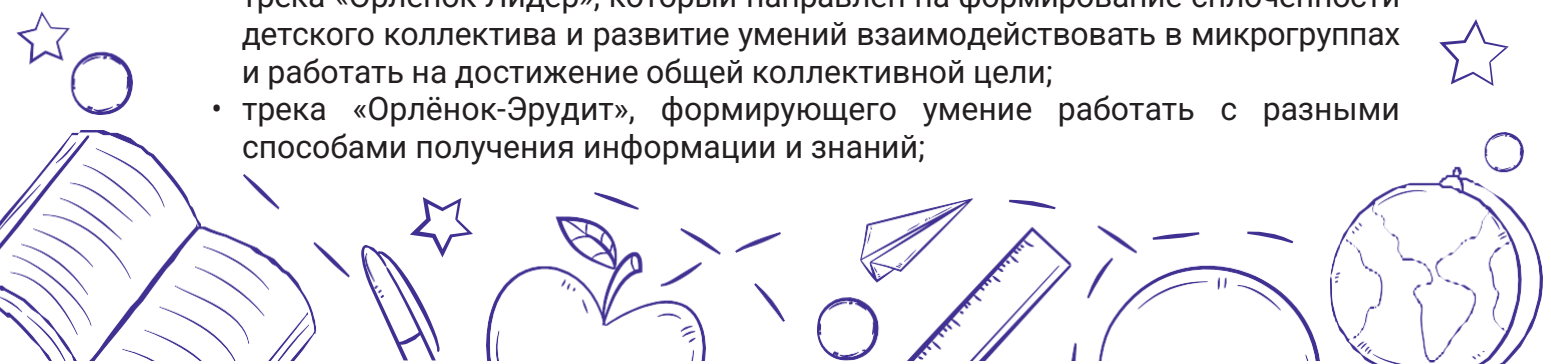

- трека «Орлёнок-Мастер», содействующего развитию творческих способностей и эстетического вкуса обучающихся.

Игра позволит закрепить умение работать в команде на общий результат, увидеть уровень взаимодействия в микрогруппах и в классе в целом, даст новый профессиональный рост наставникам — проводить, наблюдать, анализировать, строить перспективу своей деятельности.

**Участники:** обучающиеся 2, 3, 4 классов, педагоги, старшеклассники-наставники.

**Цель:** содействие развитию умений работать в команде для достижения общей цели.

**Задачи:**

Личностные: формировать уважительное отношение к культуре родного края.

Метапредметные:

- познавательные: расширять знания детей об истории страны и народах через образы Дедов Морозов России, погружение в исторические корни праздника;
- коммуникативные: способствовать взаимодействию друг с другом, развивать умение публичного выступления перед сверстниками;
- регулятивные: развивать умение работать с информацией, планировать и выполнять действия по поставленной задаче.

Предметные: формировать опыт коммуникации с людьми на разных уровнях взаимодействия.

**Место проведения:** помещение, позволяющее смотреть видео, работать в микрогруппах, с достаточным количеством свободного пространства.

**Оборудование и наглядные пособия:**

1. Фонограммы новогодних песен (готовятся старшеклассниками-наставниками).
2. Фонограмма для перехода со станции на станцию (готовятся наставниками).
3. Красиво оформленные названия станций (готовятся наставниками).
4. Часы для отслеживания времени прохождения этапов.
5. Материалы для этапов игры:
  - Станция «Новогодняя команда» — клей-карандаш — 2 шт., ножницы — 2 шт., цветная бумага размера А4 — пять разных цветов, линейка — 2 шт.
  - Станция «Ёлочкины загадки» — искусственная маленькая ёлочка, на которой размещены шары-вопросы;
  - Станция «Дедоморозовка» — карта России, карточки по новогодним волшебникам нашей страны.
6. Папка с электронными материалами для проведения занятия.

**Материалы игрового занятия «Новый год в орлятском кругу»:**

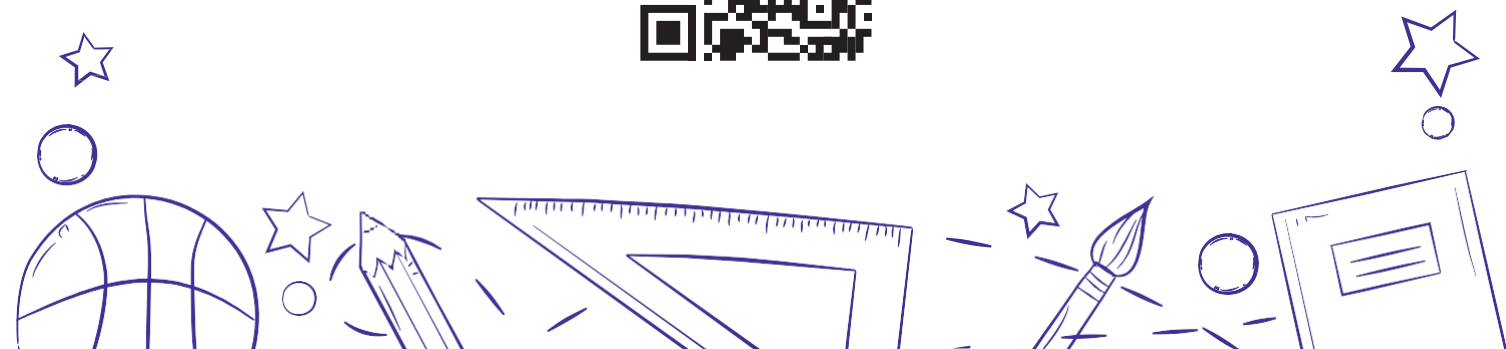

**Основное направление деятельности на игре:** дети расширяют знания/ знакомятся с многонациональным народом России/своего региона, узнают национальную культуру, традиции и обычаи.

**Время проведения игры:** 60–90 минут.

#### Подготовительный этап:

Обучающиеся: за несколько дней до проведения игры педагог рассказывает обучающимся о предстоящей игре, разбивает ребят на микрогруппы и выдаёт им конверт с заданием. Каждый день до начала игры микрогруппам выделяется 5–10 минут для подготовки задания (не менее двух встреч). Листы с заданием хранятся в классе.

#### Наставники:

- знакомятся с задачами игры;
- распределяют между собой направления, за которые отвечают;
- готовят оформление на станции, реквизит и фонограмму новогодних песен;
- определяют, кто из них руководит фонограммой, кто следит за временем;
- ставят итоговый флешмоб для исполнения в конце занятия;
- готовят и репетируют разные способы перехода от станции к станции;
- готовят шары-вопросы для этапа «Ёлочкины загадки»;
- учатся хорошо ориентироваться по карте России, где находятся резиденции Дедов Морозов.

Педагог: знакомится с методической разработкой, встречается с наставниками и советником, которые выступают главными помощниками в проведении игры, готовит дидактический материал.

#### Станции

#### Станция «Новогодняя команда» – 15 минут

Этап	Деятельность ведущего	Деятельность команды	Деятельность сопровождающего
Организационный – 1 минута	Приветствует ребят, знакомится с ними. Рассказывает о станции, на которую пришли ребята.	Ребята приветствуют ведущего, по цепочке называют свои имена.	Помогает сориентироваться ребятам на станции, но не руководит их деятельностью.
Основной – 10 минут	Даёт задание участникам: <i>Перед вами ножницы, клей, цветная бумага. Ваша задача – за 10 минут сделать гирлянду. Обсудите, как вы это будете делать, какой у вас будет гирлянда.</i>	Слушают задание от ведущего станции.  Рассматривают предложенный материал и инструменты. Обсуждают и распределяют поручения.	Наблюдает, фиксирует деятельность ребят.

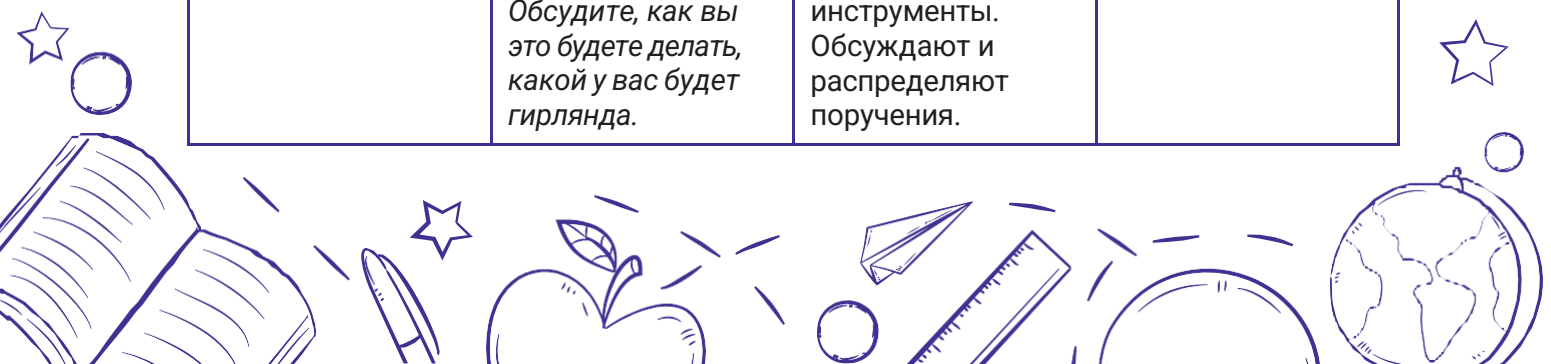

Этап	Деятельность ведущего	Деятельность команды	Деятельность сопровождающего
	<p>Распределите свою деятельность между собой.</p> <p>Как вы решили действовать?</p> <p>Одобрят или помогает ребятам уточнить их действия. Даёт старт выполнения. При необходимости помогает советом.</p>	<p>Рассказывают стратегию своих действий.</p> <p>8 минут – делают гирлянду.</p>	<p>При необходимости помогает советом.</p>
Подведение итогов этапа – 4 минуты	<p>Задаёт наводящие вопросы: Где можно разместить вашу гирлянду?</p> <p>Помогает гирлянду укрепить в выбранном месте.</p> <p>Организует обсуждение, получает ответы на вопросы: Как вы сработали в команде? Что у вас получилось? Что нужно сделать для того, чтобы в конце работы получить хороший результат?</p>	<p>Высказывают идеи.</p> <p>Размещают гирлянду в выбранном месте.</p> <p>Отвечают на вопросы педагога, подводят итоги этапа.</p>	<p>Фиксирует результаты для анализа.</p>

### Станция «Ёлочкины загадки» – 15 минут

Этап	Деятельность ведущего	Деятельность команды	Деятельность сопровождающего
Организационный – 1 минута	<p>Приветствует ребят, называет своё имя, спрашивает имена участников.</p>	<p>Ребята приветствуют ведущего, по цепочке называют свои имена.</p>	<p>Помогает сориентироваться ребятам на станции, но не руководит их деятельностью.</p>



Этап	Деятельность ведущего	Деятельность команды	Деятельность сопровождающего
Основной – 10 минут	<p>Спрашивает ребят, как они выполнили домашнее задание: <i>Как распределили поручения? Что нового узнали? Кто был организатором выполнения задания? Дружно ли вы сработали?</i></p> <p>Выслушивает ответы на вопросы, которые готовили ребята.</p> <p>Предлагает детям коллективно ответить на вопросы про Новый год. Ответ ведущий принимает только после общего обсуждения, индивидуальный и быстрый ответ не засчитывается.</p>	<p>Обучающиеся рассказывают о выполнении задания и отвечают на вопросы ведущего.</p> <p>Отвечают на вопросы, которые готовили в домашнем задании. Прикрепляют свою ёлочку в общий хоровод.</p> <p>Снимают с ёлки шар-вопрос, обсуждают коллективно, выбирают того, кто будет отвечать. Отвечают.</p>	<p>Наблюдает, фиксирует ответы ребят.</p> <p>Обращает внимание на тех, кто активно отвечает, знает материал, записывает их в свою табличку наблюдений.</p> <p>Фиксирует, кто из ребят выступил в роли организатора, кто взял на себя роль лидера, кто был эрудитом, кому было сложно принимать участие в коллективном обсуждении. При необходимости помогает советом.</p>
Подведение итогов этапа – 4 минуты	<p>Организует ответы на вопросы: <i>Как вы сработали в команде? Что у вас получилось? Кому из ребят своей команды вы сказали бы спасибо?</i></p>	<p>Отвечают на вопросы.</p>	<p>Фиксирует результаты для анализа.</p>

### Станция «Дедоморозовка» – 15 минут

Этап	Деятельность ведущего	Деятельность команды	Деятельность сопровождающего
Организационный – 1 минута	<p>Приветствует ребят, называет своё имя, спрашивает имена участников.</p>	<p>Ребята приветствуют ведущего, по цепочке называют свои имена.</p>	<p>Помогает сориентироваться ребятам на станции, но не руководит их деятельностью.</p>

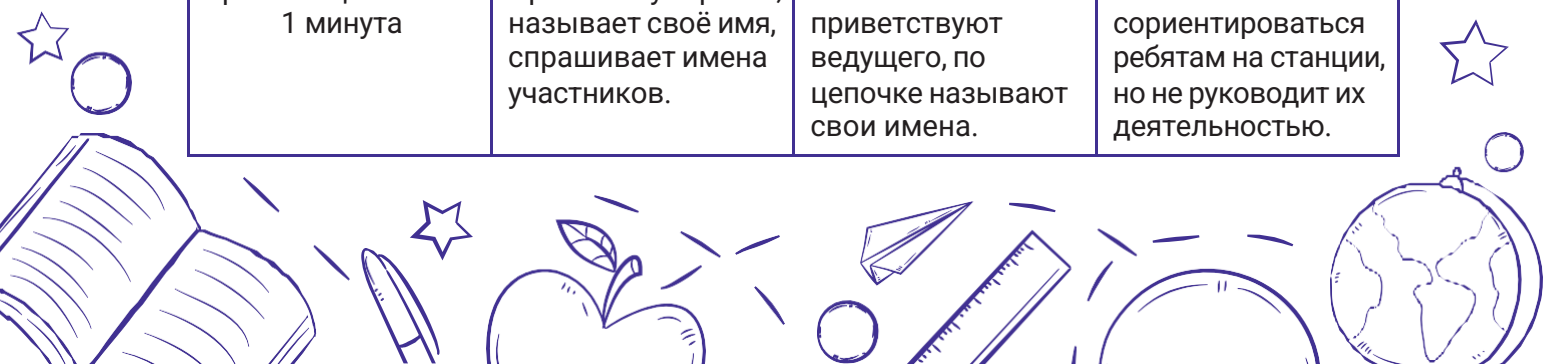

Этап	Деятельность ведущего	Деятельность команды	Деятельность сопровождающего
Основной – 10 минут	<p>Задаёт ребятам вопросы: Что вы знаете про Деда Мороза? Знаете ли вы, что в нашей стране есть ещё Деды Морозы? А каких вы уже знаете?</p> <p>Предлагает детям к изучению карточки с информацией про российских Дедов Морозов<sup>1</sup>.</p>	<p>Обучающиеся отвечают на вопросы ведущего.</p> <p>Участники игры изучают карточки, ищут на карте географическую точку, где живет тот или иной герой, крепят карточку на карту.</p>	<p>Наблюдает, фиксирует ответы ребят.</p> <p>Обращает внимание на тех, кто активно работает.</p>
Подведение итогов этапа – 4 минуты	Что нового узнали? Где могут пригодиться эти знания? Для чего нам это необходимо знать?	Отвечают на вопросы.	Фиксирует результаты для анализа.

## 6.7. Конспекты игровых занятий для подведения итогов года в рамках участия в программе «Орлята России» для 2 класса

### 6.7.1. Итоговая игра «Тайна за 7-ю печатями» (1 вариант)

#### Уважаемые педагоги начальных классов!

Команда «Орлят России» поздравляет вас и ваш класс с прохождением треков Программы и с тем, что учебный год подходит к концу! Это значит, что настала пора оглянуться и посмотреть на итоги своего труда.

Мы предлагаем провести итоговую игру «Тайна за 7-ю печатями», которая позволит увидеть основные результаты работы педагога и коллективных усилий всех участников программы.

Задания игры отражают содержание треков, реализованных в учебном году, и охватывают разные виды деятельности: интеллектуальную, спортивную, творческую, экологическую и т.д. Вы можете усложнять/упрощать задания в зависимости от возрастных особенностей вашего класса и уровня сформированности детского коллектива.

<sup>1</sup> Используются материалы сайта: [https://aif.ru/ny/tellings/kakie\\_dedy\\_morozy\\_zhivut\\_v\\_rossii\\_infografika](https://aif.ru/ny/tellings/kakie_dedy_morozy_zhivut_v_rossii_infografika) и фотографии из свободного доступа сети Интернет

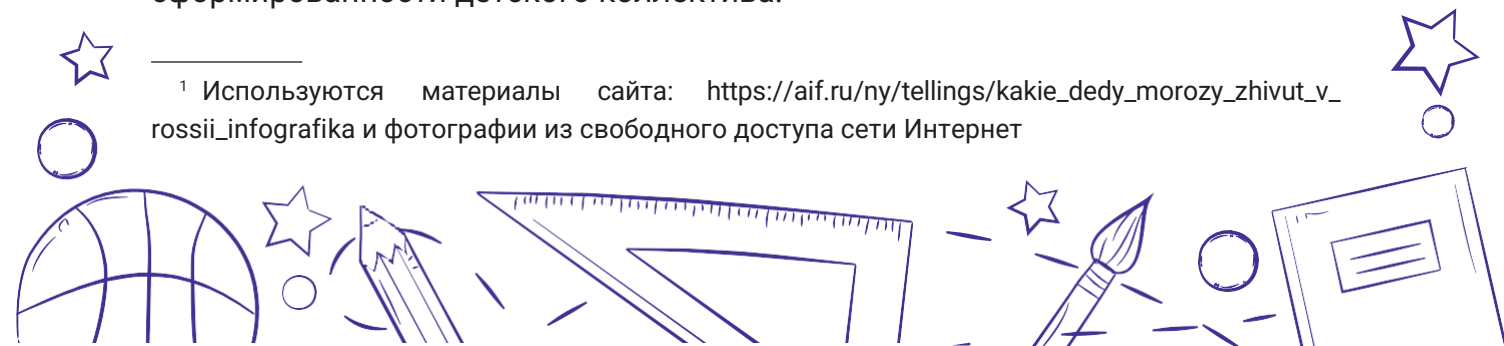

В заданиях предусмотрены разные формы взаимодействия детей: индивидуальная работа, в парах, микрогруппах, целым классом. Для прохождения заданий не требуется предварительной подготовки детей. Примерное время прохождения итоговой игры – 45–60 минут.

Перед тем, как провести игру, рекомендуем ознакомиться с представленными материалами и решить, какое место для проведения игры больше подходит Вашему классу: помещение класса/актового зала/школы в целом, или какая-то локация на природе – парк / школьный двор / полянка у речки и т.д. При выборе места проведения обратите внимание на то, какими возможностями располагает это место для инсценирования игрового сюжета и использования приведённых дидактических материалов.

Независимо от выбранной площадки детям заранее в кабинете необходимо показать видеоролик, из которого они получают задание «раскрыть 7 печатей». После чего ребята с наставниками и педагогом переходят в выбранное место проведения.

Предварительная подготовка педагога:

- ознакомиться с пакетом методических и дидактических материалов для проведения этапов итоговой игры;
- скачать видеоролик, откуда ребята узнают о задании и получают его;
- ознакомиться с презентацией о логике игры;
- распечатать карточки для деления на микрогруппы на листах формата А4 разных цветов (цвета – на усмотрение педагога), при желании можно также их заламинировать. Дети образуют микрогруппы по 6 человек в каждой согласно цвету карточки. Эти карточки используются каждый раз при делении на новые группы: педагог перемешивает их и в случайном порядке раздаёт детям. После выполнения детьми заданий карточки собираются педагогом вновь для нового распределения по микрогруппам;

Педагогу необходимо в электронном варианте документов формата .docx вписать свой обратный адрес или адрес школы и распечатать письма. Либо вписать свой адрес вручную на уже распечатанный документ. Индивидуальные письма (содержание писем для девочек и мальчиков незначительно отличаются) следует распечатать заранее.

**Материалы к итоговой игре «Тайна за 7-ю печатями» (1 вариант):**



По окончании игры учитель проводит работу по продолжению участия в программе «Орлята России» и следующей встрече в конце лета: знакомит детей с представленными письмами и важностью их написания.

#### ОПИСАНИЕ ПЕСЕННОГО ЭТАПА

**Форма взаимодействия:** коллективно.

**Оборудование:**

Компьютер, проектор, видео для исполнения в формате караоке «Орлята

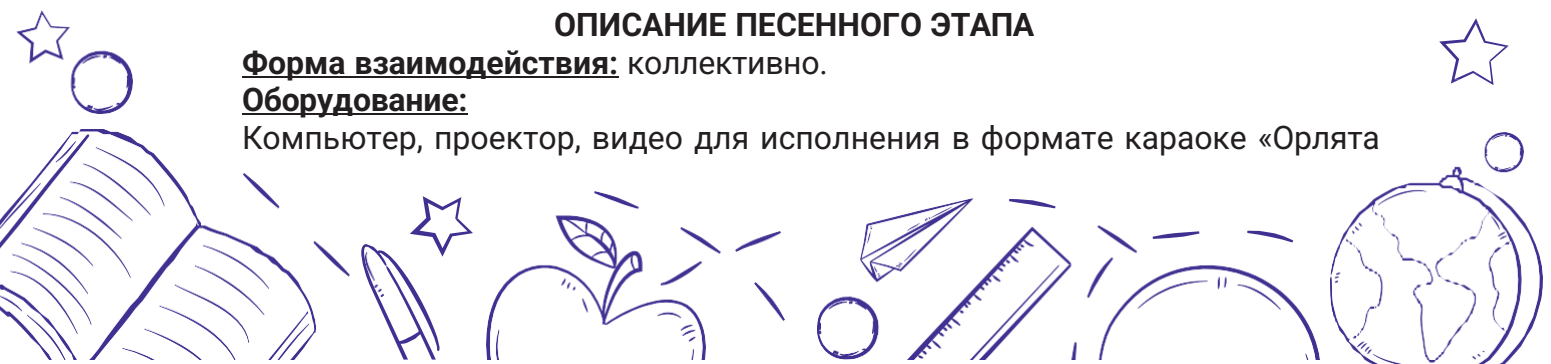

России» (авторы слов и музыки – И. Жиганов, О. Юдахина), текст песни на карточках (индивидуально для каждого ребёнка), «минус» к песне (в папке приведены 3 варианта исполнения песни – педагогу нужно выбрать вариант, подходящий для своего класса: 1) фонограмма с чистым исполнением текста, 2) полноценный «минус», 3) версия с негромкой фонограммой).

**Ход задания:**

На экране воспроизводится караоке к песне «Орлята России». Дети всем классом исполняют её. При необходимости следует отдельно распечатать текст к песне на карточках – для каждого ребёнка.

Для проведения данного этапа на природе можно воспользоваться «минусом» к песне и петь песню с опорой на текст с распечатанных карточек.

**По завершении этапа открывается слоган:**

Запеваем песню дружно –  
Это всем Орлятам нужно!

### ОПИСАНИЕ КОМАНДНОГО ЭТАПА

**Форма взаимодействия:** микрогруппами по 3–4 человека.

**Оборудование:**

Распечатанные ребусы для каждой микрогруппы. Для 1–2 классов – ребус – единым предложением, для 3–4 классов – каждое слово – это отдельная карточка.

**Ход задания:**

Для данного этапа необходимо разделить коллектив класса на несколько микрогрупп. Каждой микрогруппе необходимо разгадать ребусы и получить кодовую фразу «Один за всех, и все за одного».

Для обучающихся 1–2 классов рекомендуется напечатать слова данной фразы в прямом порядке. Обучающимся 3–4 классов слова из предложенной фразы выдаются в случайном порядке, чтобы дети могли эту фразу угадать и собрать.

**По завершении этапа открывается слоган:**

Орлята России всегда впереди,  
Команду нашу не подведи!

### ОПИСАНИЕ ТВОРЧЕСКОГО ЭТАПА

**Форма взаимодействия:** в микрогруппах по 3–4 человека.

**Оборудование:**

Распечатанные раскраски по сюжетам известных детских мультфильмов – для каждого ребёнка, цветные карандаши, цветные фломастеры, ватман.

**Ход задания:**

Для данного этапа необходимо разделить коллектив класса на несколько микрогрупп. Каждый участник выбирает рисунок, раскрашивает, подписывает своё имя в таком виде, как любит, чтобы его называли. Ребята из его группы подбирают на первую букву его имени прилагательное, которое его характеризует, отражает какие-то особенности его характера, его индивидуальность. Например, «Мариночка – мудрая».

Из готовых раскрасок дети на ватмане составляют «Портрет класса» (например, приклеивают).

**По завершении этапа открывается слоган:**

Раскрасим ярко мир вокруг –  
Поможет в этом добрый друг!

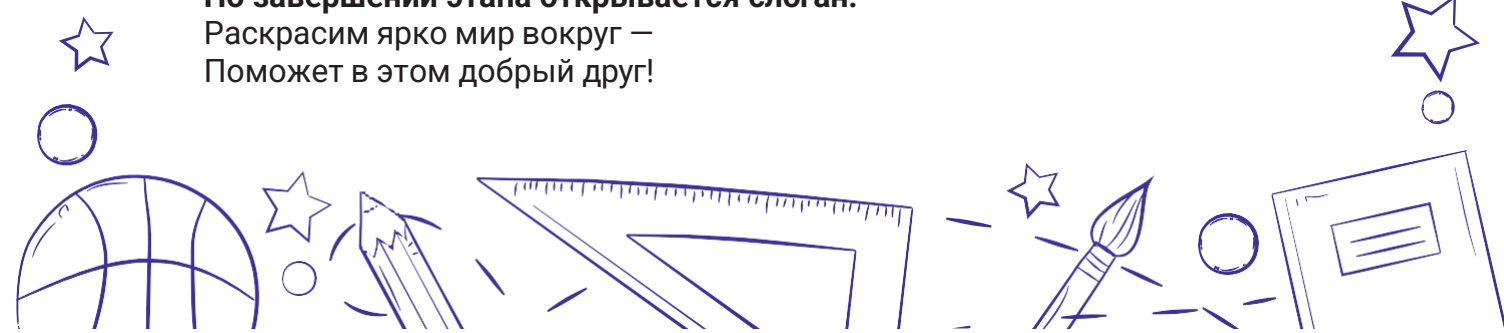

### ОПИСАНИЕ СПОРТИВНОГО ЭТАПА

**Форма взаимодействия:** работа в парах.

**Оборудование:**

Воздушные шары – по количеству пар, обручи (2–3 штуки – чем больше обручей, тем больше пар можно одновременно задействовать для увеличения темпа игры).

**Ход задания:**

Для данного этапа необходимо разделить коллектив класса на пары. Каждая пара выстраивается друг за другом. Держась с двух сторон за воздушный шарик одной рукой, пара должна попасть этим шариком в обруч. Пара, у которой получилось это сделать, садится на место. Время на выполнение данного задания всему классу – 3 минуты.

**По завершении этапа открывается слоган:**

Со спортом дружить –

Весёлыми, сильными, смелыми быть!

### ОПИСАНИЕ ИНТЕЛЛЕКТУАЛЬНОГО ЭТАПА

**Форма взаимодействия:** микрогруппами по 3–4 человека.

**Оборудование:**

Распечатанные карточки с вопросами для каждой микрогруппы.

**Ход задания:**

Для данного этапа необходимо разделить коллектив класса на несколько микрогрупп. Каждой микрогруппе нужно за 2 минуты ответить на вопросы в стиле «правда/ложь».

**По завершении этапа открывается слоган:**

Узнаём и открываем!

Знаем, делаем, решаем!

### ОПИСАНИЕ ЭКОЛОГИЧЕСКОГО ЭТАПА

**Форма взаимодействия:** индивидуально, микрогруппами, всем коллективом класса.

**Оборудование:**

6 столов, на которые нужно поместить изображения природных зон, карточки «Зоологическое лото» (для 1–2 классов – карточки только с изображениями, 3–4 классов – с изображениями и загадками). В представленном наборе 36 карточек с животными и 36 карточек с животными и соответствующими им загадками, а также 6 карточек с изображением природных зон (для установления на столы).

**Ход задания:**

Каждый ребёнок вытягивает одну карточку с изображением животного. Ему необходимо отгадать, в какой природной зоне живёт это животное. Дети подходят к выбранному столу с определённой природной зоной. Как только у стола собираются 6 человек, то они пробуют перевернуть карточки и составить букву. У каждой группы должна получиться одна из букв «Б», «Е», «Р», «Е», «Г», «У», из которых дети с помощью педагога или наставника составляют слово. Обсуждают, почему именно такое слово получилось в итоге этого задания.

**По завершении этапа открывается слоган:**

Птицы, звери, земли, луг –

Защитим наш мир вокруг!

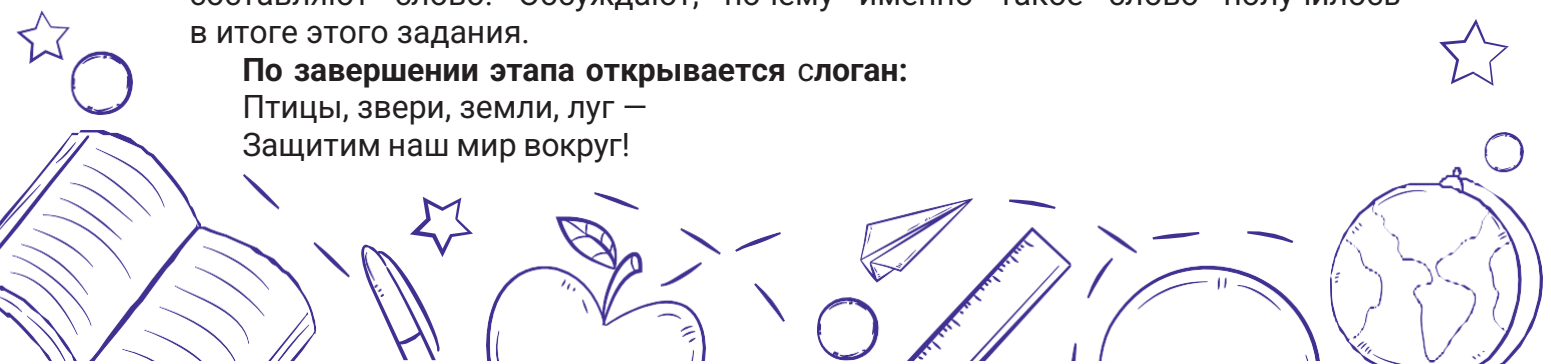

### ОПИСАНИЕ ИСТОРИЧЕСКОГО ЭТАПА

**Форма взаимодействия:** микрогруппами по 3–4 человека.

**Оборудование:** Не требуется.

**Ход задания:**

Для данного этапа необходимо разделить коллектив класса на несколько микрогрупп.

Каждой микрогруппе необходимо заранее обсудить в течение 30 секунд, а потом назвать какой-либо известный им исторический факт в формате «событие» (и если ребятам по силам, то называют ещё и дату этого события). Как только группа назвала событие, очередь переходит к следующей. В этом задании ребята играют в три круга очередности. Это не соревнование, здесь ребята делятся друг с другом своими знаниями. Названные детьми исторические факты (события) могут быть разного масштаба (местные события своего населенного пункта; факты или события своего региона, а также факты или события, касающиеся всей страны).

**По завершении этапа открывается слоган:**

Сегодня – Орлята, а завтра – Орлы!

Традициям Родины будем верны!

### 6.7.2. Итоговая игра «Тайна за 7-ю печатями» (2 вариант)

#### Уважаемые педагоги начальных классов!

Команда «Орлят России» поздравляет вас и ваш класс с прохождением треков Программы и с тем, что очередной учебный год подходит к концу! Это значит, что настала пора оглянуться и посмотреть на итоги труда ваших младшеклассников и плоды вашей деятельности.

Мы предлагаем провести итоговую игру «Тайна за 7-ю печатями», которая позволит увидеть основные результаты работы педагога и коллективных усилий всех участников программы. Данный вариант занятия предлагается для тех классов, которые, участвуя в программе «Орлята России», обращались к итоговой игре «Тайна за 7-ю печатями» и желают подвести итоги года в духе этой же игры.

Задания игры отражают содержание треков, реализованных в учебном году, и охватывают разные виды деятельности: интеллектуальную, спортивную, творческую, экологическую и т.д. Вы можете усложнять/упрощать задания в зависимости от возрастных особенностей вашего класса и уровня сформированности детского коллектива.

В заданиях предусмотрены разные формы взаимодействия детей: индивидуальная работа, в парах, микрогруппах, целым классом. Для прохождения заданий не требуется предварительной подготовки детей. Примерное время прохождения итоговой игры – 45–60 минут.

Перед тем как провести игру, рекомендуем ознакомиться с представленными материалами и решить, какое место для проведения игры больше подходит Вашему классу: помещение класса/актового зала/школы в целом, или какая-то локация на природе – парк/школьный двор/полянка у речки и т.д. При выборе места проведения обратите внимание на то, какими возможностями располагает это место для инсценирования игрового сюжета и использования приведённых дидактических материалов.

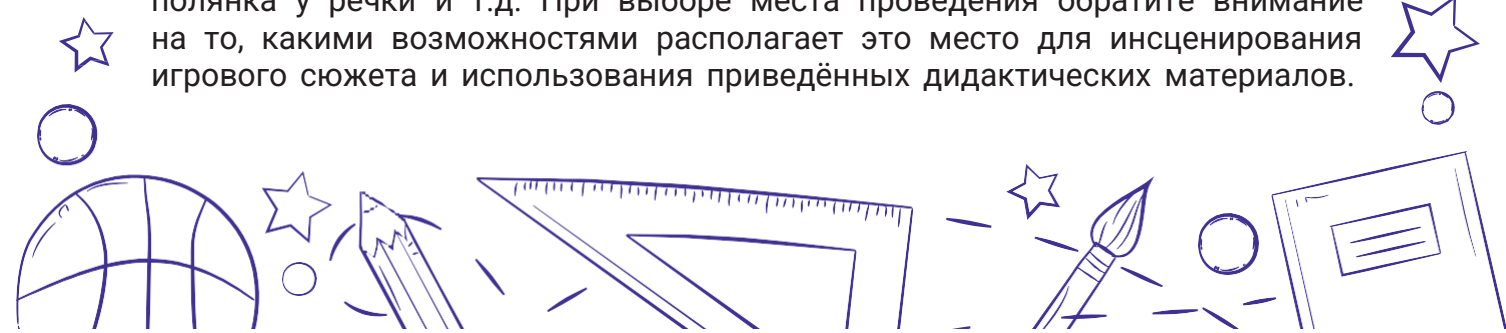

### Предварительная подготовка педагога:

- Ознакомиться с пакетом предлагаемых методических и дидактических материалов для проведения этапов игры;
- Распечатать карточки со строчками песен для песенного этапа, разрезать;
- Распечатать карточки со словесным футболом – для интеллектуального этапа;
- Распечатать карточки с изображением животных и растений из Красной книги России в двух экземплярах – для экологического этапа;
- Скачать видеоролик об истории пионерского движения для исторического этапа;
- Распечатать кроссворды для исторического этапа;
- Распечатать слоганы каждого этапа;
- Педагогу необходимо в электронном варианте документов формата .docx вписать свой обратный адрес или адрес школы и распечатать письма. Либо вписать свой адрес вручную на уже распечатанный документ. Индивидуальные письма (см. содержание писем для девочек и мальчиков незначительно отличаются) следует распечатать заранее.

По окончании игры учитель проводит работу по продолжению участия в программе «Орлята России» и следующей встрече в конце лета.

### Материалы к итоговой игре «Тайна за 7-ю печатями» (2 вариант):



### ОПИСАНИЕ ПЕСЕННОГО ЭТАПА

**Форма взаимодействия:** в микрогруппах.

**Оборудование:**

Карточки со строчками из песен

**Ход задания:**

Педагог раздаёт детям заранее вырезанные карточки со строчками из известных орлятских песен: «Ты, да я, да мы с тобой» (слова Владимира Потоцкого, музыка Валерия Иванова), «Алые паруса» (слова и музыка – Игорь Талисман), «Оркестр» (авторы слов и музыки неизвестны), «Совершите чудо» (слова Михаила Пляцковского, музыка Евгения Птичкина). Педагог может обратиться к другим песням, известным его детям.

Задача каждого ребёнка – прочитав строчку из доставшейся карточки, определить песню. Далее ребятам необходимо объединиться в группы, собрав из отрывков целые песни. То есть, количество групп равно количеству песен. Как только дети объединяются в группы, они исполняют песню, по строчкам которой объединились.

В материалах предложено 4 песни с расчётом на 37 детей в классе. Педагогу необязательно использовать все 4 песни. Либо педагог может обратиться ко всем представленным 4 песням, взяв в работу только некоторые строчки из каждой песни.

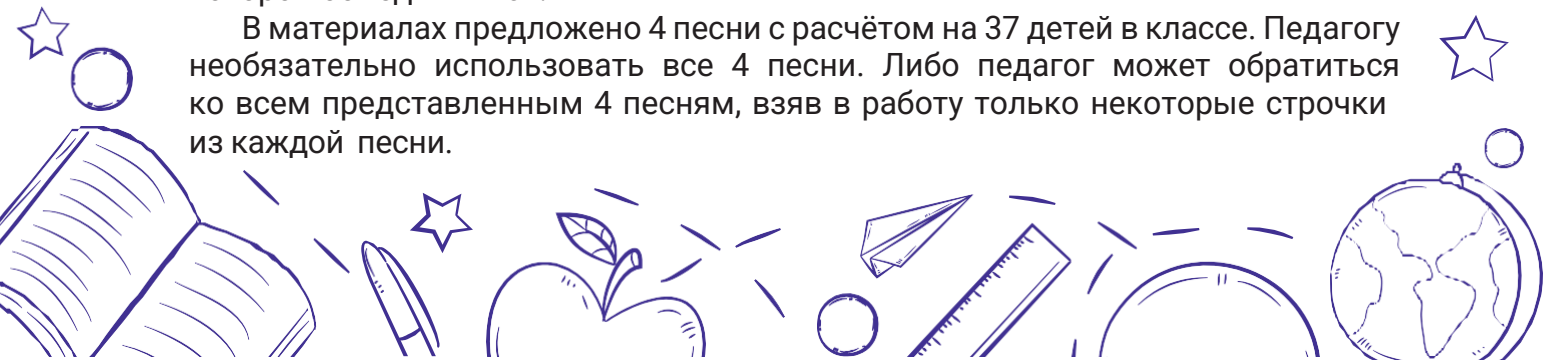

Задание легко адаптировать под условия класса, если он малокомплектный. Если в классе 10–15 человек, то педагог может выбрать некоторые строчки из трёх разных песен, по которым ребята объединятся в три разные группы и исполнят песню, как этого требует смысл задания. Если в классе меньше 10 человек, то педагог может поменять условия задания для двух групп и т.п.

**По завершении этапа открывается слоган** (можно написать на дочке либо распечатать слоган заранее на листах А4):

Запеваем песню дружно –  
Это всем Орлятам нужно!

### ОПИСАНИЕ КОМАНДНОГО ЭТАПА

**Форма взаимодействия:** всем коллективом класса.

**Оборудование:**

Листы А4 с буквами (либо все буквы алфавита, либо первые буквы имён/фамилий ребят – на усмотрение педагога/ведущего).

**Ход задания:**

Задание построено на особенностях игры «Алфавит».

Каждый участник получает лист А4 с буквой, соответствующей начальной букве имени или фамилии ребёнка. Либо педагог может подготовить карточки с любыми буквами.

Ведущий рассказывает некую историю (можно взять любую сказку, отрывок из рассказа/повести и т.д.), в процессе своего рассказа ведущий вдруг хлопает в ладоши, называя какое-то слово, например при слове «малина». Дети, услышав это слово, должны построиться друг за другом так, чтобы на их карточках, которые они держат перед собой, читалось слово «малина».

Так мы повторяем несколько раз с таким учётом, чтобы все заготовленные буквы были использованы в игре.

**По завершении этапа открывается слоган:**

Орлята России всегда впереди,  
Команду нашу не подведи!

### ОПИСАНИЕ ТВОРЧЕСКОГО ЭТАПА

**Форма взаимодействия:** в микрогруппах по 5–6 человека.

**Оборудование:**

Листы А3, цветные карандаши, цветные фломастеры.

**Ход задания:**

Задача детей на данный этап – нарисовать в микрогруппах афишу к одному из коллективных творческих дел/полезных дел, которые были совершены орлятами за период участия в Программе в течение года. Для начала микрогруппе даётся 30 секунд для того, чтобы решить, какое уже совершённое дело они хотят изобразить на ватмане. Затем ведущий (педагог/старшеклассник-наставник) озвучивает суть задания: дети в течение 30 секунд по очереди рисуют на ватмане какой-то элемент общего рисунка, при этом ведущий в процессе рисования задаёт дополнительное действие. Например:

- параллельно ребёнок зачитывает своё любимое стихотворение;
- параллельно с рисованием ребёнок рассказывает рецепт хорошего настроения;
- параллельно отсчитывает время в 30 секунд, но, например, в обратном порядке;

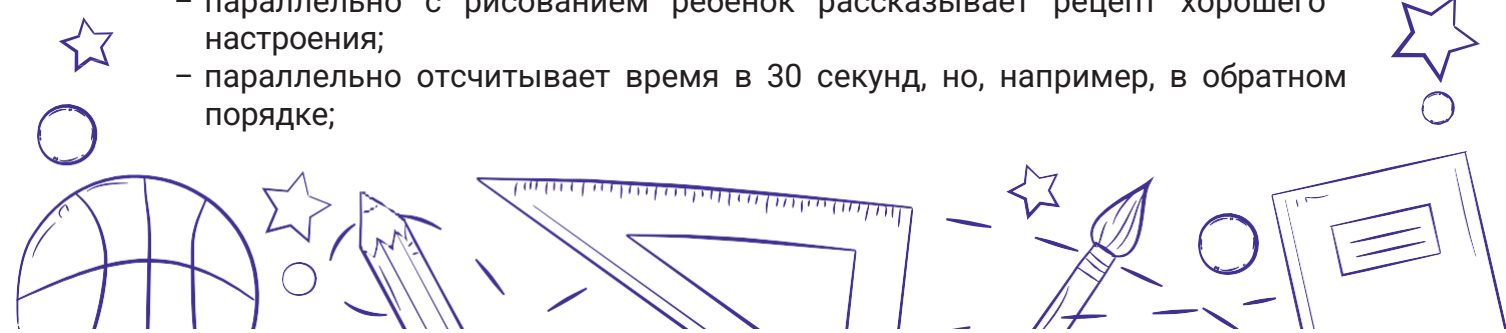

- параллельно исполняет танец маленьких утят;
- параллельно загадывает какого-то героя мультфильма, а остальные ребята отгадывают;
- параллельно ребёнок называет все известные ему профессии на букву «А» и т.д.

После завершения задания микрогруппы презентуют свою афишу, рассказывая, какое КТД им удалось изобразить.

**По завершении этапа открывается слоган:**

Раскрасим ярко мир вокруг –  
Поможет в этом добрый друг!

### ОПИСАНИЕ СПОРТИВНОГО ЭТАПА

**Форма взаимодействия:** всем коллективом класса.

**Оборудование:** расположенные по кругу маленькие коврики-квадраты примерно 40x40 см и больше – по количеству детей в классе (при отсутствии подобных ковриков можно начертить на асфальте квадраты или круги так, чтобы на них мог встать ребёнок).

**Ход задания:**

Каждый ребёнок занимает квадрат/круг = «кочки» (можно погрузить детей в игровой сюжет, что квадраты/круги, на которых они стоят, – кочки, а всё вокруг – болото). Ведущий проговаривает, что на каждом квадрате/круге одновременно могут находиться две ноги (ведущий умалчивает, что под формулировкой «2 ноги» может подразумеваться по одной ноге двух разных ребят). Задача ребят – обойти по «кочкам» целый круг, не заступив за пределы «кочек». Стратегию выбирают сами дети – будут они прыгать по команде или делать шаг вперёд по команде – это их выбор. Как только ребята выбрали стратегию и попробовали её реализовать, ведущий добавляет новое условие – ребятам нужно пройти круг в тишине.

Идеальный вариант прохождения задания (знает только ведущий): выбирается один ребёнок, который будет хлопать. По хлопку каждый ребёнок в кругу делает прыжок вперёд на следующую кочку.

Дети могут выбрать совершенно иную стратегию, задача ведущего – не вмешиваться и не навязывать идеальный вариант прохождения задания.

Как только ребята вернутся на свои стартовые «кочки», задание будет считаться пройденным.

**По завершении этапа открывается слоган:**

Со спортом дружить –  
Весёлыми, сильными, смелыми быть!

### ОПИСАНИЕ ИНТЕЛЛЕКТУАЛЬНОГО ЭТАПА

**Форма взаимодействия:** в парах.

**Оборудование:**

Распечатанные карточки со словесным футболом, ручки/карандаши. Редактируемая карточка – на случай, если педагог пожелает изменить формулировку зашифрованных слов.

**Ход задания:**

Для данного этапа необходимо разделить класс на пары. Каждой паре предлагается карточка со словесным футболом – здесь спрятаны как слова, которые касаются программы «Орлята России», так и слова на общую эрудицию.

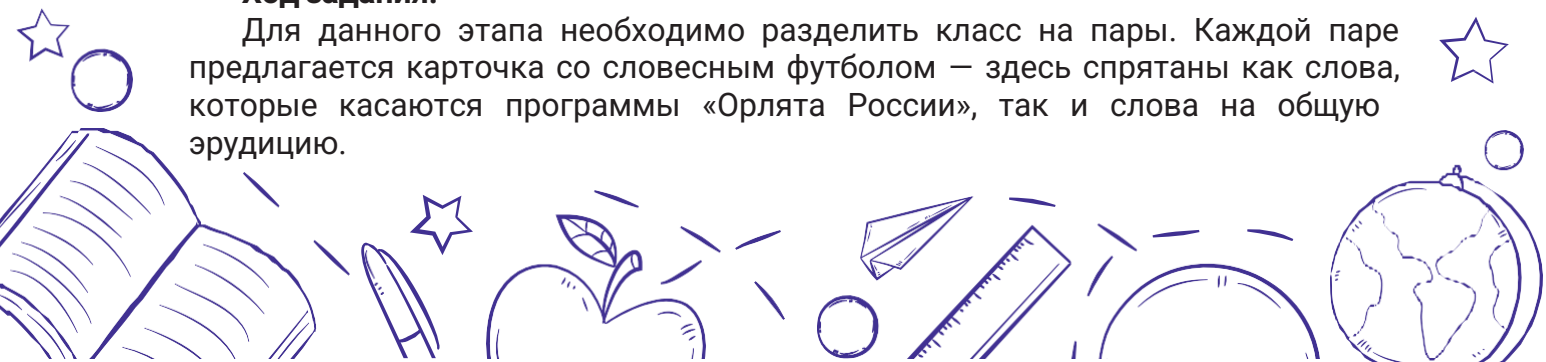

После того как дети получили карточки, ведущий (педагог или старшеклассник-наставник) зачитывает определение или подсказку к зашифрованному в карточке слову. При этом дети в своих карточках отмечают эти слова. Как только ребята понимают, что «гол забит», дети говорят: «Гол!»

Правила игры «Словесный футбол» (нужно объяснить ребятам в начале игры):

На карточке вы видите футбольное поле с воротами по обеим сторонам. Игра начинается с центра поля – то есть мы начинаем искать подходящие по смыслу слова с центра и дальше двигаемся в сторону ворот. Последняя буква слова является первой буквой для следующего слова. Как только мы «забиваем гол», снова начинаем отгадывать слова с центра поля.

Для ведущего/педагога/старшеклассника-наставника прикреплен лист с правильными ответами.

Если предлагаемые слова, по мнению педагога, являются сложными для его детей, то он может взять в работу редактируемый файл, придумать слова самостоятельно и оформить лист в соответствии с придуманными словами.

**По завершении этапа открывается слоган:**

Узнаём и открываем!

Знаем, делаем, решаем!

### ОПИСАНИЕ ЭКОЛОГИЧЕСКОГО ЭТАПА

**Форма взаимодействия:** индивидуально.

**Оборудование:** карточки с изображениями растений, животных из Красной книги России, стол.

**Ход задания:**

Задание этапа строится по аналогии с игрой «Мемо».

Ведущий раскладывает на столе карточки изображениями вниз. Дети по очереди переворачивают карточки изображениями вверх, знакомятся с содержимым (фотографией растения или животного и кратким описанием представленного объекта охраны природы). Все представленные виды занесены в Красную книгу. Если карточки, которые ребёнок перевернул, совпали, то очередь переходит к следующему игроку.

Задача игры не состоит в том, чтобы дети выиграли, перевернув как можно больше одинаковых карточек, а в том, чтобы дети познакомились с представителями Красной книги.

**По завершении этапа открывается слоган:**

Птицы, звери, земли, луг –

Защитим наш мир вокруг!

### ОПИСАНИЕ ИСТОРИЧЕСКОГО ЭТАПА

**Форма взаимодействия:** всем классом, микрогруппами по 3–4 человека.

**Оборудование:** компьютер, проектор, отрывок видеоролика об истории пионерского движения, кроссворд по видеоролику.

**Ход задания:**

В начале задания ребятам предлагается просмотреть небольшой видеоролик об истории пионерского движения. После просмотренного видеоролика необходимо разделить коллектив класса на микрогруппы. В микрогруппах ребятам предстоит разгадать кроссворд по содержанию просмотренного видеоролика.

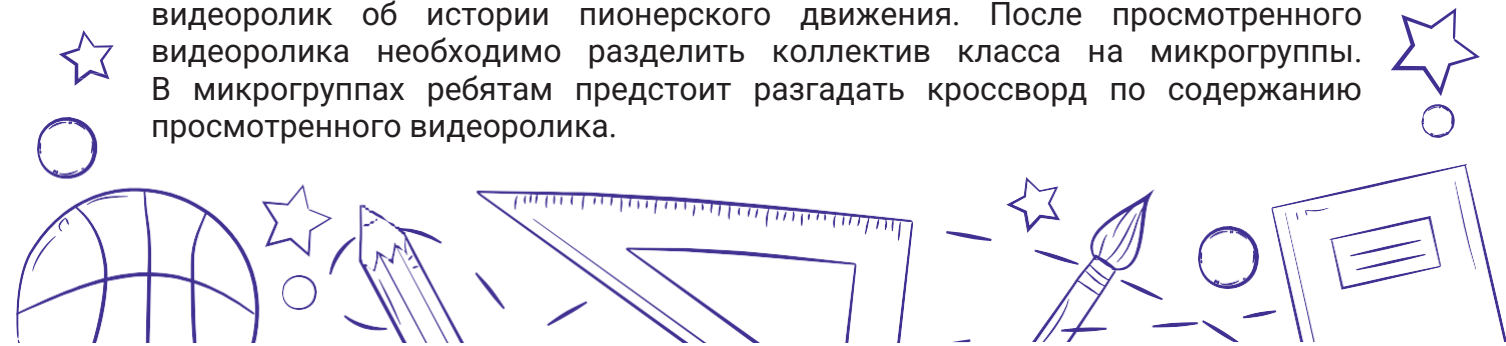

**По завершении этапа открывается слоган:**

Сегодня – Орлята, а завтра – Орлы!

Традициям Родины будем верны!

После того как орлятами будут пройдены все этапы, педагог приглашает всех к совместному подведению итогов: все дружно пробуют сформулировать, какую же тайну они раскрыли в этот раз. В этом разговоре помогает педагог – тайна заключается в том, что одноклассники – не просто друзья по школе, но и надёжные товарищи, с которыми приятно и продуктивно работать в коллективе.

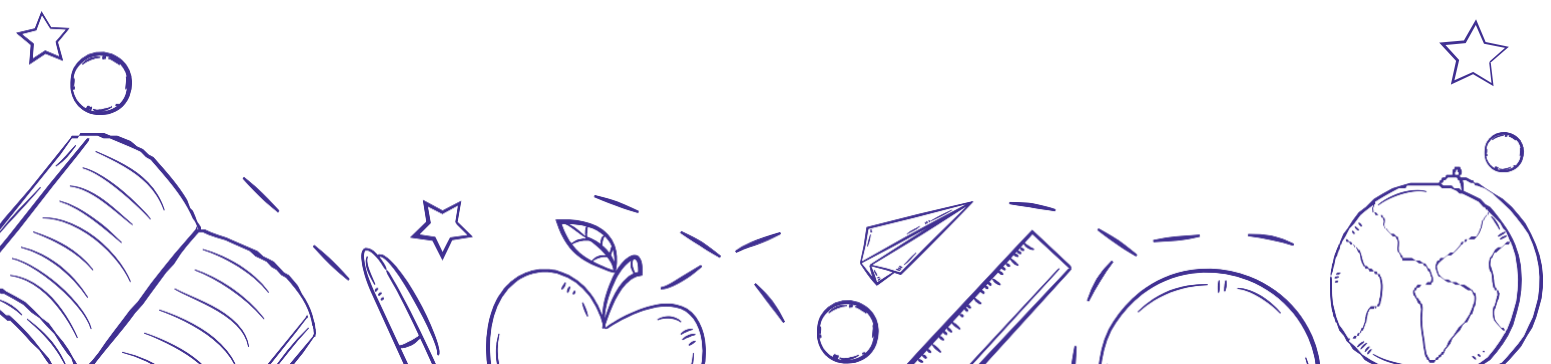

## 7. Полезная копилка для учителей Орлят России



Сайт программы  
«Орлята России»



Группа Вконтакте



Канал в Telegram



Канал в Сфере  
«Орлята России. Учителя»



Канал в Сфере  
«Орлята России. Наставники»



Канал в Сфере  
«Орлята России. Родители»

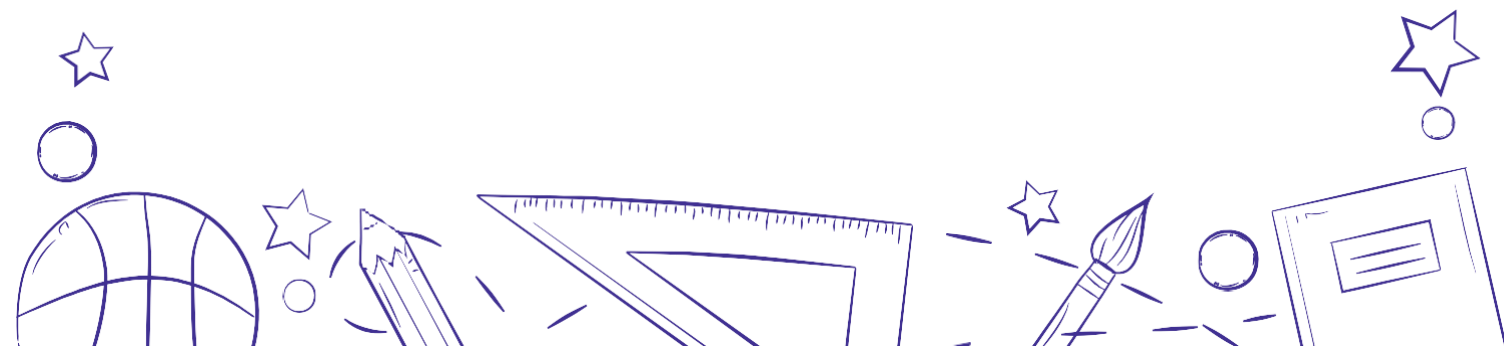

## 8. Библиографический список

1. Федеральный государственный образовательный стандарт начального общего образования (утв. Приказом Министерства образования и науки РФ от 6 октября 2009 г. № 373) с изменениями и дополнениями от: 26 ноября 2010 г., 22 сентября 2011 г., 18 декабря 2012 г., 29 декабря 2014 г., 18 мая, 31 декабря 2015 г., 11 декабря 2020 г.).
2. Беляков Ю. Д. Методика организации коллективных творческих дел и игр (изд. 2-е, перераб. и доп.). — ФГБОУ ВДЦ «Орлёнок»: учебно-методический центр, 2020. — 80 с. — Текст: непосредственный.
3. Божович Л. И. Личность и ее формирование в детском возрасте / Л. И. Божович. — СПб.: Питер, 2008. — 398 с.
4. Божович Л. И. Психическое развитие школьника и его воспитание / Л. И. Божович, Л. С. Славина. М.: Питер, 2008. — 750 с.
5. Бурова Л. И. Экологическая практика как инновационная модель внеурочной деятельности / Л. И. Бурова / Начальная школа. — 2016. — № 5. — С. 45–47, 55.
6. Григорьев Д. От результатов — к эффектам: конструирование внеурочной деятельности / Д. Григорьев / Классное руководство и воспитание школьников: журн. Изд. дома «Первое сент.». — 2016. — № 4. — С. 4–6.
7. Гриценко Л. И. Теория и методика воспитания: личностно-социальный подход: Учеб. пособие для студ. высш. учеб. заведений / Л. И. Гриценко. — М.: Издательский центр «Академия», 2005. — 240 с.
8. Ибрагимова О. В. Внеурочная деятельность учащихся в системе воспитательной работы образовательных организаций / О. В. Ибрагимова / Начальная школа. — 2015. — № 11. — С. 49–53.
9. Куприянов Б. В. Воспитательная работа в школе: организация и методика / Б. В. Куприянов; отв. ред. М. А. Ушакова. — Москва: Сентябрь, 2009. — 159 с.: табл.; 20 см. — (Библиотека журнала «Директор школы». Вып. № 8, 2009 г.); ISBN 978-5-88753-114-4. — Текст: непосредственный.
10. Рожков М. И. Конспекты уроков для учителя 1–4-х классов общеобразовательных учреждений: воспитание гражданина: уроки социальности: практическое пособие / М. И. Рожков. — Москва: Владос, 2014. — 72 с.
11. Смирнов Н. В. Технологии развития социальной активности школьников: учебно-методическое пособие. — СПб.: КультИнформПресс, 2021. — С. 77.
12. Социокультурный опыт современных детей и его развитие в процессе воспитания: монография / И. В. Вагнер, М. П. Гурьянова, Е. М. Клемяшова, Н. Н. Казначеева, И. В. Метлик [и др.] / Москва: Издательство ФГБНУ «Институт изучения детства, семьи и воспитания Российской академии образования». — 2019. — 268 с.; ISBN 978-5-91955-173-7. — Текст: электронный.
13. Фришман И. И. Воспитание и стратегия жизни ребенка: Коллективная монография / Под ред. М. И. Рожкова. — Москва: ИД «Научная библиотека», 2016. — 158 с.
14. Фришман И. И. Концепция воспитания — традиции и современность / И. И. Фришман / Социальное воспитание. — 2013. — № 2. — С. 12–17.

**Учебно-методический комплекс**  
 программы развития социальной активности  
 обучающихся начальных классов «Орлята России»  
**2 класс**

Подписано в печать 02.12.2024 г. Формат 60 x 90/8. Усл. печ. л. 28,75.  
 Гарнитура Робото. Бумага мелованная. Тираж 1320 экз. Заказ № 1306242.

